

# Finiture / Finishes / Acabados / Finitions / Отделка

Finitura lucida  e opaca  and matt finishing / Acabado brillo  u mate  et mate  / Глянцевая  и матовая отделки  
Laminato / Laminated / Laminado / Stratifié / ламината

GC	F1
G3	F2
RE	F3
R6	63
WO	56
W0	QF
AA	JY
A1	KT
BA	63
B4	JX
BL	QD
04	6Z
GE	6Y
G5	PB
VE	
V5	
GM	
G9	
WG	
W7	
WD	
W4	
RO	
RI	
MA	
M1	
MB	
M2	
CE	
HK	
FJ	
HO	
DJ	
W1	
U8	
DR	
DT	
DS	
WT	
WS	

L

## Melaminico / Melamine / Mélamine / Меламин

N3
N2
N1
T8
E5
E4
E3
AA
94
93
QI
GQ
GS
BT

M

## Laminato FENIX NTM® / FENIX NTM® Laminated / Laminado FENIX NTM® / Stratifié FENIX NTM® / ламината FENIX NTM®

UO
9R
9V
9X
DW
MV
K9
CW
C0
M4
SU
BW

## Vetro Colorato / Varnished glass / Vidrio pintado / Verre teinté / Цветное стекло

NE
GS
GQ
BI

V

## Vetro / Glass / Cristal / verre / Стекло

VA
VF

## Struttura metallica / Metal structure / Estructura metálica / Structure métallique / Металлический каркас

NE
CR
BI
QU
OX
BL

**Destra**  
Right  
Derecha  
Droit  
Правая



**Sinistra**  
Left  
Izquierda  
Gauche  
Левая



**Vetro temprato**  
Tempered glass  
Vidrio templado  
Verre trempé  
Закаленное стекло



**Reversible**  
Reversible  
Réversible  
Обратимый



**Fissaggio a muro obbligatorio**  
Wall fastening mandatory  
Anclaje a pared obligatorio  
Fixation au mur obligatoire  
Обязательное крепление к стене



**Componibilità casse libere**  
Bookcases units modularity  
Modulación de estructuras de armarios  
Modulatie corps armoires  
Компьюновка структуры шкафов



**Serratura inclusa**  
Included lock  
Cerradura incluido  
Serrure inclus  
За замком включается



**Vetro non disponibile**  
Glass not available  
No disponible en cristal  
Verre pas disponible  
Стекла нет, не предусмотрено



**Solo gamba conica**  
Only conical leg  
Unicamente pata cónica  
Uniquement pied conique  
Только коническая нога



**Solo gamba rastremata**  
Only tapered leg  
Unicamente pata ahusada  
Uniquement pied effilé  
Только пирамидальная нога



**Articolo da completare**  
Article to be completed  
Artículo a completar  
Article à compléter  
Артикул укомплектования



**Apertura premi - apri**  
Push to open system  
Abertura push & pull  
Ouverture push to open  
Открытие нажми-открый



**Caratteristiche tecniche**  
**Technical features**  
**Sección técnica**  
**Caractéristiques techniques**  
**Технический раздел**

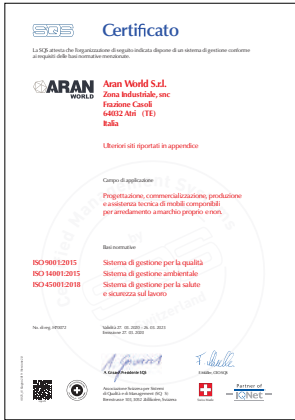

**FSC**

Con la certificazione FSC (Forest Stewardship Council) ARAN World testimonia il proprio impegno per l'ambiente e la tutela dei valori etici e sociali delle comunità che vivono nelle foreste, contribuendo nel concreto ad un uso sostenibile delle risorse del pianeta. I prodotti legnosi acquistati con marchio FSC hanno raggiunto oltre il 70% del totale di ARAN World.

**FSC**

ARAN World is focused on its commitment to the environment and the protection of social and ethical values of the forests with the FSC (Forest Stewardship Council) certification. Besides improving its own business management and contributing to the protection of the environment, the company has adopted a more responsible behaviour and has concretely helped in a rational use of the wealth of the world. FSC wooden products reach the 70% of the total purchased by ARAN World.

**FSC**

Con la certificación FSC (Forest Stewardship Council) la empresa, además de mejorar su propia gestión y contribuir en la salvaguarda de la naturaleza, cumple su compromiso empresarial hacia el medio ambiente y la defensa de los valores éticos y sociales de los bosques, adoptando un portamento más responsable y contribuyendo, en el concreto, a un uso más sostenible de los recursos del planeta. Los productos de madera comprados con marca FSC han llegado a más del 70% del total.

**ISO 9001**

Il sistema qualità ARAN World sovrintende ogni processo aziendale che ha influenza sulla qualità: progettazione, produzione, assistenza tecnica e commercializzazione a marchio proprio di mobili, con il fine di soddisfare i clienti. Caratteristiche legate alla certificazione ISO 9001, ottenuta nel 1999 e costantemente aggiornata nel tempo sulla base di audit annuali di controlli.

**ISO 9001**

ARAN World quality system oversees every corporate process which affects quality: design, manufacturing, technical services and sale with own furniture brands, in order to satisfy the customers. The standard of reference is ISO 9001, got for the first time in 1999 and subsequently constantly updated thanks to yearly defined rules governing surveillance.

**ISO 9001**

El sistema calidad de ARAN World supervisa cada proceso de la empresa que influencia la calidad, como proyecto, producción, asistencia técnica, y comercialización con su propia marca de muebles, con el fin de satisfacer a los clientes. La norma de referencia es la ISO 9001. ARAN World obtuvo la certificación en el 1999, luego constantemente actualizada. La validez de la certificación queda en vigencia en base a los audit anuales de control.



**ISO 14001**

Seguendo i principi della norma ISO 14001, ARAN World garantisce una sempre crescente attenzione alla salvaguardia della natura ed in particolare alla gestione delle risorse energetiche, naturali, dei rifiuti e delle emissioni atmosferiche, oltre al naturale rispetto della normativa ambientale vigente.

**ISO 14001**

Following the ISO 14001 regulation rules, ARAN World assures a constant improvement on the environmental protection, handling natural resources, waste materials, atmospheric emissions and in particular energy resources.

**ISO 14001**

Cumpliendo con los principios de la norma ISO 14001, ARAN World no sólo garantiza el respeto por las leyes medioambientales vigentes, sino también la búsqueda del perfeccionamiento continuo en el ámbito de la salvaguarda de la naturaleza, especialmente en la gestión de recursos energéticos, recursos naturales, residuos, emisiones atmosféricas.

**ISO 45001:2018**

La politica di ARAN World per la salute e la sicurezza sul lavoro si ispira ai principi della salvaguardia, dell'incolumità e della dignità della persona umana e alla preminenza dello sviluppo sostenibile. Il fine è garantire la protezione e l'incolumità fisica dei lavoratori e di tutte le altre parti interessate, l'igiene dei luoghi di lavoro e la protezione delle risorse naturali nel rispetto delle leggi vigenti e degli standard internazionali cui l'azienda ha deciso di aderire.

**ISO 45001:2018**

ARAN World has improved Occupational Health and Safety Assessment Series 18001 as part of its risk management strategy to address changing legislation and protect its workforce. OHSAS 18001 is the internationally recognized assessment specification for occupational health and safety management systems. The aim is to guarantee the workers' protection and safety, the hygiene and the protection of natural resources.

**ISO 45001:2018**

OHSAS 18001 es la especificación de evaluación reconocida internacionalmente para sistemas de gestión de la salud y la seguridad en el trabajo. OHSAS 18001 trata las siguientes áreas clave: planificación para identificar, evaluar y controlar los riesgos, programa de gestión de OHSAS, estructura y responsabilidad, formación, concienciación y competencia, consultoría y comunicación, control de funcionamiento, preparación y respuesta ante emergencias, supervisión y mejora del rendimiento.

**FSC**

Avec la certification FSC (Forest Stewardship Council), l'entreprise a amélioré sa gestion et contribue chaque jour à la sauvegarde de l'environnement. ARAN World met professionnellement en évidence son engagement moral et social à l'égard du soin des zones vertes de la planète. L'adoption d'une conduite plus responsable, mène ARAN à protéger concrètement tout type de ressource. Les produits en bois marqué par FSC sont plus du 70% du marché total.

**FSC**

Благодаря сертификации FSC (Forest Stewardship Council), наше предприятие не только улучшило управление производством, но и внесло свой вклад в сохранение природы, демонстрируя свое стремление к защите этических и социальных ценностей лесов, придерживаясь ответственного метода работы и содействуя тем самым практичному использованию природных ресурсов. Более 70% приобретаемой нами продукции деревообработки, сертифицировано FSC.

**ISO 9001**

Le système de la qualité de ARAN World supervise tous les processus d'entreprise qui sont intéressés par cet aspect, à savoir la conception du produit, la production, le service après vente, la commercialisation de meubles à son propre nom; le tout pour répondre au mieux aux exigences des clients. C'est la raison du choix de la normative ISO 9001. Notre processus a obtenu la certification en 1999, avec des mises à jour annuelles qui rendent ce service toujours fiable, efficace, d'actualité.

**ISO 9001**

Таким образом, система менеджмента качества ARAN World охватывает все производственные процессы, которые влияют на качество, такие как, например: проектирование и развитие продукции, техническая поддержка, а так же маркетинга собственной марки мебели в целях удовлетворения потребностей клиента. Посредством тщательного управления данными процессами, эта система преследует главную цель ARAN World - полное удовлетворение своих заказчиков. Система обеспечения качества Aran World была сертифицирована в 1999 году, затем она постоянно обновлялась по строгим правилам контроля и продления. ARAN World всегда считала качество одним из своих приоритетов.

**ISO 14001**

Dans le respect de la normative ISO 14001, ARAN World non seulement garantit le respect des lois sur l'environnement actuellement en vigueur, mais promeut aussi une amélioration dans la gestion des ressources énergétiques, des ressources naturelles, des déchets, des émissions atmosphériques.

**ISO 14001**

Выполняя принципы нормы ISO 14001, ARAN World гарантирует не только выполнение действующих законов в области охраны окружающей среды, но и исследования в области постоянного улучшения в сфере охраны природы, в частности: энергетических ресурсов, природных ресурсов, отходов, выбросов в атмосферу.

**ISO 45001:2018**

La politique d'ARAN World en matière de santé et de sécurité au travail s'inspire des principes de la sauvegarde, de la sécurité et de la dignité de la personne humaine et de la prééminence du développement durable. L'objectif est de garantir la protection et la sécurité physique des travailleurs et de toutes les autres parties intéressées, l'hygiène sur le lieu de travail et la protection des ressources naturelles dans le respect de la législation en vigueur et des normes internationales auxquelles l'entreprise a adhéré.

**ISO 45001:2018**

Politika ARAN World в отношении здоровья и охраны труда основывается на принципах защиты здоровья и жизни сотрудников, достоинства человеческой личности и её постоянного развития. Наша политика направлена на обеспечение и проведение необходимых мероприятий в офисах, на производстве и в других производственных помещениях, на защиту своих сотрудников и всех заинтересованных сторон, гарантированную гигиену рабочего места и охрану природных ресурсов, в соответствии с действующим законодательством и международными стандартами, которых компания придерживается.

## 1

**Scrivanie con gambe  
coniche  
e Contenitori****Desks with conical legs  
and Units****Escritorio con patas cónicas  
bamizadas y Contenedor****Bureaux avec pieds  
coniques et Meubles****Стол с коническими ножками  
и Модули контейнеры****Presentazione modello**Model presentation  
Presentación de la colección  
Présentation modèle  
Презентация модели**1.02****Come ordinare**How to order  
Como hacer un pedido  
Comment commander  
Как заказывать**1.25****Listino prezzi**Price list  
Listado de precio  
Liste de prix  
Прайс лист**1.27**

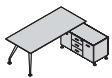

## Caratteristiche tecniche

Technical features

Sección técnica

Caractéristiques techniques

Технический раздел

### Piani in laminato

Laminate tops

Tapas en laminado

Plateaux en stratifié

Столешницы из ламината

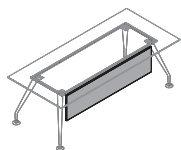
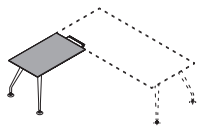
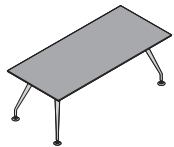

**Pannello in agglomerato di legno, spessore 20 mm, rivestito in laminato plastico da 10/10 in finitura LUCIDA ed OPACA, colore Grigio Antracite (GC-G3), Rosso Oriente (RE-R6), Bianco Luna (WO-W0), Argilla (AA-A1), Blu Notte (BA-B4), Nero (BL-04), Grigio Ferro (GE-G5), Verde Barbados (VE-V5), Visone (GM-G9), Porcellana (WG-W7), Sabbia (WD-W4), Mosto (RO-RI), Carruba (MA-M1), Beige Isabella (MB-M2) e finitura OPACA Grigio (CE), Grigio Monsone (HK), Mattone (FJ), Sabbia Creola (HO), Petrol (DJ), Bianco ghiaccio (W1), Arenaria (U8). Finitura LEGNO colore Rovere Asburgo (DR), Olmo Grigio (DT), Noce Cendré (DS), Natural Ash (WT), Morgan Ash (WS), Fenice Chiaro (F1), Fenice Marrone (F2), Fenice Scuro (F3), Noce Barocco (63), Larice Montano (56), Corten Touch (QF), Natural larch (JY), Biblos pine (KT), Corteccia (JX). Finitura PIETRA Navajo gold plamky (QD), Munè grey (6Z), Munè white (6Y), Marmo statuario (PB).**

**Bordi perimetrali in ABS stondato a colore di piano.**

20mm thick 10/10 Plastic Laminate coated chipboard panel, both GLOSSY and MATT option, finish Grigio Antracite (GC-G3), Rosso Oriente (RE-R6), Bianco Luna (WO-W0), Argilla (AA-A1), Blu Notte (BA-B4), Nero (BL-04), Grigio Ferro (GE-G5), Verde Barbados (VE-V5), Visone (GM-G9), Porcellana (WG-W7), Sabbia (WD-W4), Mosto (RO-RI), Carruba (MA-M1), Beige Isabella (MB-M2) and in Grigio (CE), Grigio Monsone (HK), Mattone (FJ), Sabbia Creola (HO), Petrol (DJ), Bianco ghiaccio (W1), Arenaria (U8) MATT finish. Available in the following WOODEN finishes: Rovere Asburgo (DR), Olmo Grigio (DT), Noce Cendré (DS), Natural Ash (WT), Morgan Ash (WS), Fenice Chiaro (F1), Fenice Marrone (F2), Fenice Scuro (F3), Noce Barocco (63), Larice Montano (56), Corten Touch (QF), Natural larch (JY), Biblos pine (KT), Corteccia (JX). STONE finishes: Navajo gold plamky (QD), Munè grey (6Z), Munè white (6Y), Marmo statuario (PB).

ABS rounded edges with same top finish options.

Tapa en laminado plástico de 10/10, de 20 mm de grueso, acabados BRILLO o MATE, colores Grigio Antracite (GC-G3), Rosso Oriente (RE-R6), Bianco Luna (WO-W0), Argilla (AA-A1), Blu Notte (BA-B4), Nero (BL-04), Grigio Ferro (GE-G5), Verde Barbados (VE-V5), Visone (GM-G9), Porcellana (WG-W7), Sabbia (WD-W4), Mosto (RO-RI), Carruba (MA-M1), Beige Isabella (MB-M2) y acabado MATE Grigio (CE), Grigio Monsone (HK), Mattone (FJ), Sabbia Creola (HO), Petrol (DJ), Bianco ghiaccio (W1), Arenaria (U8). Acabado MADERA color Rovere Asburgo (DR), Olmo Grigio (DT), Noce Cendré (DS), Natural Ash (WT), Morgan Ash (WS), Fenice Chiaro (F1), Fenice Marrone (F2), Fenice Scuro (F3), Noce Barocco (63), Larice Montano (56), Corten Touch (QF), Natural larch (JY), Biblos pine (KT), Corteccia (JX). ACABADO piedra Navajo gold plamky (QD), Munè grey (6Z), Munè white (6Y), Marmo statuario (PB).

Cantos perimetrales en ABS redondeados, a juego con los acabados de las tapas.

Panneau en aggloméré revêtu stratifié 10/10 ép. 20 mm, finition BRILLANT et MAT, coloris Grigio Antracite (GC-G3), Rosso Oriente (RE-R6), Bianco Luna (WO-W0), Argilla (AA-A1), Blu Notte (BA-B4), Nero (BL-04), Grigio Ferro (GE-G5), Verde Barbados (VE-V5), Visone (GM-G9), Porcellana (WG-W7), Sabbia (WD-W4), Mosto (RO-RI), Carruba (MA-M1), Beige Isabella (MB-M2) e finition MATE Grigio (CE), Grigio Monsone (HK), Mattone (FJ), Sabbia Creola (HO), Petrol (DJ), Bianco ghiaccio (W1), Arenaria (U8). Finition décors BOIS Rovere Asburgo (DR), Olmo Grigio (DT), Noce Cendré (DS), Natural Ash (WT), Morgan Ash (WS), Fenice Chiaro (F1), Fenice Marrone (F2), Fenice Scuro (F3), Noce Barocco (63), Larice Montano (56), Corten Touch (QF), Natural larch (JY), Biblos pine (KT), Corteccia (JX). Finition MATÉRIQUE Navajo gold plamky (QD), Munè grey (6Z), Munè white (6Y), Marmo statuario (PB).

Chants en ABS arrondis assortis au coloris du plateau.

Панель из древесного агglomerата, толщиной 20 мм, облицована ламинатом 10/10 в МАТОВОЙ или ГЛЯНЦЕВОЙ отделке, цвет Grigio Antracite (GC-G3), Rosso Oriente (RE-R6), Bianco Luna (WO-W0), Argilla (AA-A1), Blu Notte (BA-B4), Nero (BL-04), Grigio Ferro (GE-G5), Verde Barbados (VE-V5), Visone (GM-G9), Porcellana (WG-W7), Sabbia (WD-W4), Mosto (RO-RI), Carruba (MA-M1), Beige Isabella (MBM2) и МАТОВАЯ отделка Grigio (CE), Grigio Monsone (HK), Mattone (FJ), Sabbia Creola (HO), Petrol (DJ), Bianco ghiaccio (W1), Arenaria (U8). Отделка под ДРЕВЕСИНУ Rovere Asburgo (DR), Olmo Grigio (DT), Noce Cendré (DS), Natural Ash (WT), Morgan Ash (WS), Fenice Chiaro (F1), Fenice Marrone (F2), Fenice Scuro (F3), Noce Barocco (63), Larice Montano (56), Corten Touch (QF), Natural larch (JY), Biblos pine (KT), Corteccia (JX). Отделка под КАМЕНЬ Navajo gold plamky (QD), Munè grey (6Z), Munè white (6Y), Marmo statuario (PB).

Кромка по периметру из ABS скруленный в столешницы.

### Finitura lucida e opaca

Glossy and matt finishing

Acabado brillo y mate

Finition brillante et mate

Глянцевая и матовая отделки

GC G3				U8
RE R6				DR
WO W0				DT
AA A1				DS
BA B4				WT
BL 04				WS
GE G5				F1
VE V5				F2
GM G9				F3
WG W7				63
WD W4				56
RO RI				QF
MA M1				JY
MB M2				KT
CE				JX
HK				QD
FJ				6Z
HO				6Y
DJ				PB
W1				

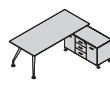

**Caratteristiche tecniche**

Technical features

Sección técnica

Caractéristiques techniques

Технический раздел

**Piani in laminato FENIX NTM®**  
FENIX NTM® Laminate tops  
Tapas en laminado FENIX NTM®  
Plateaux en stratifié FENIX NTM®  
Столешницы из ламината FENIX NTM®

**Pannello in agglomerato di legno, spessore 20 mm, rivestito in laminato FENIX NTM® da 10/10, con particolari caratteristiche di ripristinabilità dei micrograffi in superficie mediante apposito trattamento termico realizzabile anche dall'utilizzatore finale; elementi distintivi di questo particolare laminato sono la morbidezza al tatto, la quasi completa assenza di impronte e una bassa riflessione alla luce; le finiture disponibili sono Bianco Alaska (BW), Bianco Malè (SU), Beige Luxor (M4), Castoro Ottawa (C0), Grigio Londra (CW), Grigio Efeso (K9), Grigio Bromo (MV), Nero Ingo (DW), Verde Commodoro (9X), Rosso Jaipur (9V), Blu Fes (9R), Bianco Kos (UO). Bordi perimetrali, a colore del piano, in ABS stondato.**

Wooden panel made from agglomeration, 22 mm thick, coated with 10/10 FENIX NTM® Laminate. With low light reflectivity, the FENIX surface is extremely opaque, soft touch and anti-fingerprint. Thermal healing of superficial microscratches is also possible, even by the end user. Available in Bianco Alaska (BW), Bianco Malè (SU), Beige Luxor (M4), Castoro Ottawa (C0), Grigio Londra (CW), Grigio Efeso (K9), Grigio Bromo (MV), Nero Ingo (DW), Verde Commodoro (9X), Rosso Jaipur (9V), Blu Fes (9R), Bianco Kos (UO). ABS rounded edges with same top finish options.

Tablero de partículas de 20mm de espesor, con recubrimiento en laminado FENIX NTM® de 10/10, con particulares características de restaurabilidad de los microarañazos en superficie por medio de un tratamiento térmico adecuado también realizable por el usuario final; elementos distintivos de este laminado particular son la suavidad al tacto, la casi completa ausencia de huellas y una baja reflexión a la luz; los acabados disponibles son Bianco Alaska (BW), Bianco Malè (SU), Beige Luxor (M4), Castoro Ottawa (C0), Grigio Londra (CW), Grigio Efeso (K9), Grigio Bromo (MV), Nero Ingo (DW), Verde Commodoro (9X), Rosso Jaipur (9V), Blu Fes (9R), Bianco Kos (UO). Cantos perimetrales en ABS redondeados, a juego con los acabados de las tapas.

Panneau en aggloméré de bois, épaisseur 20 mm, plaqué stratifié FENIX NTM® 10/10, avec des caractéristiques particulières de restauration des micro-rayures sur la surface au moyen d'un traitement thermique spécial qui peut également être effectué par l'utilisateur final; les éléments distinctifs de ce stratifié particulier sont le soft touch, l'absence presque complète d'empreintes digitales et une faible réflexion de la lumière; les finitions disponibles sont coloris Bianco Alaska (BW), Bianco Malè (SU), Beige Luxor (M4), Castoro Ottawa (C0), Grigio Londra (CW), Grigio Efeso (K9), Grigio Bromo (MV), Nero Ingo (DW), Verde Commodoro (9X), Rosso Jaipur (9V), Blu Fes (9R), Bianco Kos (UO). Chants en ABS arrondis assortis au coloris du plateau.

Панель из древесного агglomerата толщиной 20 мм, облицована ламинатом FENIX NTM® 10/10, важной характеристикой которого является возможность устранения даже конечным пользователем микроцарапин и восстановление первоначального состояния поверхности посредством ее термической обработки; другими отличительными свойствами этого особенного ламината являются бархатистость soft touch, практически полное отсутствие отпечатков и низкая степень отражения света; есть следующие отделки Bianco Alaska (BW), Bianco Malè (SU), Beige Luxor (M4), Castoro Ottawa (C0), Grigio Londra (CW), Grigio Efeso (K9), Grigio Bromo (MV), Nero Ingo (DW), Bianco Kos (UO), Rosso Jaipur (9V), Verde Commodoro (9X), Rosso Jaipur (9V), Blu Fes (9R). Скругленная кромка ABS по периметру в цвет столешницы.

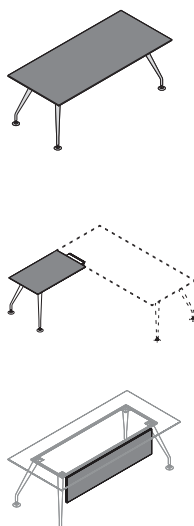
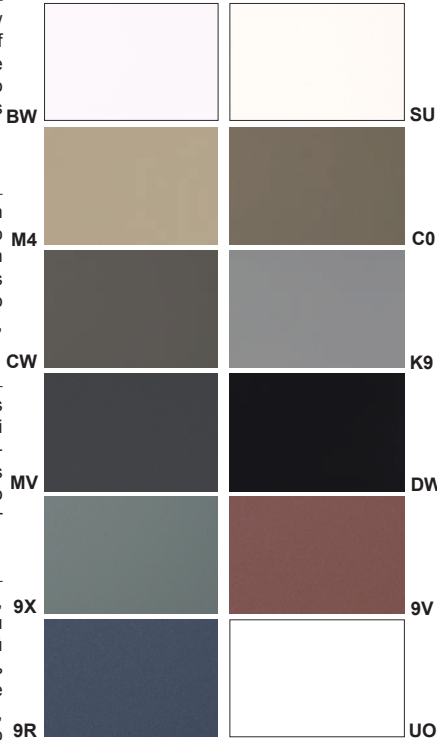

**Piani in melaminico**  
Melamine tops  
Tapas en melamina  
Plateaux en mélamine  
Столешницы из меламиновой панели

**Pannello in agglomerato di legno rivestito in melaminico, spessore 18 mm, finitura tinta unita Bianco Seta (BT), Grigio Silicio (GS), Grigio Quarzo (GQ), Ombra (QI), Oliva (93), finiture legno Tranché Frassino Grigio (E3), Tranché Olmo Jerez (E4), Tranché Olmo Tafira (E5), Tranchè Rovere Bruges (T8), Noce Etereo (N1), Noce Corteccia (N2), Noce Solenne (N3). Bordi perimetrali, a colore del piano, in ABS stondato**

18 mm thick melamine coated chipboard panel solid colors finish Bianco Seta (BT), Grigio Silicio (GS), Grigio Quarzo (GQ), Ombra (QI), Oliva (93), also available in wooden finishes: Tranché Frassino Grigio (E3), Tranché Olmo Jerez (E4), Tranché Olmo Tafira (E5), Tranchè Rovere Bruges (T8), Noce Etereo (N1), Noce Corteccia (N2), Noce Solenne (N3). ABS rounded edges with same top finish options.

Tapa en melamina acabado madera de 18 mm de grueso, acabado en tono suave Bianco Seta (BT), Grigio Silicio (GS), Grigio Quarzo (GQ), Ombra (QI), Oliva (93), acabado madera Tranché Frassino Grigio (E3), Tranché Olmo Jerez (E4), Tranché Olmo Tafira (E5), Tranchè Rovere Bruges (T8), Noce Etereo (N1), Noce Corteccia (N2), Noce Solenne (N3). Cantos perimetrales en ABS redondeados a juego con los acabados de las tapas.

Panneau en aggloméré ép. 18mm mélaminé, coloris Bianco Seta (BT), Grigio Silicio (GS), Grigio Quarzo (GQ), Ombra (QI), Oliva (93), finition décors bois Tranché Frassino Grigio (E3), Tranché Olmo Jerez (E4), Tranché Olmo Tafira (E5), Tranchè Rovere Bruges (T8), Noce Etereo (N1), Noce Corteccia (N2), Noce Solenne (N3). Chants en ABS arrondis assortis au coloris du plateau.

Панель из древесного агglomerата толщиной 18 мм, однотонная отделка Bianco Seta (BT), Grigio Silicio (GS), Grigio Quarzo (GQ), Ombra (QI), Oliva (93), отделки под древесину Tranché Frassino Grigio (E3), Tranché Olmo Jerez (E4), Tranché Olmo Tafira (E5), Tranchè Rovere Bruges (T8), Noce Etereo (N1), Noce Corteccia (N2), Noce Solenne (N3). Кромка по периметру из ABS скругленная.

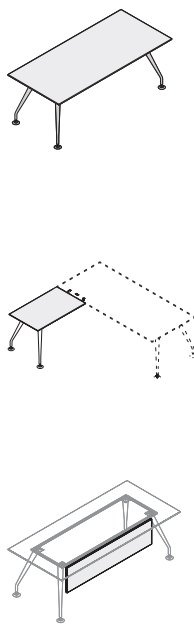
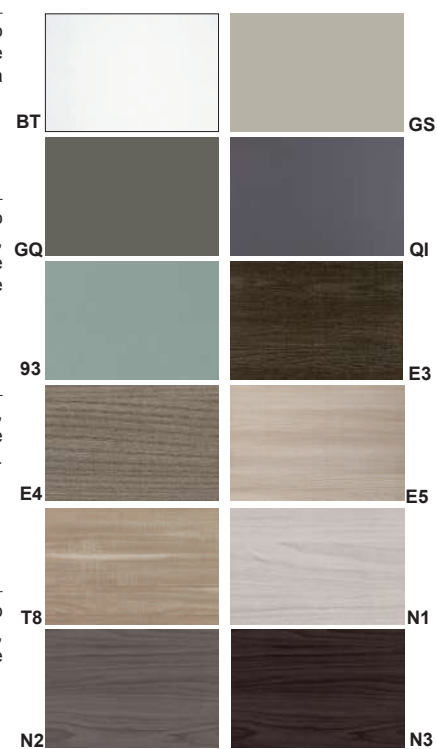

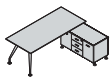

## Caratteristiche tecniche

Technical features

Sección técnica

Caractéristiques techniques

Технический раздел

### Piani in vetro

Glass tops  
Tapas en cristal  
Plateaux en verre  
столешницы из стекла

**Piano scrivania, tavoli e appendici in vetro temprato spessore 10 mm, retroverniciato colore Bianco (BI) Grigio Silicio (GS) Grigio Quarzo (GQ) Nero (NE), bordi perimetrali e spigoli perimetrali a filo lucido.**

Tempered glass desktops, tables and extensions 10 mm thick, back-painted in Bianco (BI) Grigio Silicio (GS) Grigio Quarzo (GQ) Nero (NE), perimeter polished edges.

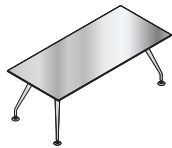

Tapas de mesa y apéndices en vidrio templado, 10 mm de grueso, pintados en Bianco (BI) Grigio Silicio (GS) Grigio Quarzo (GQ) Nero (NE), cantos perimetrales pulidos.

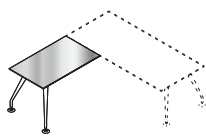

Plateaux bureau, tables et retours en verre trempé, 10 mm d'épaisseur, coloré en Bianco (BI) Grigio Silicio (GS) Grigio Quarzo (GQ) Nero (NE), chant et arêtes périmétriques avec bord poli.

Столешницы письменных столов, столов, приставных столов из закаленного стекла толщиной 10 мм, окрашены с обратной стороны в Bianco (BI) Grigio Silicio (GS) Grigio Quarzo (GQ) Nero (NE), кромка и края отполированы по периметру.

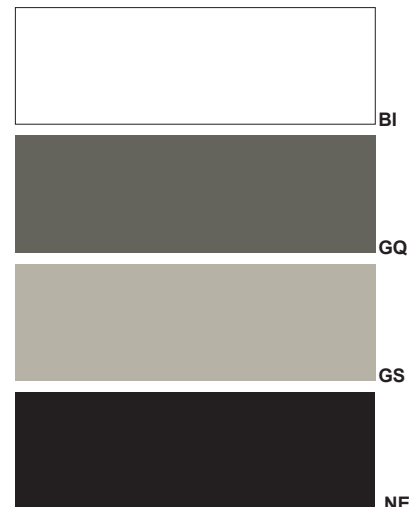

### Struttura su gambe coniche

Structure on conical legs  
Estructura con patas cónicas  
Structure pieds coniques  
Каркас на конических ногах

**Struttura costituita da telaio in tubolare di acciaio avente sezione 30x20 mm. verniciato a polveri epossidiche in finitura Nero su cui, mediante apposite piastre, vengono fissate le gambe metalliche in tubo di acciaio conificato con diametro variabile da 60 mm a 27 mm. Queste ultime sono disponibili verniciate a polveri epossidiche nelle finiture opache Bianco (BI) e Nero (NE). In alternativa si possono realizzare nella finitura Cromo lucido (CR). Alla base delle gambe sono previsti piedini di regolazione in lega metallica nella sola finitura cromata.**

Structure consisting of tubular steel frame, 30x20 mm section, epoxy powder coated in Nero finish, on which conical metal legs are fixed with special plates, with variable diameter from 60 mm to 27 mm. The epoxy powder coated legs are available in Bianco (BI) and Nero (NE) matt finish. Alternatively, the legs may be made in Cromo lucido (CR) finish. The base of the legs are provided with metal alloy adjustable feet, available only in chrome finish.

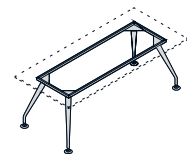

Estructura constituida por bastidor en tubular de acero con sección 30x20 mm. barnizado en polvo epoxi en acabado Negro sobre el cual, mediante placas, se fijan las patas metálicas En tubo de acero conificado de diámetro variable entre 60 mm y 27 mm. Estas últimas están disponibles barnizadas con polvos epoxídicos en los acabados mate Blanco (BI) y Negro (NE). Alternativamente se pueden realizar en el acabado Cromo brillante (CR). En la base de las piernas están previstos pies de regulación de aleación metálica en el único acabado cromado.

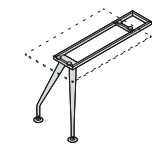

Structure constituée d'un cadre en acier tubulaire section 30 x 20 mm. Peint avec des poudres époxy dans une finition noire sur laquelle, au moyen de plaques spéciales, sont fixés les pieds métalliques en tube d'acier conique de diamètre variable de 60 mm à 27 mm. Ces derniers sont disponibles vernis aux poudres époxy dans les finitions Blanc mat (BI) et Noir (NE). Disponibles aussi en finition chromée poli (CR). À la base des pieds, il y a des patins de réglage en alliage métallique dans la finition chromée uniquement.

Каркас представляет собой раму из трубчатого стального профиля 30x20 мм в сечении, окрашенного Negro черным эпоксидным порошковым лаком. К раме посредством специальных пластин крепятся ножки конической формы с убывающим диаметром от 60 мм до 27 мм. Ноги могут быть окрашены эпоксидным порошковым матовым лаком Bianco (BI) или Nero (NE). Другая возможная отделка глянцевый хром Cromo lucido (CR). Ноги оснащены хромированными регулирующими ножками.

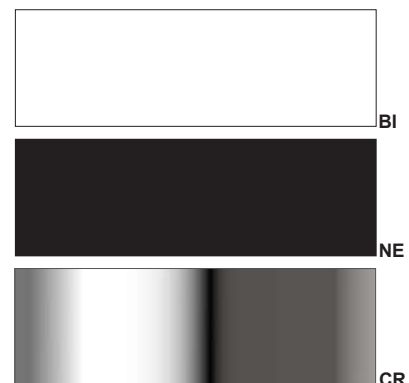

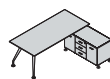

## Caratteristiche tecniche

Technical features

Sección técnica

Caractéristiques techniques

Технический раздел

### Cassettiere in metallo su ruote

Metal pedestals on castors

Cajoneras metálicas con ruedas

Caissons métalliques sur roulettes

Металлическая кассетница на колёсиках

Cassettiera interamente in lamiera di acciaio spessore 1 mm con profili di rinforzo spessore 2 mm, verniciature a polveri epossidiche finitura opaca, colore Bianco RAL 9010 (BI) Alluminio RAL 9006 (AL) Nero RAL 9005 (NE), serratura a chiusura simultanea di tutti i cassetti con chiave pieghevole antinfortunistica, cassetti scorrevoli su guide metalliche con rullini in nylon, ruote piroettanti in nylon a doppio battistrada con perno di fissaggio in acciaio filettato, cassetto classificatore con quinta ruota che segue il movimento di apertura e chiusura.

Pedestal entirely made of 1 mm thick sheet steel with 2 mm thick reinforcement profiles, epoxy powder painted matt finishes, color Bianco RAL 9010 (BI) Alluminio RAL 9006 (AL) Nero RAL 9005 (NE), lock with simultaneous closing of all drawers with folding safety key, sliding drawers on metal rails with nylon rollers, double tread nylon castors with threaded steel fixing pin, filer drawer with a fifth wheel that follows opening and closing movement.



Cajonera de chapa de acero de 1 mm de espesor con perfiles de refuerzo de 2 mm de espesor, pintura de polvo epoxi acabado mate, color Bianco RAL 9010 (BI) Alluminio RAL 9006 (AL) Nero RAL 9005 (NE), cerradura con cierre simultáneo de todos los cajones con llave de seguridad plegable, cajones deslizantes sobre rieles de metal con rodillos de nylon, ruedas de nylon con doble rodadura blanda con pasador de fijación de acero roscado, cajón clasificador con quinta rueda que sigue el movimiento de apertura y cierre.

Caisson entièrement en tôle d'acier de 1 mm d'épaisseur avec profils de renfort 2 mm d'épaisseur, revêtement époxy, finition mate Bianco RAL 9010 (BI) Alluminio RAL 9006 (AL) Nero RAL 9005 (NE), serrure avec fermeture simultanée de tous les tiroirs avec clé de sécurité rabattable, tiroirs coulissants sur rails métalliques avec galets en nylon, roulettes en nylon à double bande de roulement avec pivot de fixation en acier fileté, tiroir DS avec 5ème roulette qui suit le mouvement d'ouverture et de fermeture.

Тумба с ящиками целиком из листовой стали толщиной 1 мм с ребрами жёсткости 2 мм, эпоксидно-порошковое матовое покрытие, цвет Bianco RAL 9010 (BI) Alluminio RAL 9006 (AL) Nero RAL 9005 (NE), центральный замок со складные безопасным ключом, выдвижные ящики на нейлоновых колёсиках, сам модуль на нейлоновых пируэт-колёсиках с двойным протектором и резьбовым стержнем, ящик классификатора оснащён пятым колесом, который поддерживает ящик при открытии.

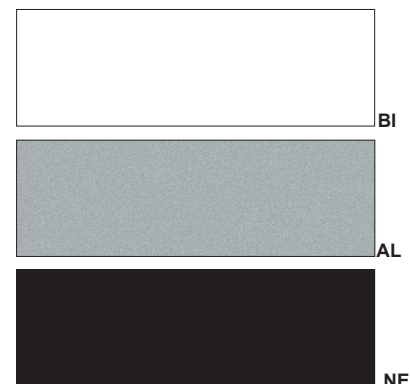

Piani in laminato FENIX NTM®  
FENIX NTM® Laminate tops  
Tapas en laminado FENIX NTM®  
Plateaux en stratifié FENIX NTM®  
Столешницы из ламината FENIX NTM®

Gamba conica  
Conical leg  
patas cónicas  
pied conique  
коническими ногами

Contentitore dorsale  
Back storage  
Mueble reversible a ambos lados  
Meuble dorsal  
двусторонний модуль

Libreria a Spalla  
Wall bookcase  
Librería modular  
Bibliothèque modulaire  
Стеллаж Spalla

A

B

C

D

9R

CR

BT



## Caratteristiche tecniche

Technical features

Sección técnica

Caractéristiques techniques

Технический раздел

**Cassettiere in legno su ruote, frontali laminato**  
Wooden pedestals on castors, laminate frontals  
Cajonera en laminado rodante, frontales en laminado estratificado  
Caissons mélamine sur roulettes, façades stratifiées  
Тумба с ящиками на колесиках, фасады из ламината

**Cassettiera con cassa e top in nobilitato melaminico spessore 18 mm, colore Alcene (94), Alcene Antracite (AA), Bianco Seta (BT). Frontali in agglomerato di legno, spessore 20 mm, rivestito in laminato plastico da 10/10 in finitura LUCIDA ed OPACA, colore Grigio Antracite (GC-G3), Rosso Oriente (RE-R6), Bianco Luna (WO-W0), Argilla (AA-A1), Blu Notte (BA-B4), Nero (BL-04), Grigio Ferro (GE-G5), Verde Barbados (VE-V5), Visone (GM-G9), Porcellana (WG-W7), Sabbia (WD-W4), Mosto (RO-RI), Carruba (MA-M1), Beige Isabella (MB-M2) e finitura OPACA Grigio (CE), Grigio Monsone (HK), Mattone (FJ), Sabbia Creola (HO), Petrol (DJ), Bianco ghiaccio (W1), Arenaria (U8). Finitura LEGNO colore Rovere Asburgo (DR), Olmo Grigio (DT), Noce Cendré (DS), Natural Ash (WT), Morgan Ash (WS), Fenice Chiaro (F1), Fenice Marrone (F2), Fenice Scuro (F3), Noce Barocco (63), Larice Montano (56), Natural larch (JY), Biblos pine (KT), Corten Touch (QF), Cortecchia (JX). Finitura PIETRA Navajo gold plamky (QD), Munè grey (6Z), Munè white (6Y), Marmo statuario (PB). Bordi perimetrali, top e frontali, a colore in ABS stondata, ruote piroettanti con carter e doppio battistrada in PVC rigido nero e perno di rotazione in acciaio, serratura a blocco simultaneo di tutti i cassetti con chiave pieghevole antinfortunistica, interni cassetti in agglomerato di legno, scorrevoli su guide metalliche con rullini in nylon, cassetto superiore completo di vassoio per cancelleria asportabile in PVC rigido stampato, maniglie in lega metallica finitura cromo lucido. Kit opzionale di interni cassetti in lamiera di acciaio spessore 1 mm colore nero, scorrevoli su guide metalliche con rullini in nylon con dispositivo di fine corsa.**

Pedestal with melamine structure and top 18 mm thick, Alcene (94), Alcene Antracite (AA), Bianco Seta (BT) finish. 20 mm thick 10/10 Plastic laminate coated chipboard frontals, available in Grigio Antracite (GC-G3), Rosso Oriente (RE-R6), Bianco Luna (WO-W0), Argilla (AA-A1), Blu Notte (BA-B4), Nero (BL-04), Grigio Ferro (GE-G5), Verde Barbados (VE-V5), Visone (GM-G9), Porcellana (WG-W7), Sabbia (WD-W4), Mosto (RO-RI), Carruba (MA-M1), Beige Isabella (MB-M2) both GLOSSY and MATT finish, and in Grigio (CE), Grigio Monsone (HK), Mattone (FJ), Sabbia Creola (HO), Petrol (DJ), Bianco ghiaccio (W1), Arenaria (U8) only MATT finish. Available in the following WOOD finishes: Rovere Asburgo (DR), Olmo Grigio (DT), Noce Cendré (DS), Natural Ash (WT), Morgan Ash (WS), Fenice Chiaro (F1), Fenice Marrone (F2), Fenice Scuro (F3), Noce Barocco (63), Larice Montano (56), Natural larch (JY), Biblos pine (KT), Corten Touch (QF), Cortecchia (JX). STONE finishes: Navajo gold plamky (QD), Munè grey (6Z), Munè white (6Y), Marmo statuario (PB). Finish, perimeter edges, top and front, in matching rounded ABS, castors with carter and double rigid PVC black tread and steel rotation pin, simultaneous lock of all drawers with folding safety key, melamine internal drawers, sliding on metal rails with nylon rollers, upper drawer complete with tray for removable stationery in rigid PVC, handles in metal alloy polished chrome finish. Optional kit of internal drawers in 1 mm thick sheet steel, black color, sliding on metal rails with nylon rollers with end-of-travel device.

Cajonera con estructura y tapa en melamina de 18 mm de grueso, color Alcene (94), Alcene Antracite (AA), Bianco Seta (BT). Frontales de tablero de partículas de 20mm de espesor, con recubrimiento en laminado estratificado de 10/10 en acabado BRILLO y MATE, color Grigio Antracite (GC-G3), Rosso Oriente (RE-R6), Bianco Luna (WO-W0), Argilla (AA-A1), Blu Notte (BA-B4), Nero (BL-04), Grigio Ferro (GE-G5), Verde Barbados (VE-V5), Visone (GM-G9), Porcellana (WG-W7), Sabbia (WD-W4), Mosto (RO-RI), Carruba (MA-M1), Beige Isabella (MB-M2) y acabado MATE Grigio (CE), Grigio Monsone (HK), Mattone (FJ), Sabbia Creola (HO), Petrol (DJ), Bianco ghiaccio (W1), Arenaria (U8). Acabado MADERA color Rovere Asburgo (DR), Olmo Grigio (DT), Noce Cendré (DS), Natural Ash (WT), Morgan Ash (WS), Fenice Chiaro (F1), Fenice Marrone (F2), Fenice Scuro (F3), Noce Barocco (63), Larice Montano (56), Natural larch (JY), Biblos pine (KT), Corten Touch (QF), Cortecchia (JX). Acabado PIEDRA Navajo gold plamky (QD), Munè grey (6Z), Munè white (6Y), Marmo statuario (PB). Bordos perimetrales, tapa y frontales, en ABS redondeado, ruedas giratorias de doble rodadura blanda de PVC negro perno de rotación de acero, bloqueo simultáneo de todos los cajones con llave de seguridad plegable, cajones internos en melamina, deslizamiento sobre rieles de metal con rodillos de nylon, cajón superior con bandeja extraíble en PVC rígido, tirador cromado pulido de aleación metálica. Kit opcional de cajones internos en chapa de acero de 1 mm de grosor, color negro, deslizamiento sobre rieles de metal con rodillos de nailon con dispositivo de fin de circuito.

Caisson avec coffre et top en mélamine 18 mm d'épaisseur, finition Alcene (94), Alcene Antracite (AA), Bianco Seta (BT). Façades en aggloméré de bois, épaisseur 20 mm, plaqués stratifié plastique 10/10 finition BRILLANTE et MATE, couleur Grigio Antracite (GC-G3), Rosso Oriente (RE-R6), Bianco Luna (WO-W0), Argilla (AA-A1), Blu Notte (BA-B4), Nero (BL-04), Grigio Ferro (GE-G5), Verde Barbados (VE-V5), Visone (GM-G9), Porcellana (WG-W7), Sabbia (WD-W4), Mosto (RO-RI), Carruba (MA-M1), Beige Isabella (MB-M2) et finition MATE Grigio (CE), Grigio Monsone (HK), Mattone (FJ), Sabbia Creola (HO), Petrol (DJ), Bianco ghiaccio (W1), Arenaria (U8). Finition décors BOIS Rovere Asburgo (DR), Olmo Grigio (DT), Noce Cendré (DS), Natural Ash (WT), Morgan Ash (WS), Fenice Chiaro (F1), Fenice Marrone (F2), Fenice Scuro (F3), Noce Barocco (63), Larice Montano (56), Natural larch (JY), Biblos pine (KT), Corten Touch (QF), Cortecchia (JX). Finition MATERIQUE Navajo gold plamky (QD), Munè grey (6Z), Munè white (6Y), Marmo statuario (PB). Chant, top et façade en ABS arrondi assorti, roulettes pivotantes avec carter et bande de roulement noire en PVC rigide double et pivot de rotation en acier, verrouillage simultané de tous les tiroirs avec clé de sécurité rabattable, intérieurs tiroirs en mélamine, coulissants sur rails métalliques avec galets en nylon, tiroir supérieur avecplumier amovibles en PVC rigide imprimé, poignées en alliage de métal finition chrome poli. Kit optionnel de tiroirs internes en tôle d'acier de 1 mm d'épaisseur, finition noire, coulissants sur rails métalliques avec des rouleaux en nylon avec dispositif de fin de course.

Тумба с ящиками на колёсах с каркасом из облагороженной меламиновой панели толщиной 18 мм, цвет Alcene (94), Alcene Antracite (AA), Bianco Seta. Фасады из древесного агломерата толщиной 20 мм в облицовке из ламината 10/10 в глянцевой или матовой отделке Grigio Antracite (GC-G3), Rosso Oriente (RE-R6), Bianco Luna (WO-W0), Argilla (AA-A1), Blu Notte (BA-B4), Nero (BL-04), Grigio Ferro (GE-G5), Verde Barbados (VE-V5), Visone (GM-G9), Porcellana (WG-W7), Sabbia (WD-W4), Mosto (RO-RI), Carruba (MA-M1), Beige Isabella (MBM2) и матовая отделка Grigio (CE), Grigio Monsone (HK), Mattone (FJ), Sabbia Creola (HO), Petrol (DJ), Bianco ghiaccio (W1), Arenaria (U8). Отделка под древесину Rovere Asburgo (DR), Olmo Grigio (DT), Noce Cendré (DS), Natural Ash (WT), Morgan Ash (WS), Fenice Chiaro (F1), Fenice Marrone (F2), Fenice Scuro (F3), Noce Barocco (63), Larice Montano (56), Corten Touch (QF), Natural larch (JY), Biblos pine (KT), Cortecchia (JX). Отделка под камень Navajo gold plamky (QD), Munè grey (6Z), Munè white (6Y), Marmo statuario (PB). Скругленная АБС крошка в цвет по периметру верха и передних панелей, пируэт-колесики с двойным протектором из твёрдого ПВХ в защитном картере и стальной осью вращения, центральный замок со складным безопасным ключом, корпус ящиков из древесного агломерата, выдвигание на металлических направляющих с нейлоновыми колесиками, верхний ящик с лотком из твёрдого штампованного ПВХ для канцелярии, ручка из металлического сплава в хромированной отделке. Опция – корпус ящика из чёрной листовой стали толщиной 1 мм, на металлических направляющих с нейлоновыми колесиками с фиксатором полного хода.

Cassa e top  
Structure and top  
Estructura y tapa  
Coffre et top  
Каркас и верх

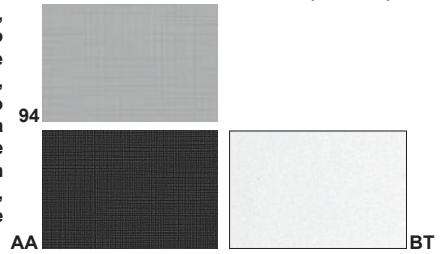

Frontali laminato  
Laminate frontals  
Frontales en laminado estratificado  
Façades stratifiées  
Фасады из ламината

Finitura lucida e opaca  
Glossy and matt finishing  
Acabado brillo y mate  
Finition brillante et mate  
Глянцевая и матовая отделки







## Caratteristiche tecniche

Technical features

Sección técnica

Caractéristiques techniques

Технический раздел

### Cassettiere in legno su ruote, frontali laminato FENIX NTM®.

Wooden pedestals on castors, FENIX NTM® laminate frontals

Cajonera en bilaminado rodante, frontales en laminado FENIX NTM®

Caissons mélamine sur roulettes, façades stratifiées FENIX NTM®

Тумба с ящиками на колесиках, фасады из ламината FENIX NTM®

Cassettiera con cassa e top in nobilitato melaminico spessore 18 mm, colore Alcene (94), Alcene Antracite (AA), Bianco Seta (BT). Frontali in agglomerato di legno, spessore 20 mm, rivestito in laminato FENIX NTM® da 10/10, con particolari caratteristiche di ripristinabilità dei micrograffi in superficie mediante apposito trattamento termico realizzabile anche dall'utilizzatore finale; elementi distintivi di questo particolare laminato sono la morbidezza al tatto, la quasi completa assenza di impronte e una bassa riflessione alla luce; le finiture disponibili sono Bianco Alaska (BW), Bianco Malè (SU), Beige Luxor (M4), Castoro Ottawa (C0), Grigio Londra (CW), Grigio Efeso (K9), Grigio Bromo (MV), Nero Ingo (DW), Verde Commodoro (9X), Rosso Jaipur (9V), Blu Fes (9R), Bianco Kos (UO). Bordi perimetrali, top e frontali, a colore in ABS stondato. Ruote piroettanti con carter e doppio battistrada in PVC rigido nero e perno di rotazione in acciaio, serratura a blocco simultaneo di tutti i cassetti con chiave pieghevole antinfortunistica, interni cassetti in agglomerato di legno, scorrevoli su guide metalliche con rullini in nylon, cassetto superiore completo di vassoio per cancelleria asportabile in PVC rigido stampato, maniglie in lega metallica finitura cromo lucido. Kit opzionale di interni cassetti in lamiera di acciaio spessore 1 mm colore nero, scorrevoli su guide metalliche con rullini in nylon con dispositivo di fine corsa.

Pedestal with melamine structure and top 18 mm thick, Alcene (94), Alcene Antracite (AA), Bianco Seta finish. 20 mm thick 10/10 Plastic laminate coated chipboard frontals, wooden panel made from agglomeration, 22 mm thick, coated with 10/10 FENIX NTM® Laminate. With low light reflectivity, the FENIX surface is extremely opaque, soft touch and anti-fingerprint. Thermal healing of superficial microscratches is also possible, even by the end user. Available in Bianco Alaska (BW), Bianco Malè (SU), Beige Luxor (M4), Castoro Ottawa (C0), Grigio Londra (CW), Grigio Efeso (K9), Grigio Bromo (MV), Nero Ingo (DW), Verde Commodoro (9X), Rosso Jaipur (9V), Blu Fes (9R), Bianco Kos (UO). Finish, perimeter edges, top and front, in matching rounded ABS. Castors with carter and double rigid PVC black tread and steel rotation pin, simultaneous lock of all drawers with folding safety key, melamine internal drawers, sliding on metal rails with nylon rollers, upper drawer complete with tray for removable stationery in rigid PVC, handles in metal alloy polished chrome finish. Optional kit of internal drawers in 1 mm thick sheet steel, black color, sliding on metal rails with nylon rollers with end-of-travel device.

Cajonera con estructura y tapa en melamina de 18 mm de grueso, color Alcene (94), Alcene Antracite (AA), Bianco Seta (BT). Frontales de tablero de partículas de 20mm de espesor, con recubrimiento en laminado FENIX NTM® de 10/10, con particulares características de restaurabilidad de los microarañazos en superficie por medio de un tratamiento térmico adecuado también realizable por el usuario final; elementos distintivos de este laminado particular son la suavidad al tacto, la casi completa ausencia de huellas y una baja reflexión a la luz; los acabados disponibles son Bianco Alaska (BW), Bianco Malè (SU), Beige Luxor (M4), Castoro Ottawa (C0), Grigio Londra (CW), Grigio Efeso (K9), Grigio Bromo (MV), Nero Ingo (DW), Verde Commodoro (9X), Rosso Jaipur (9V), Blu Fes (9R), Bianco Kos (UO). Bordos perimetrales, tapa y frontales, en ABS redondeado. Ruedas giratorias de doble rodadura blanda de PVC negro perno de rotación de acero, bloqueo simultáneo de todos los cajones con llave de seguridad plegable, cajones internos en melamina, deslizamiento sobre rieles de metal con rodillos de nylon, cajón superior con bandeja extraíble en PVC rígido, tirador cromado pulido de aleación metálica. Kit opcional de cajones internos en chapa de acero de 1 mm de grosor, color negro, deslizamiento sobre rieles de metal con rodillos de nailon con dispositivo de fin de circuito.

Cajonera con estructura y tapa en melamina de 18 mm de grueso, color Alcene (94), Alcene Antracite (AA), Bianco Seta (BT). Façades en aggloméré de bois, épaisseur 20 mm, plaqué stratifié FENIX NTM® 10/10, avec des caractéristiques particulières de restauration des micro-rayures sur la surface au moyen d'un traitement thermique spécial qui peut également être effectué par l'utilisateur final; les éléments distinctifs de ce stratifié particulier sont le soft-touch, l'absence presque complète d'empreintes digitales et une faible réflexion de la lumière; les finitions disponibles sont Bianco Alaska (BW), Bianco Malè (SU), Beige Luxor (M4), Castoro Ottawa (C0), Grigio Londra (CW), Grigio Efeso (K9), Grigio Bromo (MV), Nero Ingo (DW), Verde Commodoro (9X), Rosso Jaipur (9V), Blu Fes (9R), Bianco Kos (UO). Bordos perimetrales, tapa y frontales, en ABS redondeado. Ruedas giratorias de doble rodadura blanda de PVC negro perno de rotación de acero, bloqueo simultáneo de todos los cajones con llave de seguridad plegable, cajones internos en melamina, deslizamiento sobre rieles de metal con rodillos de nylon, cajón superior con bandeja extraíble en PVC rígido, tirador cromado pulido de aleación metálica. Kit opcional de cajones internos en chapa de acero de 1 mm de grosor, color negro, deslizamiento sobre rieles de metal con rodillos de nailon con dispositivo de fin de circuito.

Тумба с ящиками на колёсах с каркасом из облагороженной меламиновой панели толщиной 18 мм, цвет Alcene (94), Alcene Antracite (AA), Bianco Seta. Фасады из древесного агломерата толщиной 20 мм, облицована ламинатом FENIX NTM® 10/10, важной характеристикой которого является возможность устранения даже конечным пользователем микроцарапин и восстановление первоначального состояния поверхности посредством ее термической обработки; другими отличительными свойствами этого особенного ламината являются бархатистость soft touch, практически полное отсутствие отпечатков и низкая степень отражения света; есть следующие отделки Bianco Alaska (BW), Bianco Malè (SU), Beige Luxor (M4), Castoro Ottawa (C0), Grigio Londra (CW), Grigio Efeso (K9), Grigio Bromo (MV), Nero Ingo (DW), Verde Commodoro (9X), Rosso Jaipur (9V), Blu Fes (9R), Bianco Kos (UO). Скругленная АБС кромка в цвет по периметру верха и передних панелей, пируэт-колесики с двойным протектором из твёрдого ПВХ в защитном картере и стальной осью вращения, центральный замок со складным безопасным ключом, корпус ящиков из древесного агломерата, выдвижение на металлических направляющих с нейлоновыми колесиками, верхний ящик с лотком из твёрдого штампованного ПВХ для канцелярии, ручка из металлического сплава в хромированной отделке. Опция – корпус ящика из чёрной листовой стали толщиной 1 мм, на металлических направляющих с нейлоновыми колесиками с фиксатором полного хода.

Cassa e top  
Structure and top  
Estructura y tapa  
Coffre et top  
Каркас и верх

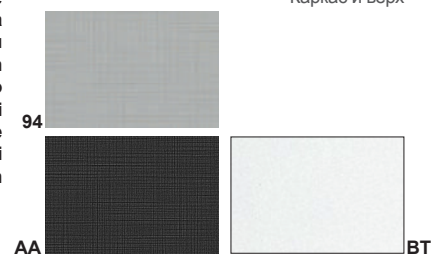

Frontali laminato FENIX NTM®  
FENIX NTM® laminate frontals  
Frontales laminado FENIX NTM®  
Façades stratifiées FENIX NTM®  
Фасады из ламината FENIX NTM®



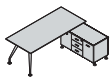

## Caratteristiche tecniche

Technical features

Sección técnica

Caractéristiques techniques

Технический раздел

**Cassettiere in legno su ruote**  
Melamine pedestals on castors  
Cajonera en melamina con ruedas  
Caissons mélamine mobiles  
Деревянная тумбочка на колёсах

Cassettiera con cassa e top in nobilitato melaminico spessore 18 mm, colore Alcene (94), Alcene Antracite (AA), Bianco Seta (BT). Frontali in nobilitato melaminico spessore 18 mm, colore Alcene (94) Alcene Antracite (AA), finitura tinta unita Bianco Seta (BT), Grigio Silicio (GS), Grigio Quarzo (GQ), Ombra (QI), Oliva (93), finitura legno Frassino Grigio (E3), Tranché Olmo Jerez (E4), Tranché Olmo Tafira (E5), Tranchè Rovere Bruges (T8), Noce Etereo (N1), Noce Corteccia (N2), Noce Solenne (N3). Bordi perimetrali, top e frontali, a colore in ABS stondato. Ruote piroettanti in metacrilato trasparente e anteriori con freno, serratura a blocco simultaneo di tutti i cassetti con chiave pieghevole antinfortunistica, interni cassetti in agglomerato di legno, scorrevoli su guide metalliche con rullini in nylon, cassetto superiore completo di vassoio per cancelleria asportabile in PVC rigido stampato, maniglie in lega metallica finitura cromo lucido. Kit opzionale di interni cassetti in lamiera di acciaio spessore 1 mm colore nero, scorrevoli su guide metalliche con rullini in nylon con dispositivo di fine corsa.

Cassa e top  
Structure and top  
Estructura y tapa  
Coffre et top  
Каркас и верх

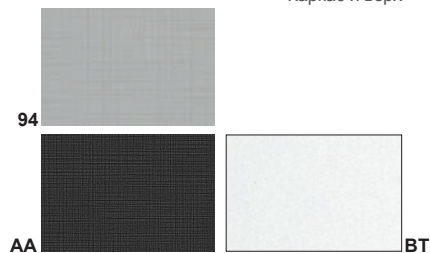

Pedestal with melamine structure and top 18 mm thick, Alcene (94), Alcene Antracite (AA), Bianco Seta (BT) finish. Frontals in melamine 18 mm thick, Alcene (94) Alcene Antracite (AA), finish in solid colour Bianco Seta (BT), Grigio Silicio (GS), Grigio Quarzo (GQ), Ombra (QI), Oliva (93), wooden finish Frassino Grigio (E3), Tranché Olmo Jerez (E4), Tranché Olmo Tafira (E5), Tranchè Rovere Bruges (T8), Noce Etereo (N1), Noce Corteccia (N2), Noce Solenne (N3). Finish, perimeter edges, top and front, in matching rounded ABS. swivel castors in transparent methacrylate and front wheels with brake, simultaneous lock of all drawers with folding safety key, melamine internal drawers, sliding on metal rails with nylon rollers, upper drawer complete with tray for removable stationery in rigid PVC, handles in metal alloy polished chrome finish. Optional kit of internal drawers in 1 mm thick sheet steel, black color, sliding on metal rails with nylon rollers with end-of-travel device.



Cajonera con estructura y tapa en melamina de 18 mm de grueso, color Alcene (94) Alcene Antracite (AA), Bianco Seta (BT). Frontales en melamina de 18 mm de grueso, color Alcene (94) Alcene Antracite (AA), acabado color liso Bianco Seta (BT), Grigio Silicio (GS), Grigio Quarzo (GQ), Ombra (QI), Oliva (93), acabado madera Frassino Grigio (E3), Tranché Olmo Jerez (E4), Tranché Olmo Tafira (E5), Tranchè Rovere Bruges (T8), Noce Etereo (N1), Noce Corteccia (N2), Noce Solenne (N3). Bordos perimetrales, tapa y frontales, en ABS redondeado. Ruedas pivotantes en metacrilato transparente y delanteras con freno, bloqueo simultáneo de todos los cajones con llave de seguridad plegable, cajones internos en melamina, deslizamiento sobre rieles de metal con rodillos de nylon, cajón superior con bandeja extraíble en PVC rígido, tirador cromado pulido de aleación metálica. Kit opcional de cajones internos en chapa de acero de 1 mm de grosor, color negro, deslizamiento sobre rieles de metal con rodillos de nylon con dispositivo de fin de circuito.

Frontali  
Frontals  
Frontales  
Façade  
Фасадные панели

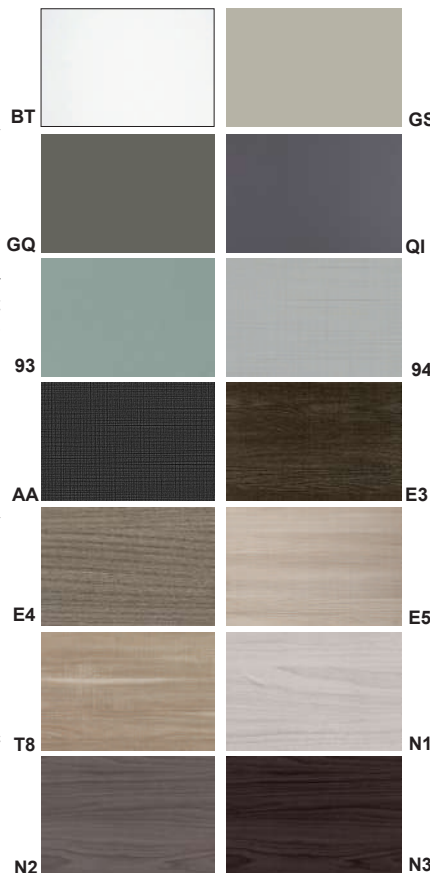

Caisson avec coffre et top en mélamine 18 mm d'épaisseur, finition Alcene (94), Alcene Antracite (AA), Bianco Seta (BT). Façades en mélamine 18 mm d'épaisseur, Alcene (94) Alcene Antracite (AA), finition unie unita Bianco Seta (BT), Grigio Silicio (GS), Grigio Quarzo (GQ), Ombra (QI), Oliva (93), finition décors bois Frassino Grigio (E3), Tranché Olmo Jerez (E4), Tranché Olmo Tafira (E5), Tranchè Rovere Bruges (T8), Noce Etereo (N1), Noce Corteccia (N2), Noce Solenne (N3). Chant, top et façade en ABS arrondi assorti. Roulettes pivotantes en méthacrylate transparent, en antérieurs avec freins, verrouillage simultané de tous les tiroirs avec clé de sécurité rabattable, intérieurs tiroirs en mélamine, coulissants sur rails métalliques avec galets en nylon, tiroir supérieur avecplumier amovibles en PVC rigide imprimé, poignées en alliage de métal finition chrome poli. Kit optionnel de tiroirs internes en tôle d'acier de 1 mm d'épaisseur, finition noire, coulissants sur rails métalliques avec des rouleaux en nylon avec dispositif de fin de course.

Тумба с ящиками на колёсах с каркасом из облагороженной меламиновой панели толщиной 18 мм, цвет Alcene (94), Alcene Antracite (AA), Bianco Seta(BT) передние панели из облагороженной меламиновой панели толщиной 18 мм, цвет Alcene (94) Alcene Antracite (AA), Bianco Seta (BT), Grigio Silicio (GS), Grigio Quarzo (GQ), Ombra (QI), Oliva (93), Frassino Grigio (E3), Tranché Olmo Jerez (E4), Tranché Olmo Tafira (E5), Tranchè Rovere Bruges (T8), Noce Etereo (N1), Noce Corteccia (N2), Noce Solenne (N3), скругленная АБС кромка в цвет по периметру верха и передних панелей. Пирузт коллесики из прозрачного метакрилата со ступором, центральный замок со складным безопасным ключом, корпус ящиков из древесного агломерата, выдвижение на металлических направляющих с нейлоновыми колесиками, верхний ящик с лотком из твёрдого штампованного ПВХ для канцелярии, ручка из металлического сплава в хромированной отделке. Опция – корпус ящика из чёрной листовой стали толщиной 1 мм, на металлических направляющих с нейлоновыми колесиками с фиксатором полного хода.

## Caratteristiche tecniche

Technical features

Sección técnica

Caractéristiques techniques

Технический раздел

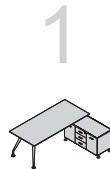

### Contentore Portante

Supporting cabinet  
Mueble Soporte  
Meuble portant  
Несущие модули хранения

Contentore portante per scrivania o in accosto al mobile di servizio con cassa e anta in nobilitato melaminico spessore 18 mm colore Alcene (94), Alcene Antracite (AA), Bianco Seta (BT), bordi perimetrali a colore in ABS stondato. Top in agglomerato di legno, spessore 20 mm, rivestito in laminato plastico da 10/10 in finitura LUCIDA ed OPACA, colore Grigio Antracite (GC-G3), Rosso Oriente (RE-R6), Bianco Luna (WO-W0), Argilla (AA-A1), Blu Notte (BA-B4), Nero (BL-04), Grigio Ferro (GE-G5), Verde Barbados (VE-V5), Visone (GM-G9), Porcellana (WG-W7), Sabbia (WD-W4), Mosto (RO-RI), Carruba (MA-M1), Beige Isabella (MB-M2) e finitura OPACA Grigio (CE), Grigio Monzone (HK), Mattone (FJ), Sabbia Creola (HO), Petrol (DJ), Bianco ghiaccio (W1), Arenaria (U8). Finitura LEGNO colore Rovere Asburgo (DR), Olmo Grigio (DT), Noce Cendré (DS), Natural Ash (WT), Morgan Ash (WS), Fenice Chiaro (F1), Fenice Marrone (F2), Fenice Scuro (F3), Noce Barocco (63), Larice Montano (56), Corten Touch (QF), Natural larch (JY), Biblos pine (KT), Cortecchia (JX). Finitura PIETRA Navajo gold plamky (QD), Munè white (6Y), Munè grey (6Z), Marmo statuario (PB). Bordi perimetrali a colore in ABS stondato. Ripiano interno riposizionabile. Anta reversibile dotata di apertura premi e apri, fissata ai fianchi con basette metalliche a triplice regolazione con sistema ad applicazione rapida "clip-on". Piedini di regolazione in lega metallica cromata, Top predisposto per il fissaggio delle scrivanie.

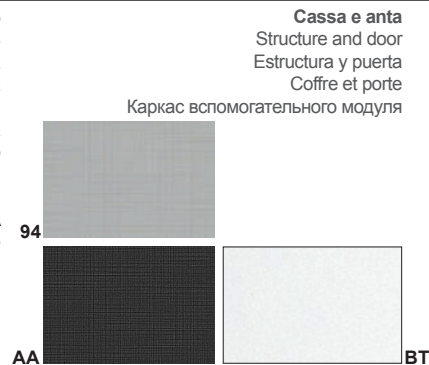

Supporting cabinet for desk or to match the service cabinet with 18 mm thick melamine structure and door in Alcene (94), Alcene Antracite (AA), Bianco Seta (BT) colours, matching ABS rounded edges. 20 mm thick 10/10 Plastic laminate coated chipboard top, available in both GLOSSY and MATT finish in the following colours: Grigio Antracite (GC-G3), Rosso Oriente (RE-R6), Bianco Luna (WO-W0), Argilla (AA-A1), Blu Notte (BA-B4), Nero (BL-04), Grigio Ferro (GE-G5), Verde Barbados (VE-V5), Visone (GM-G9), Porcellana (WG-W7), Sabbia (WD-W4), Mosto (RO-RI), Carruba (MA-M1), Beige Isabella (MB-M2). Available only in MATT finish : Grigio (CE), Grigio Monzone (HK), Mattone (FJ), Sabbia Creola (HO), Petrol (DJ), Bianco ghiaccio (W1), Arenaria (U8) colours. Available in the following WOOD finishes: Rovere Asburgo (DR), Olmo Grigio (DT), Noce Cendré (DS), Natural Ash (WT), Morgan Ash (WS), Fenice Chiaro (F1), Fenice Marrone (F2), Fenice Scuro (F3), Noce Barocco (63), Larice Montano (56), Corten Touch (QF), Natural larch (JY), Biblos pine (KT), Cortecchia (JX). STONE finishes: Navajo gold plamky (QD), Munè white (6Y), Munè grey (6Z), Marmo statuario (PB). ABS rounded edges colour to match. Repositionable inner shelf. Reversible door with push to open opening, connected to the sides with triple-adjustable metal bases with "clip-on" rapid application system. Metal alloy adjustable feet in chrome finish. Top designed to fix the desks.

Top Laminato  
Laminate top  
Tapa laminado estratificado  
Top stratifié  
Верх ламинат

Finitura lucida e opaca  
Glossy and matt finishing  
Acabado brillo y mate  
Finition brillante et mate  
Глянцевая и матовая отделки

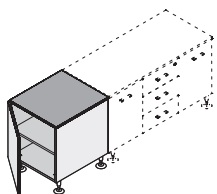

Mueble soporte para escritorio o en conexión con el mueble de servicio con caja y puerta con recubrimiento melaminico de 18 mm de espesor color Alcene (94), Alcene Antracita (AA), Blanco Seda (BT), cantos perimetrales de color en ABS redondeado. Tapa en tablero de partículas de 20 mm de espesor, con recubrimiento en laminado estratificado de 10/10 en acabado BRILLO y MATE, color Grigio Antracite (GC-G3), Rosso Oriente (RE-R6), Bianco Luna (WO-W0), Argilla (AA-A1), Blu Notte (BA-B4), Nero (BL-04), Grigio Ferro (GE-G5), Verde Barbados (VE-V5), Visone (GM-G9), Porcellana (WG-W7), Sabbia (WD-W4), Mosto (RO-RI), Carruba (MA-M1), Beige Isabella (MB-M2) y acabado MATE Grigio (CE), Grigio Monzone (HK), Mattone (FJ), Sabbia Creola (HO), Petrol (DJ), Bianco ghiaccio (W1), Arenaria (U8). Avabado MADERA color Rovere Asburgo (DR), Olmo Grigio (DT), Noce Cendré (DS), Natural Ash (WT), Morgan Ash (WS), Fenice Chiaro (F1), Fenice Marrone (F2), Fenice Scuro (F3), Noce Barocco (63), Larice Montano (56), Corten Touch (QF), Natural larch (JY), Biblos pine (KT), Cortecchia (JX). Acabado PIEDRA Navajo gold plamky (QD), Munè white (6Y), Munè grey (6Z), Marmo statuario (PB). Cantos perimetrales de color en ABS redondeado. Estante interior colocable. Puerta reversible dotada de apertura pulsa y abre, sujeta a los costados con bisagras metálicas a triple regulación con sistema de aplicación rápida "clip-on". Piernas de regulación de aleación metálica cromada, Tapa mecanizada para la fijación de los escritorios.

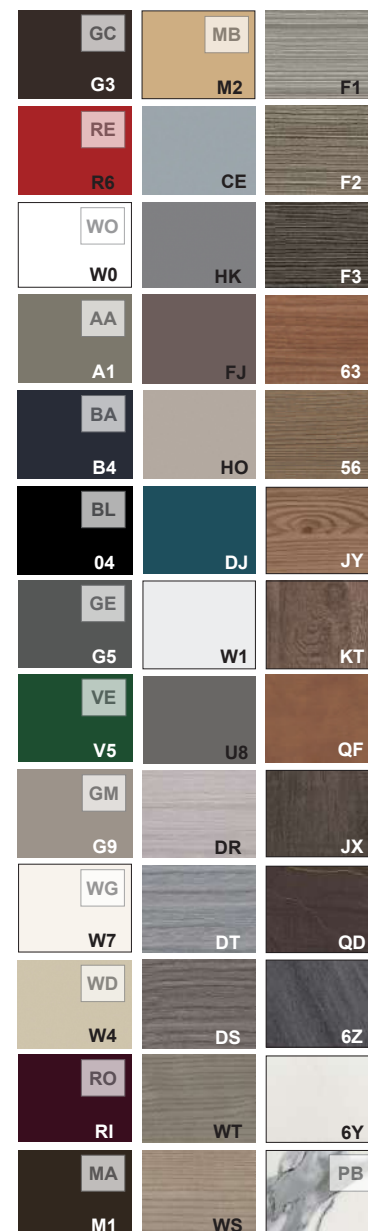

Conteneur porteur pour bureau ou à côté de la desserte avec corps et porte en mélaminé épaisseur 18 mm en Alcene (94), Alcene Antracite (AA), Bianco Seta (BT), chants en ABS arrondi. Plateau en bois aggloméré, épaisseur 20 mm, plaqué en stratifié plastique 10/10 finition BRILLANTE et MATE, couleur Grigio Antracite (GC-G3), Rosso Oriente (RE-R6), Bianco Luna (WO-W0), Argilla (AA-A1), Blu Notte (BA-B4), Nero (BL-04), Grigio Ferro (GE-G5), Verde Barbados (VE-V5), Visone (GM-G9), Porcellana (WG-W7), Sabbia (WD-W4), Mosto (RO-RI), Carruba (MA-M1), Beige Isabella (MB-M2) et finition MATE Grigio (CE), Grigio Monzone (HK), Mattone (FJ), Sabbia Creola (HO), Petrol (DJ), Bianco ghiaccio (W1), Arenaria (U8). Finitura décors BOIS Rovere Asburgo (DR), Olmo Grigio (DT), Noce Cendré (DS), Natural Ash (WT), Morgan Ash (WS), Fenice Chiaro (F1), Fenice Marrone (F2), Fenice Scuro (F3), Noce Barocco (63), Larice Montano (56), Corten Touch (QF), Natural larch (JY), Biblos pine (KT), Cortecchia (JX). Finition MATERIQUE Navajo gold plamky (QD), Munè white (6Y), Munè grey (6Z), Marmo statuario (PB). Chants assortis en ABS arrondie. Tablette interne repositionnable. Porte réversible avec ouverture push-and-pull, fixée sur les côtés avec des bases métalliques à triple réglage avec système d'application rapide «clip-on». Pieds de réglage en alliage métallique chromé, dessus préparé pour la fixation des bureaux.

Несущие модули хранения, предназначенные для столов или в паре со вспомогательными модулями, сделаны из облагороженных меламиновых панелей толщиной 18 мм как для каркасов, так и фасадов, в отделке Alcene (94), Alcene Antracite (AA), Bianco Seta (BT), закругленная ABS кромка по периметру. Верх из древесного агломерата толщиной 20 мм в облицовке из ламината 10/10 в ГЛЯНЦЕВОЙ или МАТОВОЙ отделке Grigio Antracite (GC-G3), Rosso Oriente (RE-R6), Bianco Luna (WO-W0), Argilla (AA-A1), Blu Notte (BA-B4), Nero (BL-04), Grigio Ferro (GE-G5), Verde Barbados (VE-V5), Visone (GM-G9), Porcellana (WG-W7), Sabbia (WD-W4), Mosto (RO-RI), Carruba (MA-M1), Beige Isabella (MB-M2) и МАТОВОЙ отделке Grigio (CE), Grigio Monzone (HK), Mattone (FJ), Sabbia Creola (HO), Petrol (DJ), Bianco ghiaccio (W1), Arenaria (U8). В отделке под ДЕРЕВО Rovere Asburgo (DR), Olmo Grigio (DT), Noce Cendré (DS), Natural Ash (WT), Morgan Ash (WS), Fenice Chiaro (F1), Fenice Marrone (F2), Fenice Scuro (F3), Noce Barocco (63), Larice Montano (56), Corten Touch (QF), Natural larch (JY), Biblos pine (KT), Cortecchia (JX). В отделке под КАМЕНЬ Navajo gold plamky (QD), Munè white (6Y), Munè grey (6Z), Marmo statuario (PB). Закругленная ABS кромка по периметру. Переставляемая внутренняя полка. Перенавешиваемая дверь с открыванием push&pull, металлические петли с регулировкой в трех плоскостях, крепление "clip-on". Регулируемые по высоте ножки из металлического хромированного сплава. Верх подготовлен к креплению стола.

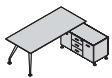

## Caratteristiche tecniche

Technical features

Sección técnica

Caractéristiques techniques

Технический раздел

**Contenitore Portante laminato FENIX NTM®**  
FENIX NTM® laminate supporting cabinet  
Mueble Soporte en laminado FENIX NTM®  
Meuble portant stratifié FENIX NTM®  
Несущий модуль хранения из ламината FENIX NTM®

Contenitore portante per scrivania o in accosto al mobile di servizio con cassa e anta in nobilitato melaminico spessore 18 mm colore Alcene (94), Alcene Antracite (AA), Bianco Seta (BT), bordi perimetrali a colore in ABS stondato. Top in agglomerato di legno, spessore 20 mm, rivestito in laminato FENIX NTM® da 10/10, con particolari caratteristiche di ripristinabilità dei micrograffi in superficie mediante apposito trattamento termico realizzabile anche dall'utilizzatore finale; elementi distintivi di questo particolare laminato sono la morbidezza al tatto, la quasi completa assenza di impronte e una bassa riflessione alla luce; le finiture disponibili sono Bianco Alaska (BW), Bianco Malè (SU), Beige Luxor (M4), Castoro Ottawa (C0), Grigio Londra (CW), Grigio Efeso (K9), Grigio Bromo (MV), Nero Ingo (DW), Verde Commodoro (9X), Rosso Jaipur (9V), Blu Fes (9R), Bianco Kos (UO). Bordi perimetrali a colore in ABS stondato. Ripiano interno riposizionabile sui fori predisposti ai fianchi. Anta reversibile dotata di apertura premi e apri, fissata ai fianchi con basette metalliche a triplice regolazione con sistema ad applicazione rapida "clip-on". Piedini di regolazione in lega metallica cromata, top predisposto per il fissaggio delle scrivanie.

Supporting cabinet for desk or to match the service cabinet with 18 mm thick melamine structure and door in Alcene (94), Alcene Antracite (AA), Bianco Seta (BT) colours, matching ABS rounded edges. 20 mm thick 10/10 FENIX NTM® Laminate coated chipboard panel. With low light reflectivity, the FENIX surface is extremely opaque, soft touch and anti-fingerprint. Thermal healing of superficial microscratches is also possible, even by the end user. Available in the following finishes: Bianco Alaska (BW), Bianco Malè (SU), Beige Luxor (M4), Castoro Ottawa (C0), Grigio Londra (CW), Grigio Efeso (K9), Grigio Bromo (MV), Nero Ingo (DW), Verde Commodoro (9X), Rosso Jaipur (9V), Blu Fes (9R), Bianco Kos (UO). ABS rounded edges colour to match. Repositionable inner shelf that fit into pre-drilled holes on the inner surface of the side panels. Reversible door with push to open opening, connected to the sides with triple-adjustable metal bases with "clip-on" rapid application system. Metal alloy adjustable feet in chrome finish. Top designed to fix the desks.

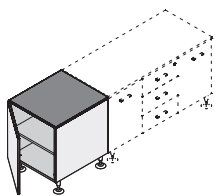

Mueble soporte para escritorio o en conexión con el mueble de servicio con caja y puerta con recubrimiento melaminico de 18 mm de espesor color Alcene (94), Alcene Antracite (AA), Blanco Seda (BT), cantos perimetrales de color en ABS redondeado. Tapa en tablero de partículas de 20 mm de espesor, recubierto en laminado FENIX NTM® de 10/10, con particulares características de restaurabilidad de los microarañazos en superficie mediante adecuado tratamiento térmico realizable también por el usuario final; elementos distintivos de este laminado particular son la suavidad al tacto, la casi completa ausencia de huellas y una baja reflexión a la luz; los acabados disponibles son Bianco Alaska (BW), Bianco Malè (SU), Beige Luxor (M4), Castoro Ottawa (C0), Grigio Londra (CW), Grigio Efeso (K9), Grigio Bromo (MV), Nero Ingo (DW), Verde Commodoro (9X), Rosso Jaipur (9V), Blu Fes (9R), Bianco Kos (UO). Cantos perimetrales de color en ABS redondeado. Estante interno que puede reubicarse en los agujeros mecanizados a los costados. Puerta reversible dotada de apertura pulsa y abre, sujeta a los costados con bisagras metálicas a triple regulación con sistema de aplicación rápida "clip-on". Patas de regulación de aleación metálica cromada, tapa mecanizada para la fijación de los escritorios.

Conteneur porteur pour bureau ou à côté de la desserte avec corps et porte en mélaminé épaisseur 18 mm en Alcene (94), Alcene Antracite (AA), Bianco Seta (BT), chants en ABS arrondi. Plateau en bois aggloméré, épaisseur 20 mm, plaqué stratifié FENIX NTM® 10/10, avec des caractéristiques particulières de restauration des micro-rayures sur la surface au moyen d'un traitement thermique spécial qui peut également être effectué par l'utilisateur final; les éléments distinctifs de ce stratifié particulier sont le soft-touch, l'absence presque complète d'empreintes digitales et une faible réflexion de la lumière finitions disponibles sont Bianco Alaska (BW), Bianco Malè (SU), Beige Luxor (M4), Castoro Ottawa (C0), Grigio Londra (CW), Grigio Efeso (K9), Grigio Bromo (MV), Nero Ingo (DW), Verde Commodoro (9X), Rosso Jaipur (9V), Blu Fes (9R), Bianco Kos (UO). Chants assortis en ABS arrondi. Tablette interne repositionnable. Porte réversible avec ouverture push-and-pull, fixée sur les côtés avec des bases métalliques à triple réglage avec système d'application rapide «clip-on». Pieds de réglage en alliage métallique chromé, dessus préparé pour la fixation des bureaux.

Несущие модули хранения, предназначенные для столов или в паре со вспомогательными модулями, сделаны из благородных меламиновых панелей толщиной 18 мм как для каркасов, так и фасадов, в отделке Alcene (94), Alcene Antracite (AA), Bianco Seta (BT), закругленная АБС кромка по периметру. Верх из древесного агломерата толщиной 20 мм, облицована ламинатом FENIX NTM® 10/10, важной характеристикой которого является возможность устранения даже конечным пользователем микроцарапин и восстановление первоначального состояния поверхности посредством ее термической обработки; другими отличительными свойствами этого особенного ламината являются бархатистость soft touch, практически полное отсутствие отпечатков и низкая степень отражения света; есть следующие отделки Bianco Alaska (BW), Bianco Malè (SU), Beige Luxor (M4), Castoro Ottawa (C0), Grigio Londra (CW), Grigio Efeso (K9), Grigio Bromo (MV), Nero Ingo (DW), Verde Commodoro (9X), Rosso Jaipur (9V), Blu Fes (9R), Bianco Kos (UO). Закругленная АБС кромка по периметру. Переставляемая внутренняя полка. Перенавешиваемая дверь с открыванием push&pull, металлические петли с регулировкой в трех плоскостях, крепление "clip-on". Регулируемые по высоте ножки из металлического хромированного сплава. Верх подготовлен к креплению стола.

Cassa e anta  
Structure and door  
Estructura y puerta  
Coffre et porte

Каркас вспомогательного модуля

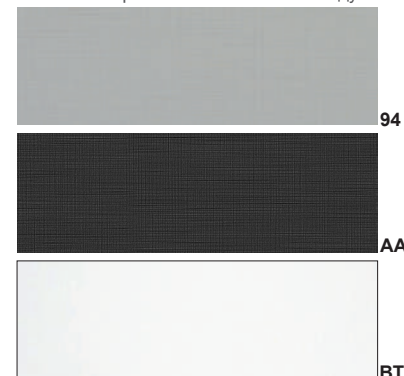

Top Laminato FENIX NTM®  
FENIX NTM® laminate Top  
Tapa Laminado FENIX NTM®  
Top stratifié FENIX NTM®  
Верх ламинат FENIX NTM®

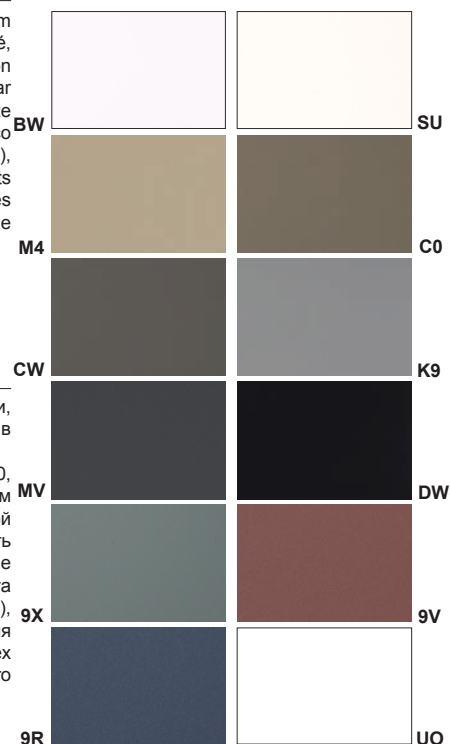

## Caratteristiche tecniche

Technical features

Sección técnica

Caractéristiques techniques

Технический раздел

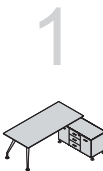

### Contentore Portante

Supporting cabinet  
Mueble Soporte  
Meuble portant  
Несущие модули хранения

**Contentore portante per scrivania o in accosto al mobile di servizio con cassa e anta in nobilitato melaminico spessore 18 mm colore Alcene (94), Alcene Antracite (AA), Bianco Seta (BT), bordi perimetrali a colore in ABS stondato. Top in nobilitato melaminico spessore 18 mm colore Alcene (94) Alcene Antracite (AA), Bianco Seta (BT), finitura tinta unita Grigio Silicio (GS), Grigio Quarzo (GQ), Ombra (QI), Oliva (93), finitura legno Frassino Grigio (E3), Tranché Olmo Jerez (E4), Tranché Olmo Tafira (E5), Tranchè Rovere Bruges (T8), Noce Etereo (N1), Noce Corteccia (N2), Noce Solenne (N3). Bordi perimetrali a colore in ABS stondato. Completo di ripiano interno riposizionabile sui fori predisposti ai fianchi. Anta reversibile dotata di apertura premi e apri, fissata ai fianchi con basette metalliche a triplice regolazione con sistema ad applicazione rapida "clip-on". Piedini di regolazione in lega metallica cromata. Top predisposto per il fissaggio delle scrivanie.**

Supporting cabinet for desk or to match the service cabinet with 18 mm thick melamine structure and door in Alcene (94), Alcene Antracite (AA), Bianco Seta (BT) colours, matching ABS rounded edges. 18 mm thick melamine top available in Alcene (94) Alcene Antracite (AA), Bianco Seta (BT) colours, or in the following solid colours: Grigio Silicio (GS), Grigio Quarzo (GQ), Ombra (QI), Oliva (93); also available in wooden finishes: Frassino Grigio (E3), Tranché Olmo Jerez (E4), Tranché Olmo Tafira (E5), Tranchè Rovere Bruges (T8), Noce Etereo (N1), Noce Corteccia (N2), Noce Solenne (N3). ABS rounded edges colour to match. Equipped with repositionable inner shelf that fit into pre-drilled holes on the inner surface of the side panels. Reversible door with push to open opening, connected to the sides with triple-adjustable metal bases with "clip-on" rapid application system. Metal alloy adjustable feet in chrome finish. Top designed to fix the desks.

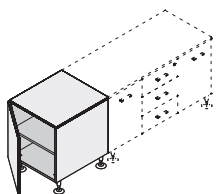

Mueble soporte para escritorio o en conexión con el mueble de servicio con caja y puerta con recubrimiento melaminico de 18 mm de espesor color Alcene (94), Alcene Antracita (AA), Blanco Seda (BT), cantos perimetrales de color en ABS redondeado. Tapa en tablero de partículas con recubrimiento melaminico de 18 mm de espesor, color Alcene (94) Alcene Antracite (AA), Bianco Seta (BT), acabado color liso Grigio Silicio (GS), Grigio Quarzo (GQ), Ombra (QI), Oliva (93), acabado madera Frassino Grigio (E3), Tranché Olmo Jerez (E4), Tranché Olmo Tafira (E5), Tranchè Rovere Bruges (T8), Noce Etereo (N1), Noce Corteccia (N2), Noce Solenne (N3). Cantos perimetrales en color en ABS redondeado. Cuenta con un estante interno que puede reubicarse en los agujeros mecanizados a los costados. Puerta reversible con apertura pulsa y abre, sujeta a los costados con bisagras metálicas de triple regulación con sistema de aplicación rápida "clip-on". Patas de regulación de aleación metálica cromada. Tapa mecanizada para la fijación de los escritorios.

Conteneur porteur pour bureau ou à côté de la desserte avec corps et porte en mélaminé épaisseur 18 mm en Alcene (94), Alcene Antracite (AA), Bianco Seta (BT), chants en ABS arrondi. Top en mélamine 18 mm d'épaisseur Alcene (94) Alcene Antracite (AA), Frassino Grigio (E3), Tranché Olmo Jerez (E4), Tranché Olmo Tafira (E5), Tranchè Rovere Bruges (T8), Noce Etereo (N1), Noce Corteccia (N2), Noce Solenne (N3), coloris Bianco Seta (BT), Grigio Silicio (GS), Grigio Quarzo (GQ), Ombra (QI), Oliva (93). Chants assortis en ABS arrondie. Tablette interne repositionnable. Porte réversible avec ouverture push-and-pull, fixée sur les côtés avec des bases métalliques à triple réglage avec système d'application rapide "clip-on". Pieds de réglage en alliage métallique chromé, dessus préparé pour la fixation des bureaux.

Несущие модули хранения, предназначенные для столов или в паре со вспомогательными модулями, сделаны из облагороженных меламиновых панелей толщиной 18 мм как для каркасов, так и фасадов, в отделке Alcene (94), Alcene Antracite (AA), Bianco Seta (BT), закругленная АБС кромка по периметру. Верх из облагороженной меламиновой панели толщиной 18 мм отделки Alcene (94) Alcene Antracite (AA), Bianco Seta (BT), finitura tinta unita Grigio Silicio (GS), Grigio Quarzo (GQ), Ombra (QI), Oliva (93), finitura legno Frassino Grigio (E3), Tranché Olmo Jerez (E4), Tranché Olmo Tafira (E5), Tranchè Rovere Bruges (T8), Noce Etereo (N1), Noce Corteccia (N2), Noce Solenne (N3). Закругленная АБС кромка по периметру. Переставляемая внутренняя полка. Перенавешиваемая дверь с открыванием push&pull, металлические петли с регулировкой в трех плоскостях, крепление "clip-on". Регулируемые по высоте ножки из металлического хромированного сплава. Верх подготовлен к креплению стола.

Cassa e anta  
Structure and door  
Estructura y puerta  
Coffre et porte

Каркас вспомогательного модуля

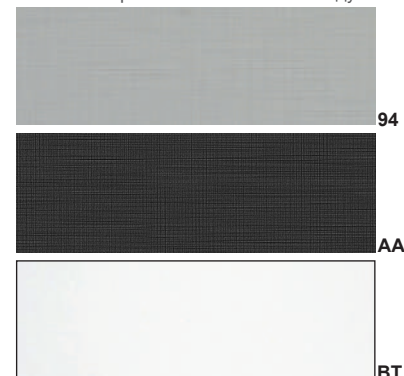

Top melaminico  
Melamine top  
Tapa melaminica  
Top mélamine

Верх из меламиновой панели

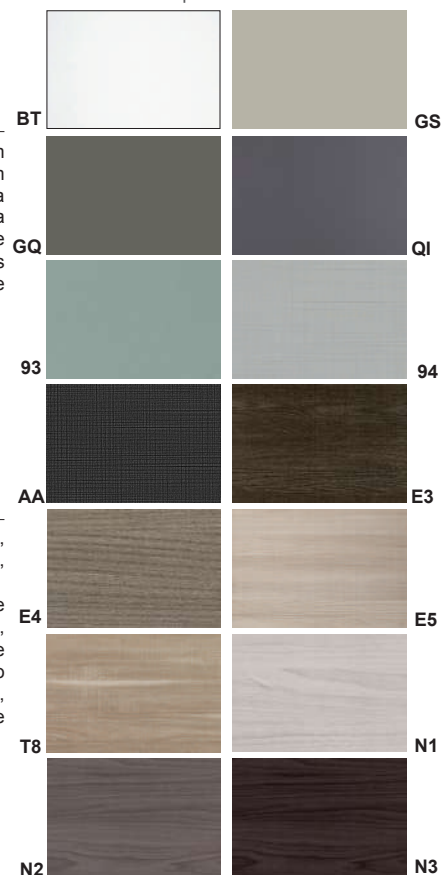

## Caratteristiche tecniche

Technical features

Sección técnica

Caractéristiques techniques

Технический раздел

### Mobile di servizio

Service cabinet  
Mueble auxiliar  
Meuble de service  
Вспомогательные модули

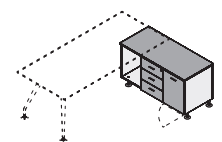
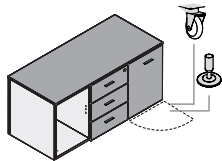
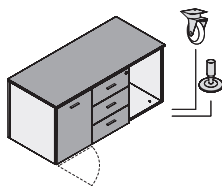
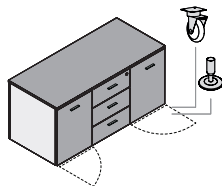

Mobile di servizio con cassa in nobilitato melaminico spessore 18 mm, colore Alcene (94), Alcene Antracite (AA), Bianco Seta (BT). Top e frontali in agglomerato di legno, spessore 20 mm, rivestito in laminato plastico da 10/10 in finitura LUCIDA ed OPACA, colore Grigio Antracite (GC-G3), Rosso Oriente (RE-R6), Bianco Luna (WO-W0), Argilla (AA-A1), Blu Notte (BA-B4), Nero (BL-04), Grigio Ferro (GE-G5), Verde Barbados (VE-V5), Visone (GM-G9), Porcellana (WG-W7), Sabbia (WD-W4), Mosto (RO-RI), Carruba (MA-M1), Beige Isabella (MB-M2) e finitura OPACA Grigio (CE), Grigio Monsone (HK), Mattone (FJ), Sabbia Creola (HO), Petrol (DJ), Bianco ghiaccio (W1), Arenaria (U8). Finitura LEGNO colore Rovere Asburgo (DR), Olmo Grigio (DT), Noce Cendré (DS), Natural Ash (WT), Morgan Ash (WS), Fenice Chiaro (F1), Fenice Marrone (F2), Fenice Scuro (F3), Noce Barocco (63), Larice Montano (56), Natural larch (JY), Biblos pine (KT), Corten Touch (QF), Cortecchia (JX). Finitura PIETRA Navajo gold plamky (QD), Munè grey (6Z), Munè white (6Y), Marmo statuario (PB). Bordi perimetrali a colore in ABS stondato, interni cassetti in agglomerato di legno e scorrevoli su guide metalliche con rullini in nylon, cerniere in metallo collegate ai fianchi con basette metalliche a triplice regolazione con sistema ad applicazione rapida "clip-on", serratura con chiave pieghevole antinfortunistica, maniglie in lega metallica finitura cromo lucido. Versione mobile su ruote piroettanti in metacrilato trasparente e anteriori con freno. Versione portante su piedini di regolazione in lega metallica cromata, top predisposto per il fissaggio della scrivania. Kit opzionale di interni cassetti in lamiera di acciaio spessore 1 mm colore nero, scorrevoli su guide metalliche con rullini in nylon con dispositivo di fine corsa.

Service cabinet with melamine structure 18 mm thick, Alcene (94), Alcene Antracite (AA), Bianco Seta (BT) finish. 20 mm thick 10/10 Plastic laminate coated chipboard tops and frontals, available in both GLOSSY and MATT finish in the following colours: Grigio Antracite (GC-G3), Rosso Oriente (RE-R6), Bianco Luna (WO-W0), Argilla (AA-A1), Blu Notte (BA-B4), Nero (BL-04), Grigio Ferro (GE-G5), Verde Barbados (VEV5), Visone (GM-G9), Porcellana (WG-W7), Sabbia (WD-W4), Mosto (RO-RI), Carruba (MA-M1), Beige Isabella (MB-M2), and in MATT finish in Grigio (CE), Grigio Monsone (HK), Mattone (FJ), Sabbia Creola (HO), Petrol (DJ), Bianco ghiaccio (W1), Arenaria (U8). Acabado MADERA color Rovere Asburgo (DR), Olmo Grigio (DT), Noce Cendré (DS), Natural Ash (WT), Morgan Ash (WS), Fenice Chiaro (F1), Fenice Marrone (F2), Fenice Scuro (F3), Noce Barocco (63), Larice Montano (56), Natural larch (JY), Biblos pine (KT), Corten Touch (QF), Cortecchia (JX). STONE finishes: Navajo gold plamky (QD), Munè grey (6Z), Munè white (6Y), Marmo statuario (PB). Matching ABS rounded edges, drawers inside in chipboard and sliding on metal rails with nylon rollers, metal hinges connected to the sides with triple-adjustable metal bases with "clip-on" rapid application system, lock with safety folding key, metal handles with polished chrome finish.

Mobile version on swivel castors in transparent methacrylate and front wheels with brake. Supporting version on Metal alloy adjustable feet in chrome finish. Top designed to fix the desks. Optional kit of internal drawers in 1 mm thick sheet steel, black color, sliding on metal rails with nylon rollers with end-of-travel device.

Mueble de servicio con estructura de melamina de 18 mm de grueso, color Alcene (94), Alcene Antracite (AA), Bianco Seta (BT) Tapa y frontales en tablero de partículas de 20 mm de espesor, recubierto en laminado estratificado de 10/10 en acabado BRILLO y MATE, color Grigio Antracite (GC-G3), Rosso Oriente (RE-R6), Bianco Luna (WO-W0), Argilla (AA-A1), Blu Notte (BA-B4), Nero (BL-04), Grigio Ferro (GE-G5), Verde Barbados (VEV5), Visone (GM-G9), Porcellana (WG-W7), Sabbia (WD-W4), Mosto (RO-RI), Carruba (MA-M1), Beige Isabella (MB-M2) y acabado MATE Grigio (CE), Grigio Monsone (HK), Mattone (FJ), Sabbia Creola (HO), Petrol (DJ), Bianco ghiaccio (W1), Arenaria (U8). Acabado MADERA color Rovere Asburgo (DR), Olmo Grigio (DT), Noce Cendré (DS), Natural Ash (WT), Morgan Ash (WS), Fenice Chiaro (F1), Fenice Marrone (F2), Fenice Scuro (F3), Noce Barocco (63), Larice Montano (56), Natural larch (JY), Biblos pine (KT), Corten Touch (QF), Cortecchia (JX). Acabado PIEDRA Navajo gold plamky (QD), Munè grey (6Z), Munè white (6Y), Marmo statuario (PB). Bordos perimetrales en ABS redondeado del mismo color, cajones internos en aglomerado de madera deslizando sobre guías de metal con rodillos de nylon, bisagras metálicas a los costados con con base metálica de triple ajuste con sistema de aplicación rápida "clip-on", cerradura con llave de seguridad plegable, tiradores de aleación de metal acabado en cromado pulido. Versión móvil de ruedas pivotantes en metacrilato transparente y delanteras con freno.

Versión soporte con patas de regulación de aleación metálica cromada, tapa mecanizada para la fijación del escritorio. Kit opcional de cajones internos en chapa de acero de 1 mm de grosor, color negro, deslizamiento sobre rieles de metal con rodillos de nylon con dispositivo de fin de circuito.

Meuble desserte en mélamine 18 mm d'épaisseur, de finition Alcene (94), Alcene Antracite (AA), Bianco Seta (BT). Top et façades en aggloméré de bois, épaisseur 20 mm, plaqués en stratifié plastique 10/10 finition BRILLANTE et MATE, coloris Grigio Antracite (GC-G3), Rosso Oriente (RE-R6), Bianco Luna (WO-W0), Argilla (AA-A1), Blu Notte (BA-B4), Nero (BL-04), Grigio Ferro (GE-G5), Verde Barbados (VEV5), Visone (GM-G9), Porcellana (WG-W7), Sabbia (WD-W4), Mosto (RO-RI), Carruba (MA-M1), Beige Isabella (MB-M2) e finition MATE Grigio (CE), Grigio Monsone (HK), Mattone (FJ), Sabbia Creola (HO), Petrol (DJ), Bianco ghiaccio (W1), Arenaria (U8). Finitura Decors BOIS coloris Rovere Asburgo (DR), Olmo Grigio (DT), Noce Cendré (DS), Natural Ash (WT), Morgan Ash (WS), Fenice Chiaro (F1), Fenice Marrone (F2), Fenice Scuro (F3), Noce Barocco (63), Larice Montano (56), Natural larch (JY), Biblos pine (KT), Corten Touch (QF), Cortecchia (JX). Finition MATÉRIQUE Navajo gold plamky (QD), Munè grey (6Z), Munè white (6Y), Marmo statuario (PB). Charnières métalliques connectées aux côtés avec bases métalliques à triple réglage avec système d'application rapide "clip-on", serrure avec clé de sécurité, poignées métalliques avec finition chromée polie. Meuble sur roulettes pivotantes en méthacrylate transparent, en antérieurs avec freins.

Meuble porteur avec patins en alliage métallique chromés, dessus préparé pour la fixation des bureaux. Kit optionnel de tiroirs internes en tôle d'acier de 1 mm d'épaisseur, finition noire, coulissants sur rails métalliques avec des rouleaux en nylon avec dispositif de fin de course.

Вспомогательный модуль – каркас из благородной меламиновой панели толщиной 18 мм, цвет Alcene (94), Alcene Antracite (AA), Bianco Seta (BT). Верх и фасады из древесного агломерата толщиной 20 мм в облицовке из ламината 10/10 в ГЛЯНЦЕВОЙ или МАТОВОЙ отделке Grigio Antracite (GC-G3), Rosso Oriente (RE-R6), Bianco Luna (WO-W0), Argilla (AA-A1), Blu Notte (BA-B4), Nero (BL-04), Grigio Ferro (GE-G5), Verde Barbados (VEV5), Visone (GM-G9), Porcellana (WG-W7), Sabbia (WD-W4), Mosto (RO-RI), Carruba (MA-M1), Beige Isabella (MB-M2) и МАТОВОЙ отделке Grigio (CE), Grigio Monsone (HK), Mattone (FJ), Sabbia Creola (HO), Petrol (DJ), Bianco ghiaccio (W1), Arenaria (U8). В отделке под ДЕРЕВО Rovere Asburgo (DR), Olmo Grigio (DT), Noce Cendré (DS), Natural Ash (WT), Morgan Ash (WS), Fenice Chiaro (F1), Fenice Marrone (F2), Fenice Scuro (F3), Noce Barocco (63), Larice Montano (56), Natural larch (JY), Biblos pine (KT), Corten Touch (QF), Cortecchia (JX). В отделке под КАМЕНЬ Navajo gold plamky (QD), Munè grey (6Z), Munè white (6Y), Marmo statuario (PB). Скругленная АБС кромка по периметру, ящики из древесного агломерата, выдвигание по металлическим направляющим на нейлоновых колёсиках, регулируемые в трёх плоскостях петли системы "clip-on" с металлическими ответами на половине, замок с безопасным складным ключом, ручки из металлического сплава в хромированной отделке.

Версия модуля на пирюэт колёсиках из прозрачного метакрилата со стопором спереди. Несущая версия на регулируемых ножках из хромированного металлического сплава, верх предусмотрен для крепления стола. Опциональный набор внутренних ящиков из 1 мм чёрного стального листа на металлических направляющих и нейлоновых колёсиках со стоп-ходом. Опция – корпус ящика из чёрной листовой стали толщиной 1 мм, на металлических направляющих с нейлоновыми колёсиками с фиксатором полного хода.

### Cassa mobile di servizio

Service cabinet structure  
Estructura mueble auxiliar  
Service cabinet structure  
Каркас вспомогательного модуля

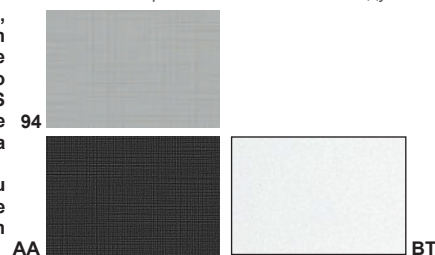

### Top e frontali

Top and frontals

Tapa y frontales

Top et façades

Верх и фронтальные панели

### Finitura lucida e opaca

Glossy and matt finishing

Acabado brillo y mate

Finition brillante et mate

Глянцевая и матовая отделки

GC	MB	
G3	M2	F1
RE		
R6	CE	F2
WO		
W0	HK	F3
AA		
A1	FJ	63
BA		
B4	HO	56
BL		
04	DJ	JY
GE		
G5	W1	KT
VE		
V5	U8	QF
GM		
G9	DR	JX
WG		
W7	DT	QD
WD		
W4	DS	6Z
RO		
RI	WT	6Y
MA		
M1	WS	PB

## Caratteristiche tecniche

Technical features

Sección técnica

Caractéristiques techniques

Технический раздел

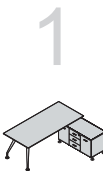

**Mobile di servizio**  
Service cabinet  
Mueble auxiliar  
Meuble de service  
Вспомогательные модули

**Mobile di servizio con cassa in nobilitato melaminico spessore 18 mm, colore Alcene (94), Alcene Antracite (AA), Bianco Seta (BT). Top e frontali in agglomerato di legno, spessore 20 mm, rivestito in laminato FENIX NTM® da 10/10, con particolari caratteristiche di ripristinabilità dei micrograffi in superficie mediante apposito trattamento termico realizzabile anche dall'utilizzatore finale; elementi distintivi di questo particolare laminato sono la morbidezza al tatto, la quasi completa assenza di impronte e una bassa riflessione alla luce; le finiture disponibili sono Bianco Alaska (BW), Bianco Malè (SU), Beige Luxor (M4), Castoro Ottawa (C0), Grigio Londra (CW), Grigio Efeso (K9), Nero Ingo (DW), Verde Commodoro (9X), Rosso Jaipur (9V), Blu Fes (9R), Bianco Kos (UO). Bordi perimetrali a colore in ABS stondato, interni cassetti in agglomerato di legno e scorrevoli su guide metalliche con rullini in nylon, cerniere in metallo collegate ai fianchi con basette metalliche a triplice regolazione con sistema ad applicazione rapida "clip-on", serratura con chiave pieghevole antinfortunistica, maniglie in lega metallica finitura cromo lucido.**  
**Versione mobile su ruote piroettanti in metacrilato trasparente e anteriori con freno. Versione portante su piedini di regolazione in lega metallica cromata, top predisposto per il fissaggio della scrivania. Kit opzionale di interni cassetti in lamiera di acciaio spessore 1 mm colore nero, scorrevoli su guide metalliche con rullini in nylon con dispositivo di fine corsa.**

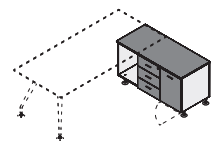
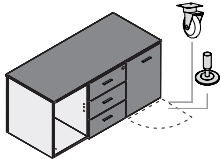
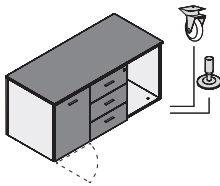
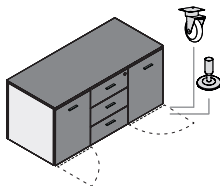

Service cabinet with melamine structure 18 mm thick, Alcene (94), Alcene Antracite (AA), Bianco Seta (BT). 18 mm thick chipboard tops and frontals coated with 10/10 FENIX NTM® Laminate. With low light reflectivity, the FENIX surface is extremely opaque, soft touch and anti-fingerprint. Thermal healing of superficial microscratches is also possible, even by the end user. Available in the following finishes: Bianco Alaska (BW), Bianco Malè (SU), Beige Luxor (M4), Castoro Ottawa (C0), Grigio Londra (CW), Grigio Efeso (K9), Grigio Bromo (MV), Nero Ingo (DW), Verde Commodoro (9X), Rosso Jaipur (9V), Blu Fes (9R), Bianco Kos (UO). Matching ABS rounded edges, drawers inside in chipboard and sliding on metal rails with nylon rollers, metal hinges connected on the sides with triple-adjustable metal bases with "clip-on" rapid application system, lock with safety folding key, metal handles with polished chrome finish.  
Mobile version on swivel castors in transparent methacrylate and front wheels with brake. Supporting version on Metal alloy adjustable feet in chrome finish. Top designed to fix the desks. Optional kit of internal drawers in 1 mm thick sheet steel, black color, sliding on metal rails with nylon rollers with end-of-travel device.

Mueble de servicio con estructura de melamina de 18 mm de grueso, color Alcene (94), Alcene Antracite (AA), Bianco Seta (BT) Tapas y fontales en tablero de partículas de 20 mm de espesor, recubierto en laminado FENIX NTM® de 10/10, con particulares características de restaurabilidad de los microarañazos en superficie por medio de un tratamiento térmico adecuado también realizable por el usuario final; elementos distintivos de este laminado particular son la suavidad al tacto, la casi completa ausencia de huellas y una baja reflexión a la luz; los acabados disponibles son Bianco Alaska (BW), Bianco Malè (SU), Beige Luxor (M4), Castoro Ottawa (C0), Grigio Londra (CW), Grigio Efeso (K9), Grigio Bromo (MV), Nero Ingo (DW), Verde Commodoro (9X), Rosso Jaipur (9V), Blu Fes (9R), Bianco Kos (UO). Bordos perimetrales en ABS redondeado del mismo color, cajones internos en aglomerado de madera deslizando sobre guías de metal con rodillos de nylon, bisagras metálicas a los costados con con base metálica de triple ajuste con sistema de aplicación rápida "clip-on", cerradura con llave de seguridad plegable, tiradores de aleación de metal acabado en cromado pulido.  
Versión móvil de ruedas pivotantes en metacrilato transparente y delanteras con freno. Versión soporte con patas de regulación de aleación metálica cromada, tapa mecanizada para la fijación del escritorio. Kit opcional de cajones internos en chapa de acero de 1 mm de grosor, color negro, deslizamiento sobre rieles de metal con rodillos de nailon con dispositivo de fin de curso.

Meuble de service en mélamine 18 mm d'épaisseur, de finition Alcene (94), Alcene Antracite (AA), Bianco Seta (BT). Top et façades en aggloméré de bois, épaisseur 20 mm, plaqués en stratifié FENIX NTM® 10/10, avec des caractéristiques particulières de restauration des micro-rayures sur la surface au moyen d'un traitement thermique spécial qui peut également être effectué par l'utilisateur final; les éléments distinctifs de ce stratifié particulier sont le soft-touch, l'absence presque complète d'empreintes digitales et une faible réflexion de la lumière finitions disponibles sont Bianco Alaska (BW), Bianco Malè (SU), Beige Luxor (M4), Castoro Ottawa (C0), Grigio Londra (CW), Grigio Efeso (K9), Grigio Bromo (MV), Nero Ingo (DW), Verde Commodoro (9X), Rosso Jaipur (9V), Blu Fes (9R), Bianco Kos (UO). Chant ABS arrondis assortis, intérieurs tiroirs en mélamine, coulissants sur glissières métalliques avec pivots en nylon. Chamères métalliques connectées aux côtés avec bases métalliques à triple réglage avec système d'application rapide "clip-on", serrure avec clé de sécurité, poignées métalliques avec finition chromée polie.  
Meuble sur roulettes pivotantes en méthacrylate transparent, en antérieurs avec freins. Meuble porteur avec patins en alliage métallique chromés, dessus préparé pour la fixation des bureaux. Kit optionnel de tiroirs internes en tôle d'acier de 1 mm d'épaisseur, finition noire, coulissants sur rails métalliques avec des rouleaux en nylon avec dispositif de fin de course.

Вспомогательный модуль – каркас из облагороженной меламиновой панели толщиной 18 мм, цвет Alcene (94), Alcene Antracite (AA), Bianco Seta (BT). Верх и фасады из древесного агglomerата толщиной 20 мм в облицовке из ламината FENIX NTM® 10/10, важной характеристикой которого является возможность устранения даже конечным пользователем микроцарапин и восстановление первоначального состояния поверхности посредством ее термической обработки; другими отличительными свойствами этого особенного ламината являются бархатистость soft touch, практически полное отсутствие отпечатков и низкая степень отражения света; есть следующие отделки Bianco Alaska (BW), Bianco Malè (SU), Beige Luxor (M4), Castoro Ottawa (C0), Grigio Londra (CW), Grigio Efeso (K9), Grigio Bromo (MV), Nero Ingo (DW), Verde Commodoro (9X), Rosso Jaipur (9V), Blu Fes (9R), Bianco Kos (UO). Скругленная АБС кромка по периметру, ящики из древесного агglomerата, выдвижение по металлическим направляющим на нейлоновых колёсиках, регулируемые в трёх плоскостях петли системы "clip-on" с металлическими ответами на половине, замок с безопасным складным ключом, ручки из металлического сплава в хромированной отделке.  
Версия модуля на пируэт колесиках из прозрачного метакрилата со ступором спереди. Несущая версия на регулируемых ножках из хромированного металлического сплава, верх предусмотрен для крепления стола. Опциональный набор внутренних ящиков из 1 мм черного стального листа на металлических направляющих и нейлоновых колесиках со стоп-ходом. Опция – корпус ящика из чёрной листовой стали толщиной 1 мм, на металлических направляющих с нейлоновыми колесиками с фиксатором полного хода.

**Cassa mobile di servizio**  
Service cabinet structure  
Estructura mueble auxiliar  
Service cabinet structure  
Каркас вспомогательного модуля

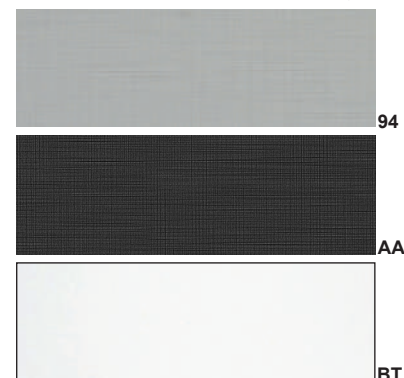

**Top e frontali laminato FENIX NTM®**  
FENIX NTM® laminate tops and frontals  
Tapa y frontales laminado FENIX NTM®  
Top e frontali laminato FENIX NTM®  
Верх и фасады из ламината FENIX NTM®

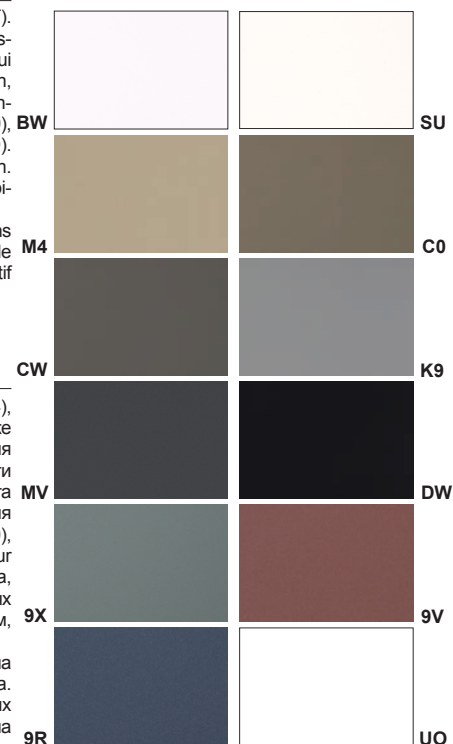

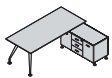

## Caratteristiche tecniche

Technical features

Sección técnica

Caractéristiques techniques

Технический раздел

### Mobile di servizio

Service cabinet  
Mueble auxiliar  
Meuble de service  
Вспомогательные модули

**Mobile di servizio con cassa in nobilitato melaminico spessore 18 mm, colore Alcene (94), Alcene Antracite (AA), Bianco Seta (BT). Top e frontali in nobilitato melaminico spessore 18mm colore Alcene (94) Alcene Antracite (AA), Frassino Grigio (E3), Tranché Olmo Jerez (E4), Tranché Olmo Tafira (E5), Tranché Rovere Bruges (T8), Noce Etereo (N1), Noce Corteccia (N2), Noce Solenne (N3), finitura tinta unita Bianco Seta (BT), Grigio Silicio (GS), Grigio Quarzo (GQ), Ombra (QI), Oliva (93). Bordi perimetrali a colore in ABS stondato, interni cassetti in agglomerato di legno e scorrevoli su guide metalliche con rullini in nylon, cerniere in metallo collegate ai fianchi con basette metalliche a triplice regolazione con sistema ad applicazione rapida "clip-on", serratura con chiave pieghevole antinfortunistica, maniglie in lega metallica finitura cromo lucido.**

**Versione mobile su ruote piroettanti in lega metallica cromata, top predisposto per il fissaggio della scrivania. Kit opzionale di interni cassetti in lamiera di acciaio spessore 1 mm colore nero, scorrevoli su guide metalliche con rullini in nylon con dispositivo di fine corsa.**

Service cabinet with melamine structure 18 mm thick, Alcene (94), Alcene Antracite (AA), Bianco Seta (BT) finish, top and fronts in melamine 18 mm thick, Alcene (94) Alcene Antracite (AA), Frassino Grigio (E3), Tranché Olmo Jerez (E4), Tranché Olmo Tafira (E5), Tranché Rovere Bruges (T8), Noce Etereo (N1), Noce Corteccia (N2), Noce Solenne (N3), solid colors finish, Bianco Seta (BT), Grigio Silicio (GS), Grigio Quarzo (GQ), Ombra (QI), Oliva (93). Matching ABS rounded edges, drawers inside in chipboard and sliding on metal rails with nylon rollers, metal hinges connected on the sides with triple-adjustable metal bases with "clip-on" rapid application system, lock with safety folding key, metal handles with polished chrome finish. Mobile version on swivel castors in transparent methacrylate and front wheels with brake. Supporting version on Metal alloy adjustable feet in chrome finish. Top designed to fix the desks. Optional kit of internal drawers in 1 mm thick sheet steel, black color, sliding on metal rails with nylon rollers with end-of-travel device.

Mueble de servicio con estructura de melamina de 18 mm de grueso, color Alcene (94), Alcene Antracite (AA), Bianco Seta (BT) tapa y frentes en melamina de 18 mm de grueso, color Alcene (94) Alcene Antracite (AA), Frassino Grigio (E3), Tranché Olmo Jerez (E4), Tranché Olmo Tafira (E5), Tranché Rovere Bruges (T8), Noce Etereo (N1), Noce Corteccia (N2), Noce Solenne (N3), acabado en tono suave , Bianco Seta (BT), Grigio Silicio (GS), Grigio Quarzo (GQ), Ombra (QI), Oliva (93). Bordos perimetrales en ABS redondeado del mismo color, cajones internos en aglomerado de madera deslizantes sobre guías de metal con rodillos de nylon, bisagras metálicas a los costados con con base metálica de triple ajuste con sistema de aplicación rápida "clip-on", cerradura con llave de seguridad plegable, tiradores de aleación de metal acabado en cromado pulido. Versión móvil de ruedas pivotantes en metacrilato transparente y delanteras con freno. Versión soporte con patas de regulación de aleación metálica cromada, tapa mecanizada para la fijación del escritorio. Kit opcional de cajones internos en chapa de acero de 1 mm de grosor, color negro, deslizamiento sobre rieles de metal con rodillos de nailon con dispositivo de fin de circuito.

Meuble de service en mélamine 18 mm d'épaisseur, de finition Alcene (94), Alcene Antracite (AA), Bianco Seta (BT). Top et façade en mélamine 18 mm d'épaisseur Alcene (94) Alcene Antracite (AA), Frassino Grigio (E3), Tranché Olmo Jerez (E4), Tranché Olmo Tafira (E5), Tranché Rovere Bruges (T8), Noce Etereo (N1), Noce Corteccia (N2), Noce Solenne (N3), coloris Bianco Seta (BT), Grigio Silicio (GS), Grigio Quarzo (GQ), Ombra (QI), Oliva (93). Chant ABS arrondis assortis, intérieurs tiroirs en mélamine, coulissants sur glissières métalliques avec pivots en nylon. Charnières métalliques connectées aux côtés avec bases métalliques à triple réglage avec système d'application rapide "clip-on", serrure avec clé de sécurité, poignées métalliques avec finition chromée polie.

Meuble sur roulettes pivotantes en méthacrylate transparent, en antérieurs avec freins. Meuble porteur avec patins en alliage métallique chromés, dessus préparé pour la fixation des bureaux. Kit optionnel de tiroirs internes en tôle d'acier de 1 mm d'épaisseur, finition noire, coulissants sur rails métalliques avec des rouleaux en nylon avec dispositif de fin de course.

Вспомогательный модуль – каркас из облагороженной меламиновой панели толщиной 18 мм, цвет Alcene (94), Alcene Antracite (AA), Bianco Seta (BT) верх и фасады из облагороженной меламиновой панели толщиной 18 мм, цвет Alcene (94) Alcene Antracite (AA), Frassino Grigio (E3), Tranché Olmo Jerez (E4), Tranché Olmo Tafira (E5), Tranché Rovere Bruges (T8), Noce Etereo (N1), Noce Corteccia (N2), Noce Solenne (N3), однотонная отделка Bianco Seta (BT), Grigio Silicio (GS), Grigio Quarzo (GQ), Ombra (QI), Oliva (93). Скругленная АБС кромка по периметру, ящики из древесного агломерата, выдвижение по металлическим направляющим на нейлоновых колёсиках, регулируемые в трёх плоскостях петли системы "clip-on" с металлическими ответами на половине, замок с безопасным складным ключом, ручки из металлического сплава в хромированной отделке. Версия модуля на пирузет колесиках из прозрачного метакрилата со ступором спереди. Несущая версия на регулируемых ножках из хромированного металлического сплава, верх предусмотрен для крепления стола. Опциональный набор внутренних ящиков из 1 мм черного стального листа на металлических направляющих и нейлоновых колесиках со стоп-ходом. Опция – корпус ящика из чёрной листовой стали толщиной 1 мм, на металлических направляющих с нейлоновыми колесиками с фиксатором полного хода.

### Cassa mobile di servizio

Service cabinet structure  
Estructura mueble auxiliar  
Service cabinet structure

Каркас вспомогательного модуля

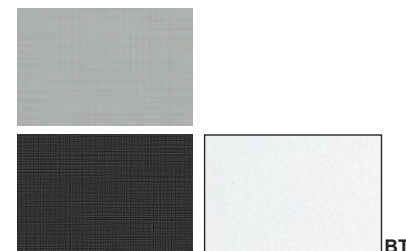

### Top e frontali

Top and frontals

Tapa y frontales

Top et façades

Верх и фронтальные панели

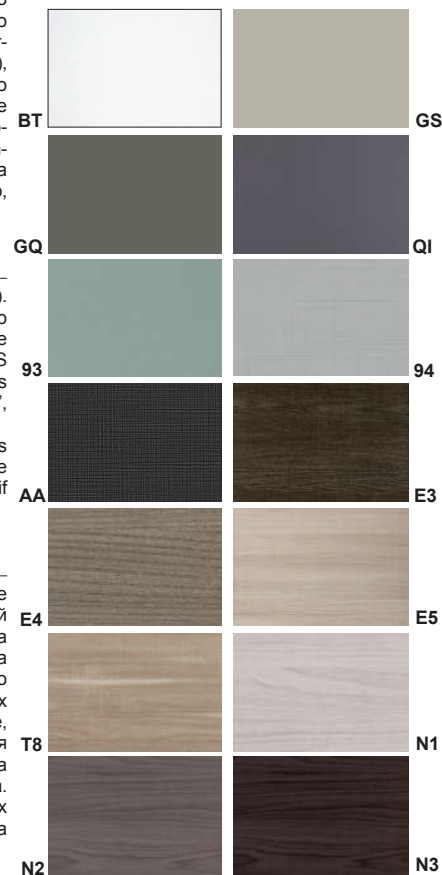

### Maniglia

Handle  
Tiradore  
Poignée  
Ручка

### Maniglie in lega metallica finitura cromo lucido (CR).

Handles in metal alloy with polished cromo lucido (CR).

Tiradores en aleación de metal con acabado cromo lucido (CR).

Poignées en métal avec finition cromo lucido (CR).

Ручки из металлического сплава в cromo lucido отделке (CR).

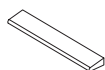



## Caratteristiche tecniche

Technical features

Sección técnica

Caractéristiques techniques

Технический раздел

### Contentitore dorsale portante

Back supporting storage  
Mueble soporte reversible a ambos lados  
Meuble dorsal portant  
Несущий двусторонний модуль

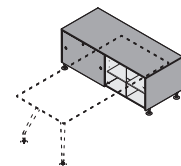
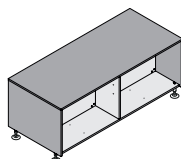
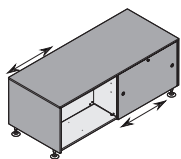
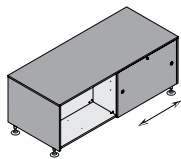

Mobile dorsale bifacciale con cassa, fianco intermedio e pannello divisorio centrale in nobilitato melaminico spessore 18 mm, colore Alcene (94), Alcene Antracite (AA), Bianco Seta (BT). Top, fianchi terminali e anta scorrevole in agglomerato di legno, spessore 20 mm, rivestito in laminato plastico da 10/10 in finitura LUCIDA ed OPACA, colore Grigio Antracite (GC-G3), Rosso Oriente (RE-R6), Bianco Luna (WO-W0), Argilla (AA-A1), Blu Notte (BA-B4), Nero (BL-04), Grigio Ferro (GE-G5), Verde Barbados (VE-V5), Visone (GM-G9), Porcellana (WG-W7), Sabbia (WD-W4), Mosto (RO-RI), Carruba (MA-M1), Beige Isabella (MB-M2) e finitura OPACA Grigio (CE), Grigio Monzone (HK), Mattone (FJ), Sabbia Creola (HO), Petrol (DJ), Bianco ghiaccio (W1), Arenaria (U8). Finitura LEGNO colore Rovere Asburgo (DR), Olmo Grigio (DT), Noce Cendré (DS), Natural Ash (WT), Morgan Ash (WS), Fenice Chiaro (F1), Fenice Marrone (F2), Fenice Scuro (F3), Noce Barocco (63), Larice Montano (56), Natural larch (JY), Biblos pine (KT), Corten Touch (QF), Corteccia (JX). Finitura PIETRA Navajo gold plamky (QD), Munè grey (6Z), Munè white (6Y), Marmo statuario (PB). Bordi perimetrali a colore in ABS stondato. Sistema di scorrimento anta con profilo in estruso di alluminio incassato sotto il top, carrelli, con chiusura ammortizzata, in materiale plastico rigido con rullini in nylon. Serratura con chiave pieghevole antinfortunistica, maniglie incassate in ABS finitura alluminio, piedini di regolazione in lega metallica cromata, top predisposto per il fissaggio della scrivania.

Back supporting bifacial storage with structure, intermediate side and central dividing panel in melamine 18 mm thick, Alcene (94), Alcene Antracite (AA), Bianco Seta (BT) finish. 20 mm thick chipboard tops, end sides and sliding door, available in both GLOSSY and MATT finish in the following colours: Grigio Antracite (GC-G3), Rosso Oriente (RE-R6), Bianco Luna (WO-W0), Argilla (AA-A1), Blu Notte (BA-B4), Nero (BL-04), Grigio Ferro (GE-G5), Verde Barbados (VEV5), Visone (GM-G9), Porcellana (WG-W7), Sabbia (WD-W4), Mosto (RO-RI), Carruba (MA-M1), Beige Isabella (MB-M2), and in matt finish in Grigio (CE), Grigio Monzone (HK), Mattone (FJ), Sabbia Creola (HO), Petrol (DJ), Bianco ghiaccio (W1), Arenaria (U8) colours. Available in the following WOOD finishes: Rovere Asburgo (DR), Olmo Grigio (DT), Noce Cendré (DS), Natural Ash (WT), Morgan Ash (WS), Fenice Chiaro (F1), Fenice Marrone (F2), Fenice Scuro (F3), Noce Barocco (63), Larice Montano (56), Natural larch (JY), Biblos pine (KT), Corten Touch (QF), Corteccia (JX). STONE finishes: Navajo gold plamky (QD), Munè grey (6Z), Munè white (6Y), Marmo statuario (PB).

ABS rounded edges colour to match.

Door sliding system with extruded aluminum profile fixed under the top, trolleys with soft closing system, in rigid plastic material with nylon rollers. Lock with safety folding key, built-in ABS aluminum finish handles, metal alloy adjustable feet in chrome finish. Top designed to fix the desks.

Armario lateral de doble cara con estructura, costado intermedio y panel divisorio central de melamina de 18 mm de grueso, color Alcene (94), Alcene Antracite (AA), Bianco Seta (BT). Tapa, costados terminales y puerta corredera en tablero de partículas de 20 mm de espesor, recubierto en laminado estratificado de 10/10 en acabado BRILLO y MATE, color Grigio Antracite (GC-G3), Rosso Oriente (RE-R6), Bianco Luna (WO-W0), Argilla (AA-A1), Blu Notte (BA-B4), Nero (BL-04), Grigio Ferro (GE-G5), Verde Barbados (VEV5), Visone (GM-G9), Porcellana (WG-W7), Sabbia (WD-W4), Mosto (RO-RI), Carruba (MA-M1), Beige Isabella (MB-M2) y acabado MATE Grigio (CE), Grigio Monzone (HK), Mattone (FJ), Sabbia Creola (HO), Petrol (DJ), Bianco ghiaccio (W1), Arenaria (U8). Acabado MADERA color Rovere Asburgo (DR), Olmo Grigio (DT), Noce Cendré (DS), Natural Ash (WT), Morgan Ash (WS), Fenice Chiaro (F1), Fenice Marrone (F2), Fenice Scuro (F3), Noce Barocco (63), Larice Montano (56), Natural larch (JY), Biblos pine (KT), Corten Touch (QF), Corteccia (JX). Acabado PIEDRA Navajo gold plamky (QD), Munè grey (6Z), Munè white (6Y), Marmo statuario (PB). Bordos perimetrales redondeados en ABS del mismo color. Sistema de puertas correderas con perfil de aluminio extruido incrustado debajo de la tapa superior, con cierre amortiguado, de plástico rígido con rodillos de nylon. Cerradura con llave plegable a prueba de accidentes, tiradores de aluminio ABS integradas, patas de nivelación, patas de regulación de aleación metálica cromada, tapa mecanizada para la fijación de los escritorios.

Meuble dorsal double face avec coffre, côté intermédiaire et panneau central en mélaminé 18 mm d'épaisseur, finition Alcene (94), Alcene Antracite (AA), Bianco Seta (BT). Top, côtés d'extrémité et porte coulissante en bois aggloméré, épaisseur 20 mm, d'épaisseur plaqués en stratifié plastique 10/10 en finition BRILLANTE et MAT coloris Grigio Antracite (GC-G3), Rosso Oriente (RE-R6), Bianco Luna (WO-W0), Argilla (AA-A1), Blu Notte (BA-B4), Nero (BL-04), Grigio Ferro (GE-G5), Verde Barbados (VE-V5), Visone (GM-G9), Porcellana (WG-W7), Sabbia (WD-W4), Mosto (RO-RI), Carruba (MA-M1), Beige Isabella (MB-M2) et finition MATE Grigio (CE), Grigio Monzone (HK), Mattone (FJ), Sabbia Creola (HO), Petrol (DJ), Bianco ghiaccio (W1), Arenaria (U8). Finition décors BOIS colore Rovere Asburgo (DR), Olmo Grigio (DT), Noce Cendré (DS), Natural Ash (WT), Morgan Ash (WS), Fenice Chiaro (F1), Fenice Marrone (F2), Fenice Scuro (F3), Noce Barocco (63), Larice Montano (56), Corten Touch (QF), Natural larch (JY), Biblos pine (KT), Corteccia (JX). Finition MATERIQUE Navajo gold plamky (QD), Munè grey (6Z), Munè white (6Y), Marmo statuario (PB). Chant en ABS arrondi assorti. Système de coulissement porte avec profilé en aluminium extrudé fixé sous le top, chariots, avec fermeture amortissée, en plastique rigide avec rouleaux en nylon. Serrure avec clé pliante de sécurité, poignées intégrées en aluminium ABS, pieds de réglage en alliage métallique chromé, dessus préparé pour la fixation des bureaux.

Двусторонний модуль – каркас, разделительные спинка и боковина из облагороженной меламиновой панели толщиной 18 мм, цвет Парусина (94), Парусина Антрацит (AA), Белый Шелк (BT). Верх, завершающие боковины и раздвижная дверь из древесного агломерата толщиной 20 мм в облицовке из ламината 10/10 в ГЛЯНЦЕВОЙ или МАТОВОЙ отделке Grigio Antracite (GC-G3), Rosso Oriente (RE-R6), Bianco Luna (WO-W0), Argilla (AA-A1), Blu Notte (BA-B4), Nero (BL-04), Grigio Ferro (GE-G5), Verde Barbados (VE-V5), Visone (GM-G9), Porcellana (WG-W7), Sabbia (WD-W4), Mosto (RO-RI), Carruba (MA-M1), Beige Isabella (MBM2) и МАТОВАЯ отделка Grigio (CE), Grigio Monzone (HK), Mattone (FJ), Sabbia Creola (HO), Petrol (DJ), Bianco ghiaccio (W1), Arenaria (U8). Отделка под ДРЕВЕСИНУ Rovere Asburgo (DR), Olmo Grigio (DT), Noce Cendré (DS), Natural Ash (WT), Morgan Ash (WS), Fenice Chiaro (F1), Fenice Marrone (F2), Fenice Scuro (F3), Noce Barocco (63), Larice Montano (56), Corten Touch (QF), Natural larch (JY), Biblos pine (KT), Corteccia (JX). Отделка под КАМЕНЬ Navajo gold plamky (QD), Munè grey (6Z), Munè white (6Y), Marmo statuario (PB).

скругленная АБС кромка в цвет. Скольжение двери осуществляется по экструдированному алюминиевому профилю, врезанному в низ модуля, каретка с амортизатором из твердого пластика, колёсики нейлоновые. Замок с безопасным складным ключом, врезная ручка из АБС пластика в алюминиевой отделке, регулируемые по высоте ножки из металлического хромированного сплава.

Cassa, fianco intermedio e pannello divisorio  
Structure, intermediate side and dividing panel  
Estructura, costado intermedio y panel divisorio  
Coffre, côté intermédiaire et panneau central  
Каркас, разделительные боковина и спинка

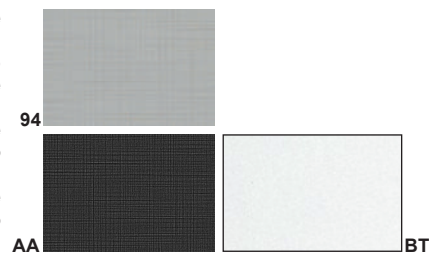

### Top, fianchi e anta scorrevole in laminato

Top, sides and sliding door in laminato  
Tapa, costados y puerta corredera en laminado estratificado  
Top, côtés et porte coulissante en stratifié  
Верх, боковины и раздвижная дверь из ламината

### Finitura lucida e opaca

Glossy and matt finishing  
Acabado brillo y mate  
Finition brillante et mate

Глянцевая и матовая отделки



## Caratteristiche tecniche

Technical features

Sección técnica

Caractéristiques techniques

Технический раздел

**Contenitore dorsale portante**  
Back supporting storage  
Mueble soporte reversible a ambos lados  
Meuble dorsal portant  
Несущий двусторонний модуль

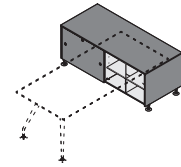
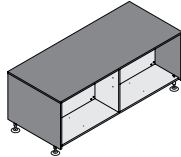
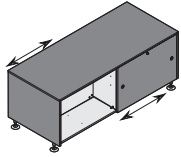
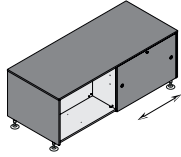

**Mobile dorsale bifacciale con cassa, fianco intermedio e pannello divisorio centrale in nobilitato melaminico spessore 18 mm, colore Alcene (94), Alcene Antracite (AA), Bianco Seta (BT). Top, fianchi terminali e anta scorrevole in agglomerato di legno, spessore 20 mm, rivestito in laminato FENIX NTM® da 10/10, con particolari caratteristiche di ripristinabilità dei micrograffi in superficie mediante apposito trattamento termico realizzabile anche dall'utilizzatore finale; elementi distintivi di questo particolare laminato sono la morbidezza al tatto, la quasi completa assenza di impronte e una bassa riflessione alla luce; le finiture disponibili sono Bianco Alaska (BW), Bianco Malè (SU), Beige Luxor (M4), Castoro Ottawa (C0), Grigio Londra (CW), Grigio Efeso (K9), Grigio Bromo (MV), Nero Ingo (DW), Verde Commodoro (9X), Blu Fes (9R), Rosso Jaipur (9V), Bianco Kos (UO). Bordi perimetrali a colore in ABS stondato. Sistema di scorrimento anta con profilo in estruso di alluminio incassato sotto il top, carrelli, con chiusura ammortizzata, in materiale plastico rigido con rullini in nylon. Serratura con chiave pieghevole antinfortunistica, maniglie incassate in ABS finitura alluminio, piedini di regolazione in lega metallica cromata, top predisposto per il fissaggio della scrivania.**

Back supporting bifacial storage with structure, intermediate side and central dividing panel in melamine 18 mm thick, Alcene (94), Alcene Antracite (AA), Bianco Seta (BT) finish. 20 mm thick chipboard tops, end sides and sliding door coated with 10/10 FENIX NTM® Laminate, coated with 10/10 FENIX NTM® Laminate. With low light reflectivity, the FENIX surface is extremely opaque, soft touch and anti-fingerprint. Thermal healing of superficial microscratches is also possible, even by the end user. Available in Bianco Alaska (BW), Bianco Malè (SU), Beige Luxor (M4), Castoro Ottawa (C0), Grigio Londra (CW), Grigio Efeso (K9), Grigio Bromo (MV), Nero Ingo (DW), Verde Commodoro (9X), Blu Fes (9R), Rosso Jaipur (9V), Bianco Kos (UO). Matching ABS rounded edges. Door sliding system with extruded aluminum profile fixed under the top, trolleys with soft closing system, in rigid plastic material with nylon rollers. Lock with safety folding key, built-in ABS aluminum finish handles, metal alloy adjustable feet in chrome finish. Top designed to fix the desks.

Armario lateral de doble cara con estructura, costado intermedio y panel divisorio central de melamina de 18 mm de grueso, color Alcene (94), Alcene Antracite (AA), Bianco Seta (BT). Tapa, costados terminales y puerta corredera en tablero de partículas de 20 mm de espesor, recubierto en laminado FENIX NTM® de 10/10, con particulares características de restaurabilidad de los microarañazos en superficie mediante adecuado tratamiento térmico realizable también por el usuario final; elementos distintivos de este laminado particular son la suavidad al

tacto, la casi completa ausencia de huellas y una baja reflexión a la luz; los acabados disponibles son Bianco Alaska (BW), Bianco Malè (SU), Beige Luxor (M4), Castoro Ottawa (C0), Grigio Londra (CW), Grigio Efeso (K9), Grigio Bromo (MV), Nero Ingo (DW), Verde Commodoro (9X), Rosso Jaipur (9V), Blu Fes (9R), Bianco Kos (UO). Bordos perimetrales redondeados en ABS del mismo color. Sistema de puertas correderas con perfil de aluminio extruido incrustado debajo de la tapa superior, con cierre amortiguado, de plástico rígido con rodillos de nylon. Cerradura con llave plegable a prueba de accidentes, tiradores de aluminio ABS integradas, patas de regulación de aleación metálica cromada. Tapa mecanizada para la fijación de los escritorios.

Meuble dorsal double face avec coffre, côté intermédiaire et panneau central en mélaminé 18 mm d'épaisseur, finition Alcene (94), Alcene Antracite (AA), Bianco Seta (BT). Top et façades en aggloméré de bois, épaisseur 20 mm, plaqué stratifié FENIX NTM® 10/10, avec des caractéristiques particulières de restauration des micro-rayures sur la surface au moyen d'un traitement thermique spécial qui peut également être effectué par l'utilisateur final; les éléments distinctifs de ce stratifié particulier sont le soft-touch, l'absence presque complète d'empreintes digitales et une faible réflexion de la lumière finitions disponibles sont Bianco Alaska (BW), Bianco Malè (SU), Beige Luxor (M4), Castoro Ottawa (C0), Grigio Londra (CW), Grigio Efeso (K9), Grigio Bromo (MV), Nero Ingo (DW), Verde Commodoro (9X), Rosso Jaipur (9V), Blu Fes (9R), Bianco Kos (UO). Matching ABS rounded edges. Door sliding system with extruded aluminum profile fixed under the top, trolley Chant en ABS arrondi assorti. Système de coulissement porte avec profilé en aluminium extrudé fixé sous le top, chariots, avec fermeture amortissée, en plastique rigide avec rouleaux en nylon. Serrure avec clé pliante de sécurité, poignées intégrées en aluminium ABS, pieds de réglage en alliage métallique chromé, dessus préparé pour la fixation des bureaux.

Двусторонний модуль – каркас, разделительные спинка и боковина из облагороженной меламиновой панели толщиной 18 мм, цвет Парусина (94), Парусина Антрацит (AA), Белый Шелк (BT). Верх, завершающие боковины и раздвижная дверь из древесного агломерата толщиной 20 мм в облицовке из ламината FENIX NTM® 10/10, важной характеристикой которого является возможность устранения даже конечным пользователем микроцарапин и восстановление первоначального состояния поверхности посредством ее термической обработки; другими отличительными свойствами этого особенного ламината являются бархатистость soft touch, практически полное отсутствие отпечатков и низкая степень отражения света; есть следующие отделки Bianco Alaska (BW), Bianco Malè (SU), Beige Luxor (M4), Castoro Ottawa (C0), Grigio Londra (CW), Grigio Efeso (K9), Grigio Bromo (MV), Nero Ingo (DW), Verde Commodoro (9X), Rosso Jaipur (9V), Blu Fes (9R), Bianco Kos (UO). Скругленная АБС кромка в цвет. Скольжение двери осуществляется по экструдированному алюминиевому профилю, врезанному в низ модуля, каретка с амортизатором из твердого пластика, колёсики нейлоновые. Замок с безопасным складным ключом, врезная ручка из АБС пластика в алюминиевой отделке, регулируемые по высоте ножки из металлического хромированного сплава, верх подготовлен к креплению стола.

**Cassa, fianco intermedio e pannello divisorio**  
Structure, intermediate side and dividing panel  
Estructura, costado intermedio y panel divisorio  
Coffre, côté intermédiaire et panneau central  
Каркас, разделительные боковина и спинка

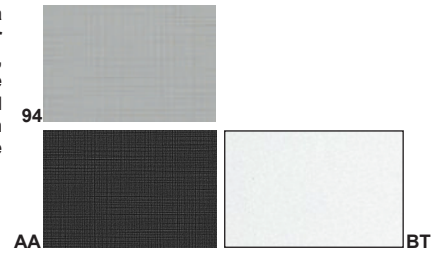

**Top, fianchi e anta scorrevole in laminato FENIX NTM®.**

FENIX NTM®laminato top, sides and sliding door  
Tapa, costados y puerta corredera en laminado FENIX NTM®

Top, côtés et porte coulissante en stratifié FENIX NTM®

Верх, боковины и раздвижная дверь из ламината FENIX NTM®

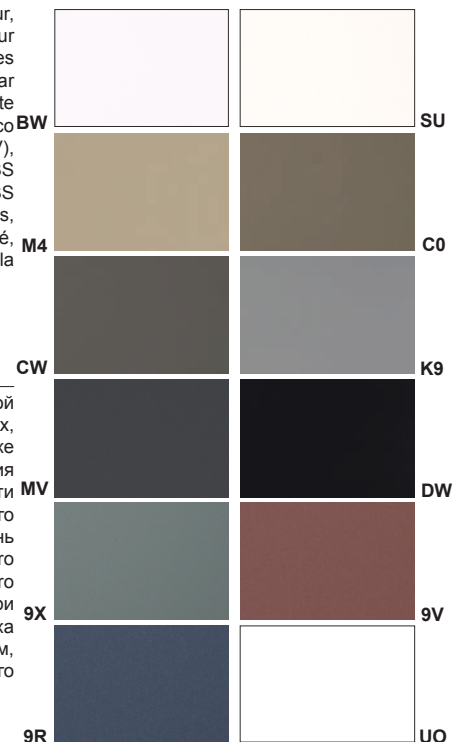

## Caratteristiche tecniche

Technical features

Sección técnica

Caractéristiques techniques

Технический раздел

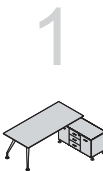

**Contentitore dorsale portante**  
Back supporting storage  
Mueble soporte reversible a ambos lados  
Meuble dorsal portant  
Двусторонний модуль

**Mobile dorsale bifacciale con cassa, fianco intermedio e pannello divisorio centrale in nobilitato melaminico spessore 18 mm, colore Alcene (94), Alcene Antracite (AA), Bianco Seta (BT). Top, fianchi terminali e anta scorrevole in nobilitato melaminico spessore 18 mm, colore Alcene (94) Alcene Antracite (AA), finitura tinta unita Bianco Seta (BT), Grigio Silicio (GS), Grigio Quarzo (GQ), Ombra (QI), Oliva (93), finitura legno Frassino Grigio (E3), Tranché Olmo Jerez (E4), Tranché Olmo Tafira (E5), Tranché Rovere Bruges (T8), Noce Etereo (N1), Noce Corteccia (N2), Noce Solenne (N3). Bordi perimetrali a colore in ABS stondato. Sistema di scorrimento anta con profilo in estruso di alluminio incassato sotto il top, carrelli, con chiusura ammortizzata, in materiale plastico rigido con rullini in nylon. Serratura con chiave pieghevole antinfortunistica, maniglie incassate in ABS finitura alluminio, piedini di regolazione in lega metallica cromata, top predisposto per il fissaggio della scrivania.**

**Cassa, fianco intermedio e pannello divisorio**  
Structure, intermediate side and dividing panel  
Estructura, costado intermedio y panel divisorio  
Coffre, côté intermédiaire et panneau central  
Каркас, разделительные боковина и спинка

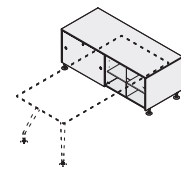
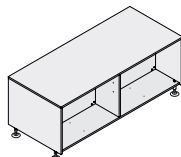
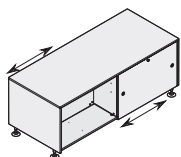
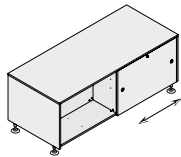

Back supporting bifacial storage with structure, intermediate side and central dividing panel in melamine 18 mm thick, Alcene (94), Alcene Antracite (AA), Bianco Seta (BT) finish. Top, sides and sliding door in melamine 18 mm thick, Bianco seta (BT), Grigio Silicio (GS), Grigio Quarzo (GQ), Ombra (QI), Oliva (93), finitura legno Frassino Grigio (E3), Tranché Olmo Jerez (E4), Tranché Olmo Tafira (E5), Tranché Rovere Bruges (T8), Noce Etereo (N1), Noce Corteccia (N2), Noce Solenne (N3) finish, matching ABS rounded edges. Door sliding system with extruded aluminum profile fixed under the top, trolleys with soft closing system, in rigid plastic material with nylon rollers. Lock with safety folding key, built-in ABS aluminum finish handles, metal alloy adjustable feet in chrome finish. Top designed to fix the desks.

Armario lateral de doble cara con estructura, costado intermedio y panel divisorio central de melamina de 18 mm de grueso, color Alcene (94), Alcene Antracite (AA), Bianco Seta (BT). Tapa superior, costados terminales y puerta corredera en melamina de 18 mm de grueso, color Bianco Seta (BT), Grigio Silicio (GS), Grigio Quarzo (GQ), Ombra (QI), Oliva (93), Frassino Grigio (E3), Tranché Olmo Jerez (E4), Tranché Olmo Tafira (E5), Tranché Rovere Bruges (T8), Noce Etereo (N1), Noce Corteccia (N2), Noce Solenne (N3). bordes perimetrales redondeados en ABS del mismo color. Sistema de puertas correderas con perfil de aluminio extruido incrustado debajo de la tapa superior, con cierre amortiguado, de plástico rígido con rodillos de nylon. Cerradura con llave plegable a prueba de accidentes, tiradores de aluminio ABS integradas, patas de regulación de aleación metálica cromada, tapa mecanizada para la fijación de los escritorios.

Meuble dorsal double face avec coffre, côté intermédiaire et panneau central en mélaminé 18 mm d'épaisseur, finition Alcene (94), Alcene Antracite (AA), Bianco Seta (BT). Top, côtés et porte coulissante en mélamine 18 mm d'épaisseur, finition Bianco Seta (BT), Grigio Silicio (GS), Grigio Quarzo (GQ), Ombra (QI), Oliva (93), Frassino Grigio (E3), Tranché Olmo Jerez (E4), Tranché Olmo Tafira (E5), Tranché Rovere Bruges (T8), Noce Etereo (N1), Noce Corteccia (N2), Noce Solenne (N3). Chant en ABS arrondi assorti. Système de coulissement porte avec profilé en aluminium extrudé fixé sous le top, chariots, avec fermeture amortissée, en plastique rigide avec rouleaux en nylon. Serrure avec clé pliante de sécurité, poignées intégrées en aluminium ABS, pieds de réglage en alliage métallique chromé, dessus préparé pour la fixation des bureaux.

Двусторонний модуль – каркас, разделительные спинка и боковина из облагороженной меламиновой панели толщиной 18 мм, цвет Alcene (94), Alcene Antracite (AA), Bianco Seta (BT), верх, боковины и раздвижная дверь из облагороженной меламиновой панели толщиной 18 мм цвет Alcene (94), Alcene Antracite (AA), Bianco Seta (BT), Grigio Silicio (GS), Grigio Quarzo (GQ), Ombra (QI), Oliva (93), Frassino Grigio (E3), Tranché Olmo Jerez (E4), Tranché Olmo Tafira (E5), Tranché Rovere Bruges (T8), Noce Etereo (N1), Noce Corteccia (N2), Noce Solenne (N3). скругленная АБС кромка в цвет. Скольжение двери осуществляется по экструдированному алюминиевому профилю, врезанному в низ модуля, каретка с амортизатором из твердого пластика, колёсики нейлоновые. Замок с безопасным складным ключом, врезная ручка из АБС пластика в алюминиевой отделке, регулируемые по высоте ножки из металлического хромированного сплава, верх подготовлен к креплению стола.

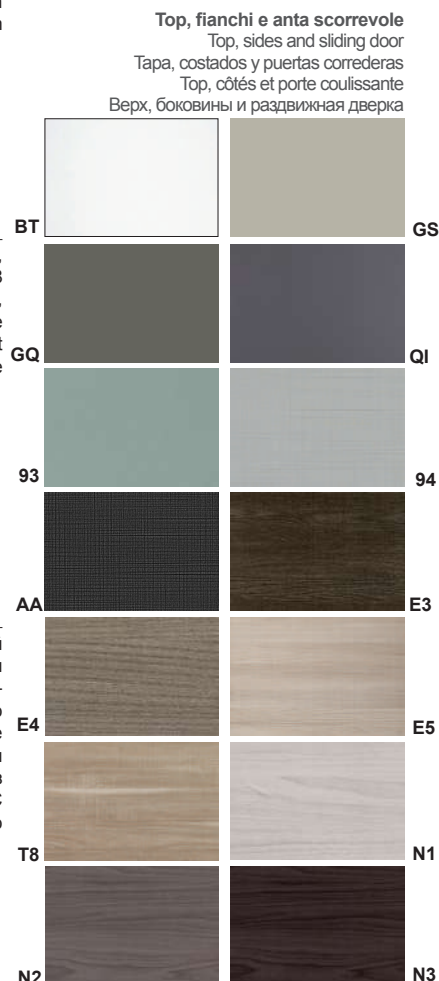
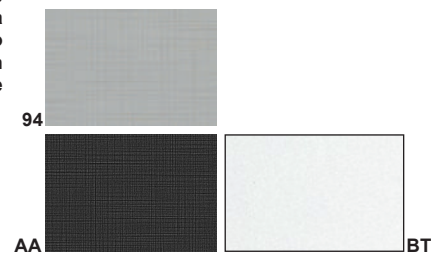

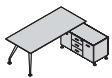

## Caratteristiche tecniche

Technical features

Sección técnica

Caractéristiques techniques

Технический раздел

### Canalizzazione

Cable management system  
Canalización  
Câblage  
Подводка

**Canalizzazione a rete in tondini metallici zincati diametro 3 mm saldati, fissata con piastrine e viti sotto il top.**

Grid cable trays in galvanized metal rods, diameter 3 mm welded, fixed with plates and screws undertop.

Canalización en barras de metal galvanizado, diámetro 3 mm, soldado, fijado con placas y tornillos debajo de la tapa de la mesa.

Goulotte panier en tiges de métal galvanisé, diamètre 3 millimètres, soudées, fixée par équerres et vis sous le top.

Сетчатая подводка из оцинкованных металлических прутьев диаметром 3 мм, крепится пластинами и винтами под верх.

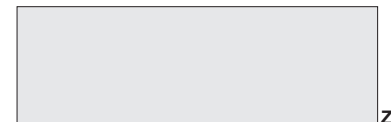
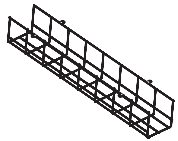

**Ripiano e montante**  
Shelf and upright  
Estantes y estructura  
Étagère et montant  
Полка и стойка

**Ripiano e montante in nobilitato melaminico spessore 18 mm, colore Bianco Seta (BT), Alcene (94), Alcene Antracite (AA).**

Shelf and upright in melamine 18 mm thick, Bianco Seta (BT), Alcene (94), Alcene Antracite (AA) finish.

Estantes y estructura en melamina de 18 mm de grueso, color Bianco Seta (BT), Alcene (94), Alcene Antracite (AA).

Étagère et montant en mélamine 18 mm d'épaisseur, finition Bianco Seta (BT), Alcene (94), Alcene Antracite (AA).

Полка и стойка из облагороженной меламиновой панели толщиной 18 мм, цвет Bianco Seta (BT), Alcene (94), Alcene Antracite (AA).

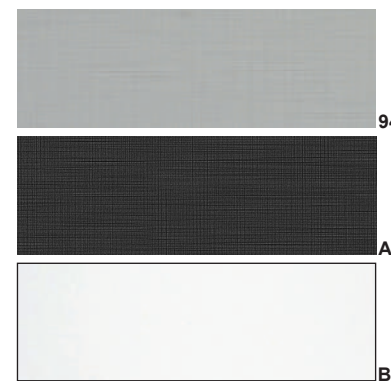
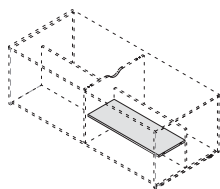
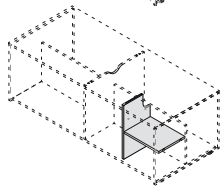
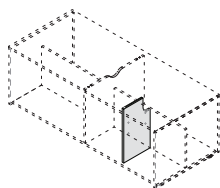

**Cassetto**  
Drawer  
Cajón  
Tiroir  
Ящик

**Cassetto sotto ripiano, fianchi e frontale nobilitato melaminico spessore 18 mm, colore Alcene (94), Alcene Antracite (AA), Bianco Seta (BT), bordi perimetrali a colore in ABS stonato, interno cassetto in agglomerato di legno scorrevole su guide metalliche con rullini in nylon.**

Under shelf drawer, 18 mm thick melamine sides and frontal, Alcene (94), Alcene Antracite (AA), Bianco Seta (BT) finish, matching ABS rounded edges, melamine inside drawer sliding on metal rails with nylon rollers.

Cajón bajo el estante, costados y frentes de melamina de 18 mm de grueso, color Blanco Seda (BT) Alcene (94) Alcene Antracita (AA) cantos en ABS redondeadas del mismo color, cajón interior en aglomerado de madera, deslizamiento en guías metálicas con rodillos de nylon.

Tiroir sous étagère, côtés et façade en mélamine épaisseur 18 mm, finition Alcene (94), Alcene Antracite (AA), Bianco Seta (BT), chant assortis en ABS arrondis, intérieur tiroir en mélamine coulissant sur des glissières métalliques avec des galets en nylon.

Ящик под полку, боковины и фасадная панель из облагороженной меламиновой панели толщиной 18 мм, цвет Alcene (94), Alcene Antracite (AA), Bianco Seta (BT), скругленная АБС кромка по периметру, ящик из древесного агломерата, выдвижение по металлическим направляющим на нейлоновых колёсиках полного выдвижения с доводчиком.

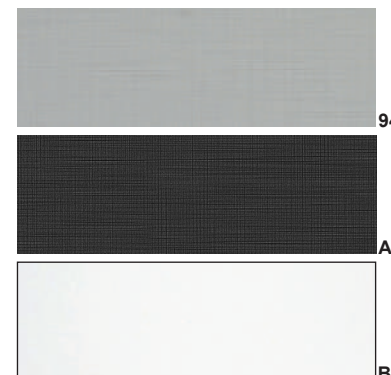
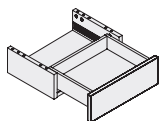

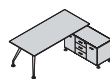

**Caratteristiche tecniche**

Technical features

Sección técnica

Caractéristiques techniques

Технический раздел

**Telaio cartelle sospese**  
Suspended filing frame  
Marco de carpetas colgantes  
Chassis dossiers suspendus  
Рама для подвесных папок

**Telaio cartelle sospese in profilo di acciaio nichelato effetto alluminio, piedi ad innesto in materiale plastico rigido.**

Suspended folder frame in aluminum-effect nickel-plated steel profile, rigid plastic feet.

Marco de carpeta suspendida en perfil de acero niquelado con efecto aluminio, pies de plástico rígido.

Châssis suspendu en profilé d'acier nickelé effet aluminium, pieds en plastique rigide.

Рама для подвесных папок из никелированного стального профиля с эффектом алюминия, вставные ножки из твердого пластика.

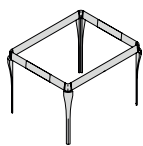

**Cuscino**  
Cushion  
Cojín  
Coussin  
Подушка

**Cuscino in poliuretano espanso a media densità rivestito con tessuto ignifugo sfoderabile, spessore 40 mm, colore Avorio (AV) Verde (VE) Azzurro (AZ) Grigio (GR) Giallo (GI) Rosso (RO), fissato al top con velcro.**

Cushion in medium density polyurethane foam covered with fireproof removable fabric, 40 mm thick, color Avorio (AV) Verde (VE) Azzurro (AZ) Grigio (GR) Giallo (GI) Rosso (RO), fixed to the top with velcro.

Cojín en espuma de poliuretano de densidad media cubierta con tela extraíble ignífuga, 40 mm de grosor, color Avorio (AV) Verde (VE) Azzurro (AZ) Grigio (GR) Giallo (GI) Rosso (RO), fijado a la parte superior con velcro.

Coussin en mousse de polyuréthane de densité moyenne amovible revêtue en tissu ignifugé, épaisseur 40 mm, finition Avorio (AV) Verde (VE) Azzurro (AZ) Grigio (GR) Giallo (GI) Rosso (RO), fixé au tops avec du Velcro.

Подушка из вспученного полиуретана средней плотности в съемном чехле из огнеупорной ткани, толщина 40 мм, цвет Avorio (AV) Verde (VE) Azzurro (AZ) Grigio (GR) Giallo (GI) Rosso (RO), крепится к верху липучками.

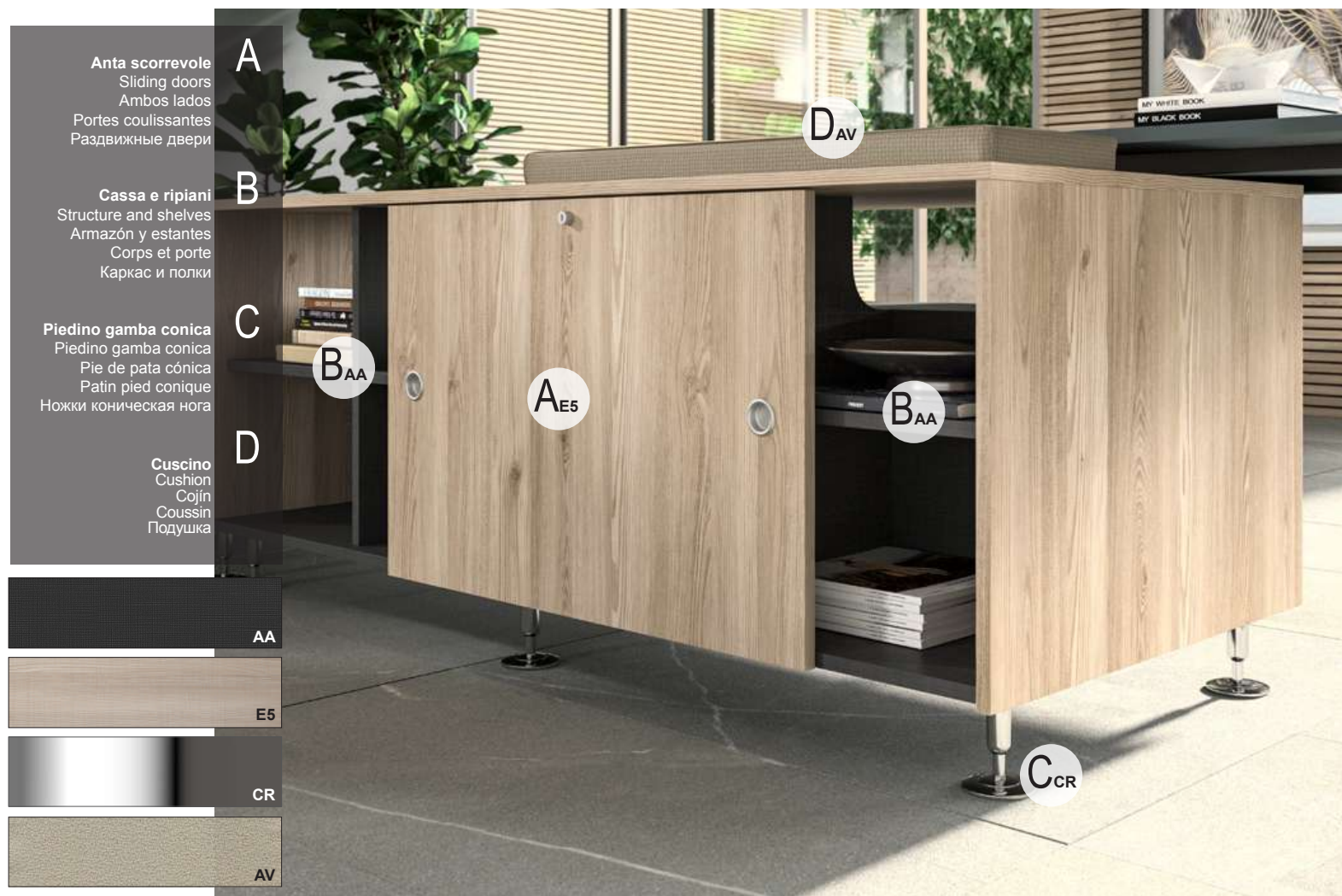
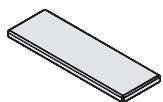
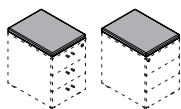

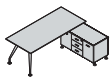

**Caratteristiche tecniche**  
 Technical features  
 Sección técnica  
 Caractéristiques techniques  
 Технический раздел



**A**  
 Piani in laminato FENIX NTM®  
 FENIX NTM® Lamin te tops  
 Tapas en laminado FENIX  
 NTM® Plateaux en stratifié  
 FENIX NTM®  
 Столешницы из ламината  
 FENIX NTM®

**B**  
 Gamba conica  
 Conical leg  
 patas cónicas  
 pied conique  
 коническими ногами

**C**  
 Contenitore dorsale portante  
 Back supporting storage  
 Mueble soporte reversible  
 a ambos lados  
 Meuble dorsal portant  
 Несущий двусторонний модуль

**D**  
 Cassa e ripiani  
 Structure and shelves  
 Armazón y estantes  
 Corps et étagères  
 Каркас и полки

**E**  
 Cuscino  
 Cushion  
 Cojín  
 Coussin  
 Подушка



AA

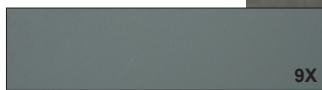

9X



E5



NE



AV

# Lettura codice

Code reading

Lectura código

Lecture de la référence

Чтение кодов

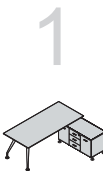

**Codice**  
Code  
Código  
Code  
Кода Типология

**Scrivanie con gambe coniche**  
Desks with conical legs  
Escritorios con patas cónicas  
Bureau avec pieds conique  
Письменные столы коническая нога

КОВЕ

**COD. KO 11 VC GS CR**

**Tipologia scrivania**  
Desk type  
Tipología mesa  
Typologie bureau  
Тип письменные столы

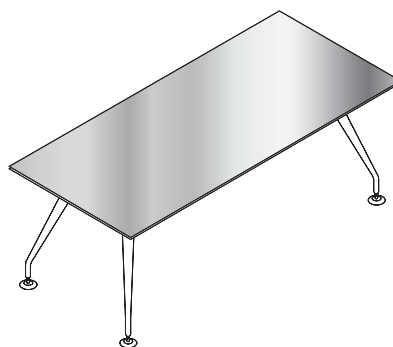

**Finitura del piano**  
Desk type  
Tipología mesa  
Typologie bureau  
Тип письменные столы

**COD. KO 11 VC GS CR**

**Materiale piano**  
Desktop material  
Material tapa de mesa  
Matériel plateau  
Материалы столешниц

- M** **Piani in melaminico**  
Melamine desktops  
Tapas en melamina  
Plateaux en mélamine  
Столешницы из меламиновой панели
- L** **Piano in laminato**  
Wooden laminate tops  
Tapas en laminado madera  
Plateaux stratifié décors bois  
Столешницы из ламината под древесину
- F** **Piano in laminato FENIX**  
FENIX Laminate tops  
Tapas en laminado FENIX  
Plateaux en stratifié FENIX  
Столешницы из ламината FENIX
- V** **Piani in vetro**  
Glass tops  
Tapas en cristal  
Plateaux en verre  
Столешницы из стекла

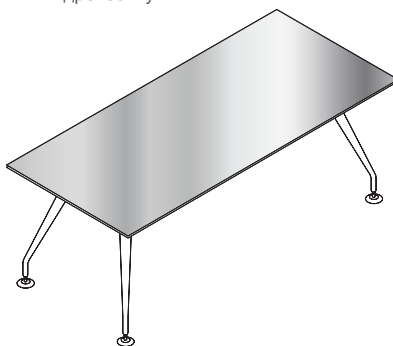

**COD. KO 11 VC GS CR**

**Finitura gambe CONICHE**  
Structure type  
Tipología estructura  
Typologie structure  
Тип структуры

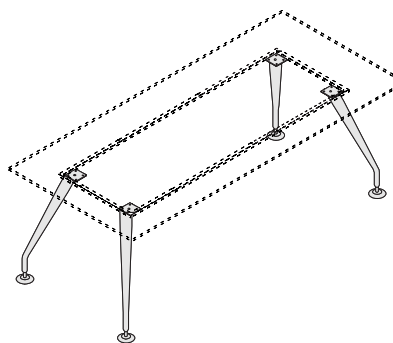

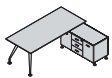

**Modularità scrivanie rettangolari**

Squared table modularity

Modularidad de mesas cuadradas

Modularité tables carrés

Модули квадратных столов

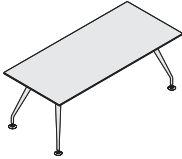
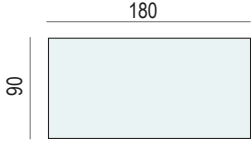
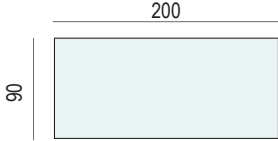
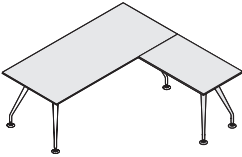
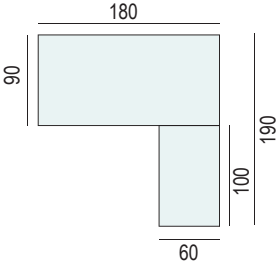
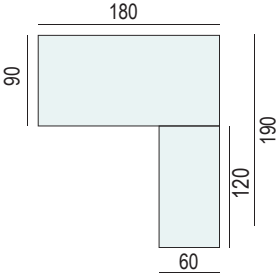
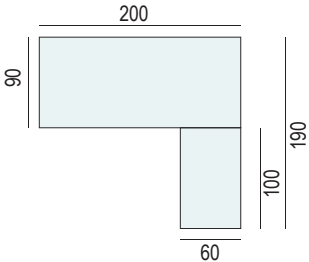
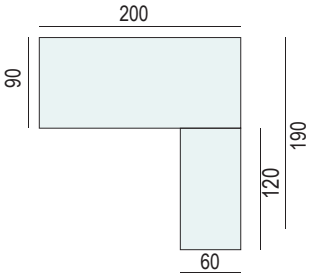
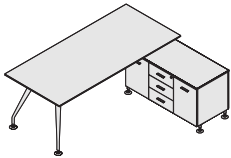
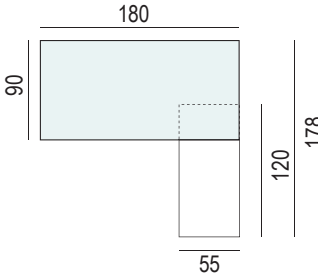
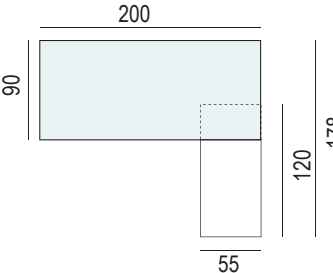
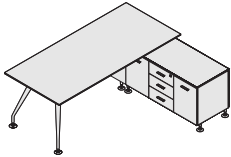
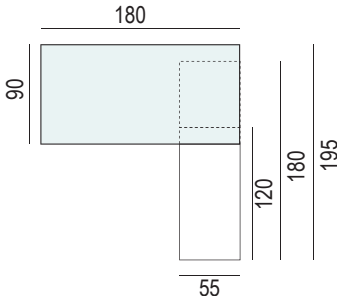
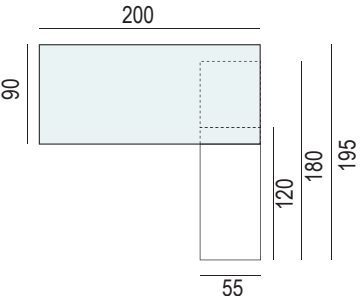
0	L. 180	L. 200	
<p>P.90</p> 	 <p>COD. KO11(_)</p>	 <p>COD. KO10(_)</p>	
<p>P.90</p> 	 <p>COD. KO11(_)+ KO51(_)</p>  <p>COD. KO11(_)+ KO53(_)</p>	 <p>COD. KO10(_)+ KO51(_)</p>  <p>COD. KO10(_)+ KO53(_)</p>	
<p>P.90</p> 	 <p>COD. KO13(_)+ KOM1(_)</p>	 <p>COD. KO12(_)+ KOM1(_)</p>	
<p>P.90</p> 	 <p>COD. KO15(_)+ KOM1(_)+ KOD1(_)</p>	 <p>COD. KO14(_)+ KOM1(_)+ KOD1(_)</p>	



**Modularità scrivanie rettangolari**

Squared table modularity  
 Modularidad de mesas cuadradas  
 Modularité tables carrés  
 Модули квадратных столов

0		L. 180	L. 200
P.90		<p>COD. KO13( ) + KOD4( )</p>	<p>COD. KO12( ) + KOD4( )</p>
P.90		<p>COD. KO15( ) + KOD4( )</p>	<p>COD. KO14( ) + KOD4( )</p>

**Modularità scrivanie quadrate**

Squared table modularity  
 Modularidad de mesas cuadradas  
 Modularité tables carrés  
 Модули квадратных столов

0		L. 120
P.120		<p>COD. KO16( ) + KOD4( )</p>

1

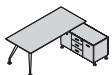

## Modularità Tavoli riunione

Meeting table modularity

Modularidad de mesas cuadradas

Modularité tables carrés

Модули квадратных столов

0	L. 120	L. 240
P.120	<p>120</p> <p>120</p> <p>COD. KO81(_)</p>	<p>240</p> <p>120</p> <p>COD. KO80(_)</p>

### Esempio di codice

Code example

Ejemplo de código

Exemple de référence

Пример кода

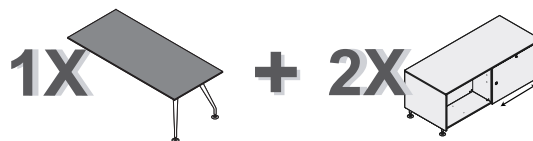
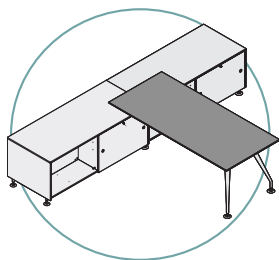

### COD. KOD3M

**KOD3** Contenitore dorsale, 1 lato a giorno, un lato con anta scorrevole.

Back supporting storage, one side open, one side with sliding door  
Contenedor auxiliar, un lado abierto, el otro lado con puerta corredera

Meuble dorsal, un côté ouvert, un côté avec porte coulissante

Двусторонний модуль, одна сторона открыта, другая - раздвижные двери

**M** Top, fianchi, ante e cassa in Melaminico

Melamine Top, sides, door and Structure

Tapa, costados, puerta y Estructura en melamina

Top, côtés, porte et Coffre en mélamine

Верх, боковины, дверь и Каркас из меламиновой панели

BT

### COD. KO15FC

**KO15** Scrivania 2 gambe coniche

Desk with 2 conical legs  
Escritorio con 2 patas cónicas  
Bureau avec 2 pieds coniques  
Стол с 2 и коническими ногами

**F** Piano in laminato FENIX NTM

FENIX NTM® laminate top  
Tapa en laminado FENIX NTM®  
Plateau en stratifié FENIX NTM®  
Столешница из ламината FENIX NTM®

**C** gamba conica cromata

chromed conical leg  
pata cónica cromada  
piéd conique chromé  
хромированная коническая ножка

9X

CR

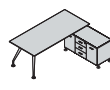

### Come ordinare

How to order

Como hacer un pedido

Comment commander

Как сделать заказ

STEP 1
STEP 2
STEP 3

**Codice tavolo**  
Table code  
Código de la mesa  
Référence table  
Код стола

KO10\_

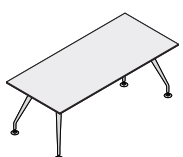

**Piano in melaminico**  
Melamine top  
Tapa en melamina  
Plateau en mélamine  
Столешница под древесину

BT

GS

GQ

QI

93

E4

E3

T8

E5

N1

N2

N3

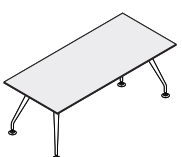

**Struttura metallica**  
Metal structure  
Estructura metálica  
Structure métallique  
металлический структура

BT

NE

CR

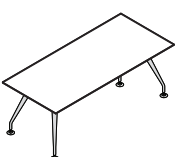

**Esempio di codice**  
Code example  
Ejemplo de código  
Exemples de référence  
Пример кода

KO10 M BT BT

**Numero finiture**  
Number of finishes  
Cantidad de acabados  
Nombre de finitions  
Количество заканчивается

2

STEP 1
STEP 2
STEP 3

**Composizione**  
Composition  
Composición  
Composition  
Композиции

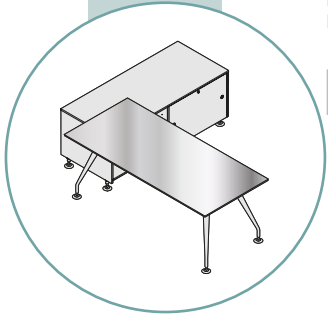

**Codice tavolo**  
Table code  
Código de la mesa  
Référence table  
Код стола

KO13\_

BI

GS

GQ

NE

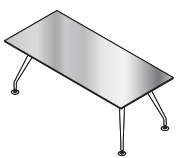

**Struttura metallica**  
Metal structure  
Estructura metálica  
Structure métallique  
металлический структура

BT

NE

CR

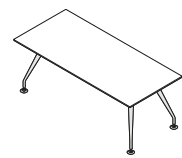

**Esempio di codice**  
Code example  
Ejemplo de código  
Exemples de référence  
Пример кода

KO13 V NE NE

**STEP 4**

**Codice arredo contenitore**  
Back supporting storage code  
Código de contenedor  
Référence meuble dorsal  
Код двустороннего модуля

KOD4\_



**STEP 5**

**Melaminico top, fianchi e ante**  
Melamine top, sides and doors  
Tapa, costados y puertas de melamina  
Mélamine top, côtés et porte  
Меламиновый верх, боковины и двери

BT

GS

GQ

QI

93

E4

94

E3

T8

E5

N1

N2

N3

AA



**STEP 6**

**Melaminico cassa**  
Melamine back supporting  
Melamina estructura  
Mélamine meuble dorsal  
Меламиновый каркаса

BT

94

AA



**Esempio di codice**  
Code example  
Ejemplo de código  
Exemples de référence  
Пример кода

KOD4 M T8 AA

**Numero finiture**  
Number of finishes  
Cantidad de acabados  
Nombre de finitions  
Количество заканчивается

4

# 2

## Scrivanie con gambe rastremate e Contenitori

Desks with tapered legs  
and Units

Escritorio con patas ahusadas  
barnizadas y Contenedor  
Bureaux avec pieds effilés  
et Meubles

Стол с пирамидальными  
ногами и Модули  
контейнеры

### Presentazione modello

Model presentation  
Presentación de la colección  
Présentation modèle  
Презентация модели

2.02

### Come ordinare

How to order  
Como hacer un pedido  
Comment commander  
Как заказывать

2.32

### Listino prezzi

Price list  
Listado de precio  
Liste de prix  
Прайс лист

2.35

2



## Caratteristiche tecniche

Technical features

Sección técnica

Caractéristiques techniques

Технический раздел

**Piani in laminato**  
Laminate tops  
Tapas en laminado  
Plateaux en stratifié  
Столешницы из ламината

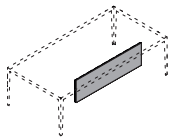
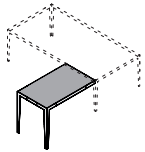
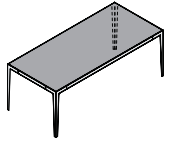

**Pannello in agglomerato di legno, spessore 20 mm, rivestito in laminato plastico da 10/10 in finitura LUCIDA ed OPACA, colore Grigio Antracite (GC-G3), Rosso Oriente (RE-R6), Bianco Luna (WO-W0), Argilla (AA-A1), Blu Notte (BA-B4), Nero (BL-04), Grigio Ferro (GE-G5), Verde Barbados (VE-V5), Visone (GM-G9), Porcellana (WG-W7), Sabbia (WD-W4), Mosto (RO-RI), Carruba (MA-M1), Beige Isabella (MB-M2) e finitura OPACA Grigio (CE), Grigio Monsone (HK), Mattone (FJ), Sabbia Creola (HO), Petrol (DJ), Bianco ghiaccio (W1), Arenaria (U8). Finitura LEGNO colore Rovere Asburgo (DR), Olmo Grigio (DT), Noce Cendré (DS), Natural Ash (WT), Morgan Ash (WS), Fenice Chiaro (F1), Fenice Marrone (F2), Fenice Scuro (F3), Noce Barocco (63), Larice Montano (56), Corten Touch (QF), Natural larch (JY), Biblos pine (KT), Corceccia (JX). Finitura PIETRA Navajo gold plamky (QD), Munè grey (6Z), Munè white (6Y), Marmo statuario (PB).**

**Bordi perimetrali in ABS stondato a colore di piano.**

20mm thick 10/10 Plastic Laminate coated chipboard panel, both GLOSSY and MATT option, finish Grigio Antracite (GC-G3), Rosso Oriente (RE-R6), Bianco Luna (WO-W0), Argilla (AA-A1), Blu Notte (BA-B4), Nero (BL-04), Grigio Ferro (GE-G5), Verde Barbados (VE-V5), Visone (GM-G9), Porcellana (WG-W7), Sabbia (WD-W4), Mosto (RO-RI), Carruba (MA-M1), Beige Isabella (MB-M2) and in Grigio (CE), Grigio Monsone (HK), Mattone (FJ), Sabbia Creola (HO), Petrol (DJ), Bianco ghiaccio (W1), Arenaria (U8) MATT finish. Available in the following WOODEN finishes: Rovere Asburgo (DR), Olmo Grigio (DT), Noce Cendré (DS), Natural Ash (WT), Morgan Ash (WS), Fenice Chiaro (F1), Fenice Marrone (F2), Fenice Scuro (F3), Noce Barocco (63), Larice Montano (56), Corten Touch (QF), Natural larch (JY), Biblos pine (KT), Corceccia (JX). STONE finishes: Navajo gold plamky (QD), Munè grey (6Z), Munè white (6Y), Marmo statuario (PB).  
ABS rounded edges with same top finish options.

Tapas en laminado plástico de 10/10, de 20 mm de grueso, acabados BRILLO o MATE, colores Grigio Antracite (GC-G3), Rosso Oriente (RE-R6), Bianco Luna (WO-W0), Argilla (AA-A1), Blu Notte (BA-B4), Nero (BL-04), Grigio Ferro (GE-G5), Verde Barbados (VE-V5), Visone (GM-G9), Porcellana (WG-W7), Sabbia (WD-W4), Mosto (RO-RI), Carruba (MA-M1), Beige Isabella (MB-M2) y acabado MATE Grigio (CE), Grigio Monsone (HK), Mattone (FJ), Sabbia Creola (HO), Petrol (DJ), Bianco ghiaccio (W1), Arenaria (U8). Acabado MADERA color Rovere Asburgo (DR), Olmo Grigio (DT), Noce Cendré (DS), Natural Ash (WT), Morgan Ash (WS), Fenice Chiaro (F1), Fenice Marrone (F2), Fenice Scuro (F3), Noce Barocco (63), Larice Montano (56), Corten Touch (QF), Natural larch (JY), Biblos pine (KT), Corceccia (JX). Acabado PIEDRA Navajo gold plamky (QD), Munè grey (6Z), Munè white (6Y), Marmo statuario (PB).  
Cantos perimetrales en ABS redondeados, a juego con los acabados de las tapas.

Panneau en aggloméré revêtu stratifié 10/10 ép. 20 mm, finition BRILLANT et MAT, coloris Grigio Antracite (GC-G3), Rosso Oriente (RE-R6), Bianco Luna (WO-W0), Argilla (AA-A1), Blu Notte (BA-B4), Nero (BL-04), Grigio Ferro (GE-G5), Verde Barbados (VE-V5), Visone (GM-G9), Porcellana (WG-W7), Sabbia (WD-W4), Mosto (RO-RI), Carruba (MA-M1), Beige Isabella (MB-M2) e finition MATE Grigio (CE), Grigio Monsone (HK), Mattone (FJ), Sabbia Creola (HO), Petrol (DJ), Bianco ghiaccio (W1), Arenaria (U8). Finition décors BOIS Rovere Asburgo (DR), Olmo Grigio (DT), Noce Cendré (DS), Natural Ash (WT), Morgan Ash (WS), Fenice Chiaro (F1), Fenice Marrone (F2), Fenice Scuro (F3), Noce Barocco (63), Larice Montano (56), Corten Touch (QF), Natural larch (JY), Biblos pine (KT), Corceccia (JX). Finition MATÉRIQUE Navajo gold plamky (QD), Munè grey (6Z), Munè white (6Y), Marmo statuario (PB).  
Chants en ABS arrondis assortis au coloris du plateau.

Панель из древесного агglomerата, толщиной 20 мм, облицована ламинатом 10/10 в МАТОВОЙ или ГЛЯНЦЕВОЙ отделке, цвет Grigio Antracite (GC-G3), Rosso Oriente (RE-R6), Bianco Luna (WO-W0), Argilla (AA-A1), Blu Notte (BA-B4), Nero (BL-04), Grigio Ferro (GE-G5), Verde Barbados (VE-V5), Visone (GM-G9), Porcellana (WG-W7), Sabbia (WD-W4), Mosto (RO-RI), Carruba (MA-M1), Beige Isabella (MBM2) и МАТОВАЯ отделка Grigio (CE), Grigio Monsone (HK), Mattone (FJ), Sabbia Creola (HO), Petrol (DJ), Bianco ghiaccio (W1), Arenaria (U8). Отделка под ДРЕВЕСИНУ Rovere Asburgo (DR), Olmo Grigio (DT), Noce Cendré (DS), Natural Ash (WT), Morgan Ash (WS), Fenice Chiaro (F1), Fenice Marrone (F2), Fenice Scuro (F3), Noce Barocco (63), Larice Montano (56), Corten Touch (QF), Natural larch (JY), Biblos pine (KT), Corceccia (JX). Отделка под КАМЕНЬ Navajo gold plamky (QD), Munè grey (6Z), Munè white (6Y), Marmo statuario (PB).  
Кромка по периметру из ABS скрулленный в столешницы.

**Finitura lucida e opaca**  
Glossy and matt finishing  
Acabado brillo y mate  
Finition brillante et mate  
Глянцевая и матовая отделки

GC G3		U8	
RE R6		DR	
WO W0		DT	
AA A1		DS	
BA B4		WT	
BL 04		WS	
GE G5		F1	
VE V5		F2	
GM G9		F3	
WG W7		63	
WD W4		56	
RO RI		QF	
MA M1		JY	
MB M2		KT	
CE		JX	
HK		QD	
FJ		6Z	
HO		6Y	
DJ		PB	
W1			

## Caratteristiche tecniche

Technical features

Sección técnica

Caractéristiques techniques

Технический раздел

**Piani in laminato FENIX NTM®**  
FENIX NTM® Laminate tops  
Tapas en laminado FENIX NTM®  
Plateaux en stratifié FENIX NTM®  
Столешницы из ламината FENIX NTM®

**Pannello in agglomerato di legno, spessore 20 mm, rivestito in laminato FENIX NTM® da 10/10, con particolari caratteristiche di ripristinabilità dei micrograffi in superficie mediante apposito trattamento termico realizzabile anche dall'utilizzatore finale; elementi distintivi di questo particolare laminato sono la morbidezza al tatto, la quasi completa assenza di impronte e una bassa riflessione alla luce; le finiture disponibili sono Bianco Alaska (BW), Bianco Malè (SU), Beige Luxor (M4), Castoro Ottawa (C0), Grigio Londra (CW), Grigio Efeso (K9), Grigio Bromo (MV), Nero Ingo (DW), Bianco Kos (UO), Rosso Jaipur (9V), Verde Commodoro (9X), Rosso Jaipur (9V), Blu Fes (9R). Bordi perimetrali, a colore del piano, in ABS stondato.**

Wooden panel made from agglomeration, 22 mm thick, coated with 10/10 FENIX NTM® Laminate. With low light reflectivity, the FENIX surface is extremely opaque, soft touch and anti-fingerprint. Thermal healing of superficial microscratches is also possible, even by the end user. Available in Bianco Alaska (BW), Bianco Malè (SU), Beige Luxor (M4), Castoro Ottawa (C0), Grigio Londra (CW), Grigio Efeso (K9), Grigio Bromo (MV), Nero Ingo (DW), Bianco Kos (UO), Rosso Jaipur (9V), Verde Commodoro (9X), Rosso Jaipur (9V), Blu Fes (9R). ABS rounded edges with same top finish options.

Tablero de partículas de 20mm de espesor, con recubrimiento en laminado FENIX NTM® de 10/10, con particulares características de restaurabilidad de los microarañazos en superficie por medio de un tratamiento térmico adecuado también realizable por el usuario final; elementos distintivos de este laminado particular son la suavidad al tacto, la casi completa ausencia de huellas y una baja reflexión a la luz; los acabados disponibles son Bianco Alaska (BW), Bianco Malè (SU), Beige Luxor (M4), Castoro Ottawa (C0), Grigio Londra (CW), Grigio Efeso (K9), Grigio Bromo (MV), Nero Ingo (DW), Bianco Kos (UO), Rosso Jaipur (9V), Verde Commodoro (9X), Rosso Jaipur (9V), Blu Fes (9R). Cantos perimetrales en ABS redondeados, a juego con los acabados de las tapas.

Panneau en aggloméré de bois, épaisseur 20 mm, plaqué stratifié FENIX NTM® 10/10, avec des caractéristiques particulières de restauration des micro-rayures sur la surface au moyen d'un traitement thermique spécial qui peut également être effectué par l'utilisateur final; les éléments distinctifs de ce stratifié particulier sont le soft touch, l'absence presque complète d'empreintes digitales et une faible réflexion de la lumière; les finitions disponibles sont Bianco Alaska (BW), Bianco Malè (SU), Beige Luxor (M4), Castoro Ottawa (C0), Grigio Londra (CW), Grigio Efeso (K9), Grigio Bromo (MV), Nero Ingo (DW), Bianco Kos (UO), Rosso Jaipur (9V), Verde Commodoro (9X), Rosso Jaipur (9V), Blu Fes (9R). Chants en ABS arrondis assortis au coloris du plateau.

Панель из древесного агломерата, толщиной 20 мм, облицована ламинатом FENIX NTM® 10/10 с особенными характеристиками по восстановлению поверхности после мелких царапин посредством простых операций, доступных также конечному потребителю; материал очень мягкий на ощупь, не оставляет отпечатков и практически не отражает свет; отделки имеющиеся в наличии Bianco Alaska (BW), Bianco Malè (SU), Beige Luxor (M4), Castoro Ottawa (C0), Grigio Londra (CW), Grigio Efeso (K9), Grigio Bromo (MV), Nero Ingo (DW), Bianco Kos (UO), Rosso Jaipur (9V), Verde Commodoro (9X), Rosso Jaipur (9V), Blu Fes (9R). Скругленная кромка ABS по периметру в цвет столешницы.

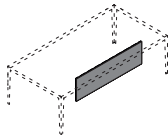
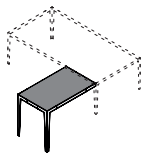
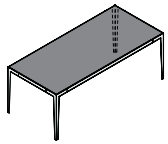
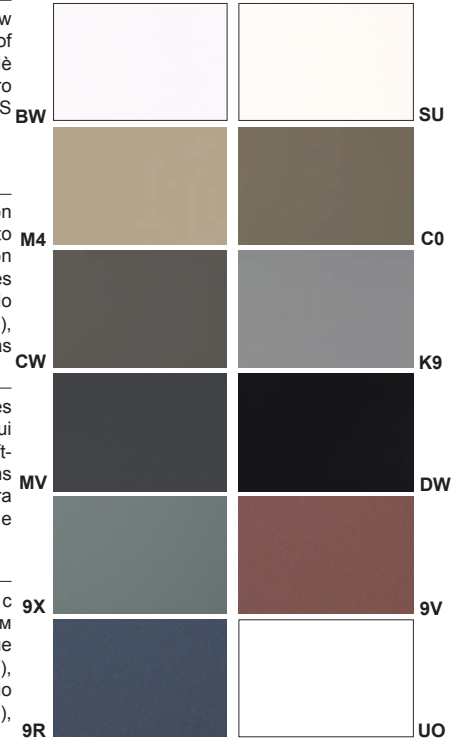

**Piani in melaminico**  
Melamine tops  
Tapas en melamina  
Plateaux en mélamine  
Столешницы из меламиновой панели

**Pannello in agglomerato di legno rivestito in melaminico, spessore 18 mm, finitura tinta unita Bianco Seta (BT), Grigio Silicio (GS), Grigio Quarzo (GQ), Ombra (QI), Oliva (93), finiture legno Tranché Frassino Grigio (E3), Tranché Olmo Jerez (E4), Tranché Olmo Tafira (E5), Tranché Rovere Bruges (T8), Noce Etereo (N1), Noce Corteccia (N2), Noce Solenne (N3). Bordi perimetrali, a colore del piano, in ABS stondato.**

18 mm thick melamine coated chipboard panel solid colors finish Bianco Seta (BT), Grigio Silicio (GS), Grigio Quarzo (GQ), Ombra (QI), Oliva (93), also available in wooden finishes: Tranché Frassino Grigio (E3), Tranché Olmo Jerez (E4), Tranché Olmo Tafira (E5), Tranché Rovere Bruges (T8), Noce Etereo (N1), Noce Corteccia (N2), Noce Solenne (N3). ABS rounded edges with same top finish options.

Tapa en melamina acabado madera de 18 mm de grueso, acabado en tono suave Bianco Seta (BT), Grigio Silicio (GS), Grigio Quarzo (GQ), Ombra (QI), Oliva (93), acabado madera Tranché Frassino Grigio (E3), Tranché Olmo Jerez (E4), Tranché Olmo Tafira (E5), Tranché Rovere Bruges (T8), Noce Etereo (N1), Noce Corteccia (N2), Noce Solenne (N3). Cantos perimetrales en ABS redondeados a juego con los acabados de las tapas.

Panneau en aggloméré ép. 18mm mélaminé, coloris Bianco Seta (BT), Grigio Silicio (GS), Grigio Quarzo (GQ), Ombra (QI), Oliva (93), finition décors bois Tranché Frassino Grigio (E3), Tranché Olmo Jerez (E4), Tranché Olmo Tafira (E5), Tranché Rovere Bruges (T8), Noce Etereo (N1), Noce Corteccia (N2), Noce Solenne (N3). Chants en ABS arrondis assortis au coloris du plateau.

Панель из древесного агломерата толщиной 18 мм, однотонная отделка Bianco Seta (BT), Grigio Silicio (GS), Grigio Quarzo (GQ), Ombra (QI), Oliva (93), отделки под древесину Tranché Frassino Grigio (E3), Tranché Olmo Jerez (E4), Tranché Olmo Tafira (E5), Tranché Rovere Bruges (T8), Noce Etereo (N1), Noce Corteccia (N2), Noce Solenne (N3). Кромка по периметру из ABS скругленная.

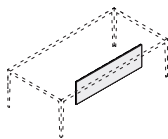
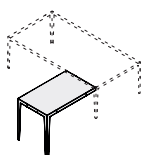
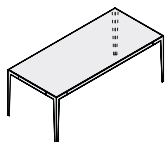
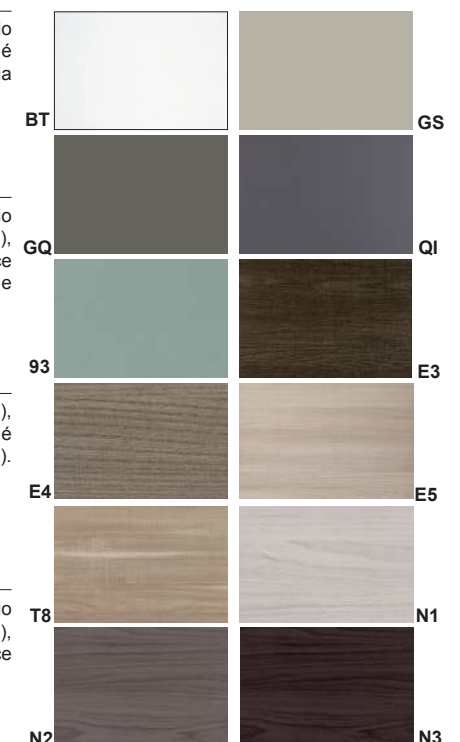

## Caratteristiche tecniche

Technical features

Sección técnica

Caractéristiques techniques

Технический раздел

**Piani in vetro**  
Glass tops  
Tapas en cristal  
Plateaux en verre  
Столешницы из  
стекла

**Piano scrivania, tavoli e appendici in vetro temprato spessore 10 mm, retroverniciato colore Bianco (BI) Grigio Silicio (GS) Grigio Quarzo (GQ) Nero (NE), bordi perimetrali e spigoli perimetrali a filo lucido. Il piano è incassato e coplanare alla struttura metallica.**

Tempered glass desktops, tables and extensions 10 mm thick, back-painted in Bianco (BI) Grigio Silicio (GS) Grigio Quarzo (GQ) Nero (NE), perimeter polished edges. The top is recessed and coplanar to the metal structure.

Tapas de mesa y apéndices en vidrio templado, 10 mm de grueso, pintados en Bianco (BI) Grigio Silicio (GS) Grigio Quarzo (GQ) Nero (NE), cantos perimetrales pulidos. La tapa es empotrada y coplanar a la estructura metálica.

Plateaux bureau, tables et retours en verre trempé, 10 mm d'épaisseur, coloré en Bianco (BI) Grigio Silicio (GS) Grigio Quarzo (GQ) Nero (NE), chant et arêtes périmétriques avec bord poli. Le plateau est intégré et au ras de la structure métallique.

Столешницы письменных столов, столов, приставных столов из закаленного стекла толщиной 10 мм, окрашены с обратной стороны в Bianco (BI) Grigio Silicio (GS) Grigio Quarzo (GQ) Nero (NE), кромка и края отполированы по периметру. Столешница встроена и находится в одной плоскости с металлическим каркасом.

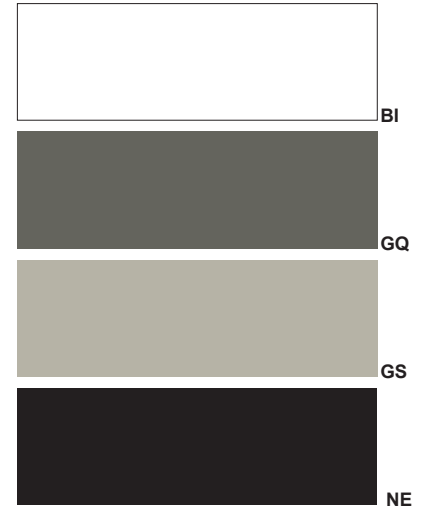
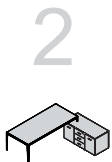
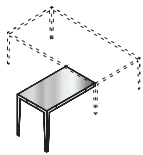
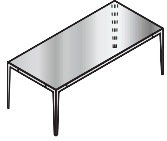

**Struttura con gambe rastremate**  
Structure with tapered legs  
Estructura con patas  
ahusadas  
Structures avec pieds  
effilés  
Каркас с  
пирамидальными ногами

**Struttura per scrivanie, appendici e tavoli riunione, costituita da gambe e travi perimetrali realizzate in lamiera di acciaio piegata spessore 2 mm. Verniciata a polveri epossidiche, colore Anodic Black (AB) Oxide 2 (OX) Quarz 2 (QU), dotato alla base di piedini di livellamento con basetta circolare in ABS e perno di regolazione in acciaio filettato.**

Structure for desks, extensions and meeting tables, made of legs and perimeter beams made of folded sheet steel, 2 mm thick. Painted with epoxy powders in Anodic Black (AB) Oxide 2 (OX) Quarz 2 (QU) colours, equipped with leveling feet with circular ABS base and steel adjustment pin.

Estructura para escritorios, alas auxiliares y mesas de reunión, constituida por patas y vigas perimetrales realizadas en chapa de acero doblada de 2 mm de espesor. Barnizada en polvo epoxi, color Anodic Black (AB) Oxide 2 (OX) Quarz 2 (QU), equipado con niveladores con base circular de ABS y perno de regulación de acero roscado.

Structure pour bureaux, retours et tables de réunion, composée de pieds et de poutres périmétriques en tôle d'acier pliée épaisseur 2 mm. Peint aux poudres époxy, coloris Anodic Black (AB) Oxide 2 (OX) Quarz 2 (QU) équipé sur la base de nivellement avec base circulaire en ABS et tige de réglage en acier fileté.

Каркас стола, приставных и переговорных столов составлен из опорных ног, перекладин по периметру, которые сделаны из гнутого стального листа толщиной 2 мм, покрытого порошковым лаком на эпоксидной основе следующих отделок Anodic Black (AB) Oxide 2 (OX) Quarz 2 (QU), оснащается регулируемыми ножками круглой формы из АБС пластика со стальным резьбовым стержнем.

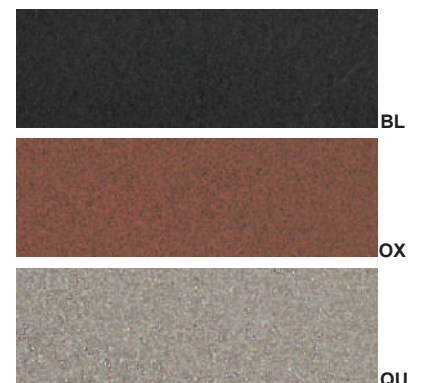

## Caratteristiche tecniche

Technical features

Sección técnica

Caractéristiques techniques

Технический раздел

### Cassettiere in metallo su ruote

Metal pedestals on castors  
Cajoneras metálicas rodante  
Caissons métalliques sur roulettes  
Металлическая тумба на колесиках с ящиками

Cassettiera interamente in lamiera di acciaio spessore 1 mm con profili di rinforzo spessore 2 mm, verniciature a polveri epossidiche finitura opaca, colore Bianco RAL 9010 (BI) Alluminio RAL 9006 (AL) Nero RAL 9005 (NE), serratura a chiusura simultanea di tutti i cassetti con chiave pieghevole antinfortunistica, cassetti scorrevoli su guide metalliche con rullini in nylon, ruote piroettanti in nylon a doppio battistrada con perno di fissaggio in acciaio filettato, cassetto classificatore con quinta ruota che segue il movimento di apertura e chiusura.

Pedestal entirely made of 1 mm thick sheet steel with 2 mm thick reinforcement profiles, epoxy powder painted matt finishes, color Bianco RAL 9010 (BI) Alluminio RAL 9006 (AL) Nero RAL 9005 (NE), lock with simultaneous closing of all drawers with folding safety key, sliding drawers on metal rails with nylon rollers, double tread nylon castors with threaded steel fixing pin, filer drawer with a fifth wheel that follows opening and closing movement.



Cajonera de chapa de acero de 1 mm de espesor con perfiles de refuerzo de 2 mm de espesor, pintura de polvo epoxi acabado mate, color Bianco RAL 9010 (BI) Alluminio RAL 9006 (AL) Nero RAL 9005 (NE), cerradura con cierre simultáneo de todos los cajones con llave de seguridad plegable, cajones deslizantes sobre rieles de metal con rodillos de nylon, ruedas de nylon con doble rodadura blanda con pasador de fijación de acero roscado, cajón clasificador con quinta rueda que sigue el movimiento de apertura y cierre.

Caisson entièrement en tôle d'acier de 1 mm d'épaisseur avec profils de renfort 2 mm d'épaisseur, revêtement époxy, finition mate Bianco RAL 9010 (BI) Alluminio RAL 9006 (AL) Nero RAL 9005 (NE), serrure avec fermeture simultanée de tous les tiroirs avec clé de sécurité rabattable, tiroirs coulissants sur rails métalliques avec galets en nylon, roulettes en nylon à double bande de roulement avec pivot de fixation en acier fileté, tiroir DS avec 5ème roulette qui suit le mouvement d'ouverture et de fermeture.

Тумба с ящиками целиком из листовой стали толщиной 1 мм с ребрами жёсткости 2 мм, эпоксидно-порошковое матовое покрытие, цвет Bianco RAL 9010 (BI) Alluminio RAL 9006 (AL) Nero RAL 9005 (NE), центральный замок со складные безопасным ключом, выдвижные ящики на нейлоновых колесиках, сам модуль на нейлоновых пируэт-колесиках с двойным протектором и резьбовым стержнем, ящик классификатора оснащён пятым колесом, который поддерживает ящик при открытии.

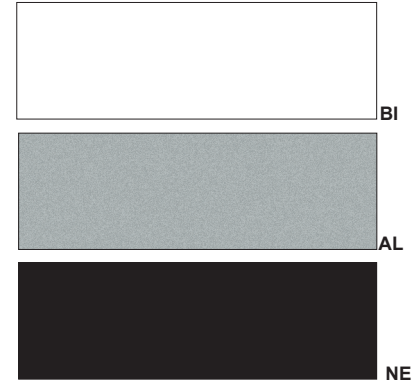

Piano in laminato  
FENIX NTM®

FENIX NTM® Laminate top  
Tapa en laminado FENIX NTM®  
Plateau en stratifié FENIX NTM®  
Стопешницы из ламината FENIX NTM®

Gamba rastremata

Tapered leg  
pata ahusada  
pied effilé  
пирамидальная нога

Gonna

Modesty Panel  
Faldón  
Voile de fond  
Лицевая панель

Libreria e Cassa

Bookcase and structure  
Librería y Armazón  
Armoire et structure  
Шкаф и Каркас

9X

QU

AA



## Caratteristiche tecniche

Technical features

Sección técnica

Caractéristiques techniques

Технический раздел

### Cassettiere in legno su ruote, frontali laminato

Wooden pedestals on castors, FENIX NTM® laminate frontals  
Cajoneras bilaminadas rodantes, frontales en laminado estratificado  
Caissons en mélamine sur roulettes, façades en stratifié

Тумба с ящиками на колесиках, фасады из ламината

Cassettiera con cassa e top in nobilitato melaminico spessore 18 mm, colore Alcene (94), Alcene Antracite (AA), Bianco Seta (BT). Frontali in agglomerato di legno, spessore 20 mm, rivestito in laminato plastico da 10/10 in finitura LUCIDA ed OPACA, colore Grigio Antracite (GC-G3), Rosso Oriente (RE-R6), Bianco Luna (WO-W0), Argilla (AA-A1), Blu Notte (BA-B4), Nero (BL-04), Grigio Ferro (GE-G5), Verde Barbados (VE-V5), Visone (GM-G9), Porcellana (WG-W7), Sabbia (WD-W4), Mosto (RO-RI), Carruba (MA-M1), Beige Isabella (MB-M2) e finitura OPACA Grigio (CE), Grigio Monsone (HK), Mattone (FJ), Sabbia Creola (HO), Petrol (DJ), Bianco ghiaccio (W1), Arenaria (U8). Finitura LEGNO colore Rovere Asburgo (DR), Olmo Grigio (DT), Noce Cendré (DS), Natural Ash (WT), Morgan Ash (WS), Fenice Chiaro (F1), Fenice Marrone (F2), Fenice Scuro (F3), Noce Barocco (63), Larice Montano (56), Corten Touch (QF), Natural larch (JY), Biblos pine (KT), Corteccia (JX). Finitura PIETRA Navajo gold plamky (QD), Munè grey (6Z), Munè white (6Y), Marmo statuario (PB). Bordi perimetrali, top e frontali, a colore in ABS stondato, ruote piroettanti con carter e doppio battistrada in PVC rigido nero e perno di rotazione in acciaio, serratura a blocco simultaneo di tutti i cassetti con chiave pieghevole antinfortunistica, interni cassetti in agglomerato di legno, scorrevoli su guide metalliche con rullini in nylon, cassetto superiore completo di vassoio per cancelleria asportabile in PVC rigido stampato, maniglie in lega metallica finitura cromo lucido. Kit opzionale di interni cassetti in lamiera di acciaio spessore 1 mm colore nero, scorrevoli su guide metalliche con rullini in nylon con dispositivo di fine corsa.

Pedestal with melamine structure and top 18 mm thick, Alcene (94), Alcene Antracite (AA), Bianco Seta (BT) finish. 20 mm thick 10/10 Plastic laminate coated chipboard frontals, available in Grigio Antracite (GC-G3), Rosso Oriente (RE-R6), Bianco Luna (WO-W0), Argilla (AA-A1), Blu Notte (BA-B4), Nero (BL-04), Grigio Ferro (GE-G5), Verde Barbados (VE-V5), Visone (GM-G9), Porcellana (WG-W7), Sabbia (WD-W4), Mosto (RO-RI), Carruba (MA-M1), Beige Isabella (MB-M2) both GLOSSY and MATT finish, and in Grigio (CE), Grigio Monsone (HK), Mattone (FJ), Sabbia Creola (HO), Petrol (DJ), Bianco ghiaccio (W1), Arenaria (U8) only MATT finish. Available in the following WOOD finishes: Rovere Asburgo (DR), Olmo Grigio (DT), Noce Cendré (DS), Natural Ash (WT), Morgan Ash (WS), Fenice Chiaro (F1), Fenice Marrone (F2), Fenice Scuro (F3), Noce Barocco (63), Larice Montano (56), Natural larch (JY), Biblos pine (KT), Corten Touch (QF), Corteccia (JX). STONE finishes: Navajo gold plamky (QD), Munè grey (6Z), Munè white (6Y), Marmo statuario (PB). Finish, perimeter edges, top and front, in matching rounded ABS, castors with carter and double rigid PVC black tread and steel rotation pin, simultaneous lock of all drawers with folding safety key, melamine internal drawers, sliding on metal rails with nylon rollers, upper drawer complete with tray for removable stationery in rigid PVC, handles in metal alloy polished chrome finish. Optional kit of internal drawers in 1 mm thick sheet steel, black color, sliding on metal rails with nylon rollers with end-of-travel device.

Cajonera con estructura y tapa en melamina de 18 mm de grueso, color Alcene (94), Alcene Antracite (AA), Bianco Seta (BT). Frontales de tablero de partículas de 20mm de espesor, con recubrimiento en laminado estratificado de 10/10 en acabado BRILLO y MATE, color Grigio Antracite (GC-G3), Rosso Oriente (RE-R6), Bianco Luna (WO-W0), Argilla (AA-A1), Blu Notte (BA-B4), Nero (BL-04), Grigio Ferro (GE-G5), Verde Barbados (VE-V5), Visone (GM-G9), Porcellana (WG-W7), Sabbia (WD-W4), Mosto (RO-RI), Carruba (MA-M1), Beige Isabella (MB-M2) y acabado MATE Grigio (CE), Grigio Monsone (HK), Mattone (FJ), Sabbia Creola (HO), Petrol (DJ), Bianco ghiaccio (W1), Arenaria (U8). Acabado MADERA color Rovere Asburgo (DR), Olmo Grigio (DT), Noce Cendré (DS), Natural Ash (WT), Morgan Ash (WS), Fenice Chiaro (F1), Fenice Marrone (F2), Fenice Scuro (F3), Noce Barocco (63), Larice Montano (56), Natural larch (JY), Biblos pine (KT), Corten Touch (QF), Corteccia (JX). Acabado PIEDRA Navajo gold plamky (QD), Munè grey (6Z), Munè white (6Y), Marmo statuario (PB). Bordos perimetrales, tapa y frontales, en ABS redondeado, ruedas giratorias de doble rodadura blanda de PVC negro perno de rotación de acero, bloqueo simultáneo de todos los cajones con llave de seguridad plegable, cajones internos en melamina, deslizamiento sobre rieles de metal con rodillos de nylon, cajón superior con bandeja extraíble en PVC rígido, tirador cromado pulido de aleación metálica. Kit opcional de cajones internos en chapa de acero de 1 mm de grosor, color negro, deslizamiento sobre rieles de metal con rodillos de nailon con dispositivo de fin de circuito.

Caisson avec coffre et top en mélamine 18 mm d'épaisseur, finition Alcene (94), Alcene Antracite (AA), Bianco Seta (BT). Façades en aggloméré de bois, épaisseur 20 mm, plaqués stratifié plastique 10/10 finition BRILLANTE et MATE, couleur Grigio Antracite (GC-G3), Rosso Oriente (RE-R6), Bianco Luna (WO-W0), Argilla (AA-A1), Blu Notte (BA-B4), Nero (BL-04), Grigio Ferro (GE-G5), Verde Barbados (VE-V5), Visone (GM-G9), Porcellana (WG-W7), Sabbia (WD-W4), Mosto (RO-RI), Carruba (MA-M1), Beige Isabella (MB-M2) et finition MATE Grigio (CE), Grigio Monsone (HK), Mattone (FJ), Sabbia Creola (HO), Petrol (DJ), Bianco ghiaccio (W1), Arenaria (U8). Finition décors BOIS Rovere Asburgo (DR), Olmo Grigio (DT), Noce Cendré (DS), Natural Ash (WT), Morgan Ash (WS), Fenice Chiaro (F1), Fenice Marrone (F2), Fenice Scuro (F3), Noce Barocco (63), Larice Montano (56), Natural larch (JY), Biblos pine (KT), Corten Touch (QF), Corteccia (JX). Finition MATERIQUE Navajo gold plamky (QD), Munè grey (6Z), Munè white (6Y), Marmo statuario (PB). Chant, top et façade en ABS arrondi assorti, roulettes pivotantes avec carter et bande de roulement noire en PVC rigide double et pivot de rotation en acier, verrouillage simultané de tous les tiroirs avec clé de sécurité rabattable, intérieurs tiroirs en mélamine, coulissants sur rails métalliques avec galets en nylon, tiroir supérieur avecplumier amovibles en PVC rigide imprimé, poignées en alliage de métal finition chrome poli. Kit optionnel de tiroirs internes en tôle d'acier de 1 mm d'épaisseur, finition noire, coulissants sur rails métalliques avec des rouleaux en nylon avec dispositif de fin de course.

Тумба с ящиками на колёсах с каркасом из облагороженной меламиновой панели толщиной 18 мм, цвет Alcene (94), Alcene Antracite (AA), Bianco Seta. Фасады из древесного агломерата толщиной 20 мм в облицовке из ламината 10/10 в ГЛЯНЦЕВОЙ или МАТОВОЙ отделке Grigio Antracite (GC-G3), Rosso Oriente (RE-R6), Bianco Luna (WO-W0), Argilla (AA-A1), Blu Notte (BA-B4), Nero (BL-04), Grigio Ferro (GE-G5), Verde Barbados (VE-V5), Visone (GM-G9), Porcellana (WG-W7), Sabbia (WD-W4), Mosto (RO-RI), Carruba (MA-M1), Beige Isabella (MBM2) и МАТОВАЯ отделка Grigio (CE), Grigio Monsone (HK), Mattone (FJ), Sabbia Creola (HO), Petrol (DJ), Bianco ghiaccio (W1), Arenaria (U8). Отделка под ДРЕВЕСИНУ Rovere Asburgo (DR), Olmo Grigio (DT), Noce Cendré (DS), Natural Ash (WT), Morgan Ash (WS), Fenice Chiaro (F1), Fenice Marrone (F2), Fenice Scuro (F3), Noce Barocco (63), Larice Montano (56), Corten Touch (QF), Natural larch (JY), Biblos pine (KT), Corteccia (JX). Отделка под КАМЕНЬ Navajo gold plamky (QD), Munè grey (6Z), Munè white (6Y), Marmo statuario (PB). Скругленная АБС кромка в цвет по периметру верха и передних панелей, пируэт-колесики с двойным протектором из твёрдого ПВХ в защитном картере и стальной осью вращения, центральный замок со складным безопасным ключом, корпус ящиков из древесного агломерата, выдвигание на металлических направляющих с нейлоновыми колесиками, верхний ящик с лотком из твёрдого штампованного ПВХ для канцелярии, ручка из металлического сплава в хромированной отделке. Опция – корпус ящика из чёрной листовой стали толщиной 1 мм, на металлических направляющих с нейлоновыми колесиками с фиксатором полного хода.

Cassa e top  
Structure and top  
Estructura y tapa  
Coffre et top  
Каркас и верх

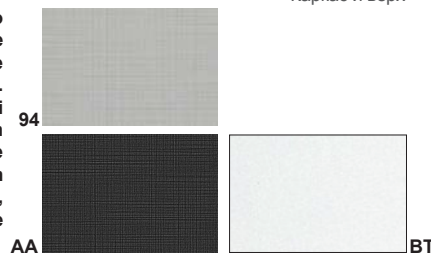

Frontali laminato  
Laminate frontals  
Frontales en laminado estratificado  
Façades stratifiées  
Фасады из ламината

Finitura lucida e opaca  
Glossy and matt finishing  
Acabado brillo y mate  
Finition brillante et mate  
Глянцевая и матовая отделки

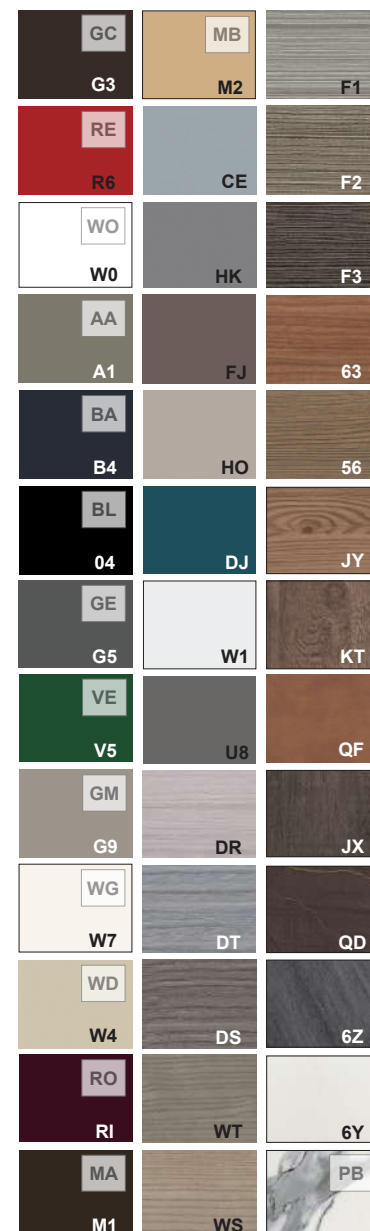

## Caratteristiche tecniche

Technical features

Sección técnica

Caractéristiques techniques

Технический раздел

### Cassettiere in legno su ruote, frontali laminato FENIX NTM®.

Wooden pedestals on castors, FENIX NTM® laminate frontals  
Cajonera en bilaminado rodante, frontales en laminado FENIX NTM®  
Caissons mélamine sur roulettes, façades stratifiées FENIX NTM®  
Тумба с ящиками на колесиках, фасады из ламината FENIX NTM®

Cassettiera con cassa e top in nobilitato melaminico spessore 18 mm, colore Alcene (94), Alcene Antracite (AA), Bianco Seta (BT). Frontali in agglomerato di legno, spessore 20 mm, rivestito in laminato FENIX NTM® da 10/10, con particolari caratteristiche di ripristinabilità dei micrograffi in superficie mediante apposito trattamento termico realizzabile anche dall'utilizzatore finale; elementi distintivi di questo particolare laminato sono la morbidezza al tatto, la quasi completa assenza di impronte e una bassa riflessione alla luce; le finiture disponibili sono Bianco Alaska (BW), Bianco Malè (SU), Beige Luxor (M4), Castoro Ottawa (C0), Grigio Londra (CW), Grigio Efeso (K9), Grigio Bromo (MV), Nero Ingo (DW), Bianco Kos (UO), Rosso Jaipur (9V), Verde Commodoro (9X), Rosso Jaipur (9V), Blu Fes (9R). Bordi perimetrali, top e frontali, a colore in ABS stonato. Ruote piroettanti con carter e doppio battistrada in PVC rigido nero e perno di rotazione in acciaio, serratura a blocco simultaneo di tutti i cassetti con chiave pieghevole antinfortunistica, interni cassetti in agglomerato di legno, scorrevoli su guide metalliche con rullini in nylon, cassetto superiore completo di vassoio per cancelleria asportabile in PVC rigido stampato, maniglie in lega metallica finitura cromo lucido. Kit opzionale di interni cassetti in lamiera di acciaio spessore 1 mm colore nero, scorrevoli su guide metalliche con rullini in nylon con dispositivo di fine corsa.

Pedestal with melamine structure and top 18 mm thick, Alcene (94), Alcene Antracite (AA), Bianco Seta finish. 20 mm thick 10/10 Plastic laminate coated chipboard frontals, coated with 10/10 FENIX NTM® Laminate. With low light reflectivity, the FENIX surface is extremely opaque, soft touch and anti-fingerprint. Thermal healing of superficial microscratches is also possible, even by the end user. Available in Bianco Alaska (BW), Bianco Malè (SU), Beige Luxor (M4), Castoro Ottawa (C0), Grigio Londra (CW), Grigio Efeso (K9), Grigio Bromo (MV), Nero Ingo (DW), Bianco Kos (UO), Rosso Jaipur (9V), Verde Commodoro (9X), Rosso Jaipur (9V), Blu Fes (9R). Finish, perimeter edges, top and front, in matching rounded ABS. Castors with carter and double rigid PVC black tread and steel rotation pin, simultaneous lock of all drawers with folding safety key, melamine internal drawers, sliding on metal rails with nylon rollers, upper drawer complete with tray for removable stationery in rigid PVC, handles in metal alloy polished chrome finish. Optional kit of internal drawers in 1 mm thick sheet steel, black color, sliding on metal rails with nylon rollers with end-of-travel device.



Cajonera con estructura y tapa en melamina de 18 mm de grueso, color Alcene (94), Alcene Antracite (AA), Bianco Seta (BT). Frontales de partículas de 20mm de espesor, con recubrimiento en laminado FENIX NTM® de 10/10, con particulares características de restaurabilidad de los microarañazos en superficie por medio de un tratamiento térmico adecuado también realizable por el usuario final; elementos distintivos de este laminado particular son la suavidad al tacto, la casi completa ausencia de huellas y una baja reflexión a la luz; los acabados disponibles son Bianco Alaska (BW), Bianco Malè (SU), Beige Luxor (M4), Castoro Ottawa (C0), Grigio Londra (CW), Grigio Efeso (K9), Grigio Bromo (MV), Nero Ingo (DW), Bianco Kos (UO), Rosso Jaipur (9V), Verde Commodoro (9X), Rosso Jaipur (9V), Blu Fes (9R). Bordos perimetrales, tapa y frontales, en ABS redondeado. Ruedas giratorias de doble rodadura blanda de PVC negro perno de rotación de acero, bloqueo simultáneo de todos los cajones con llave de seguridad plegable, cajones internos en melamina, deslizamiento sobre rieles de metal con rodillos de nylon, cajón superior con bandeja extraíble en PVC rígido, tirador cromado pulido de aleación metálica. Kit opcional de cajones internos en chapa de acero de 1 mm de grosor, color negro, deslizamiento sobre rieles de metal con rodillos de nailon con dispositivo de fin de circuito.

Cajonera con estructura y tapa en melamina de 18 mm de grueso, color Alcene (94), Alcene Antracite (AA), Bianco Seta (BT). Façades en aggloméré de bois, épaisseur 20 mm, plaqué stratifié FENIX NTM® 10/10, avec des caractéristiques particulières de restauration des micro-rayures sur la surface au moyen d'un traitement thermique spécial qui peut également être effectué par l'utilisateur final; les éléments distinctifs de ce stratifié particulier sont le soft-touch, l'absence presque complète d'empreintes digitales et une faible réflexion de la lumière finitions disponibles sont Bianco Alaska (BW), Bianco Malè (SU), Beige Luxor (M4), Castoro Ottawa (C0), Grigio Londra (CW), Grigio Efeso (K9), Grigio Bromo (MV), Nero Ingo (DW), Verde Commodoro (9X), Rosso Jaipur (9V), Blu Fes (9R), Bianco Kos (UO). Bordos perimetrales, tapa y frontales, en ABS redondeado. Ruedas giratorias de doble rodadura blanda de PVC negro perno de rotación de acero, bloqueo simultáneo de todos los cajones con llave de seguridad plegable, cajones internos en melamina, deslizamiento sobre rieles de metal con rodillos de nylon, cajón superior con bandeja extraíble en PVC rígido, tirador cromado pulido de aleación metálica. Kit opcional de cajones internos en chapa de acero de 1 mm de grosor, color negro, deslizamiento sobre rieles de metal con rodillos de nailon con dispositivo de fin de circuito.

Caisson avec coffre et top en mélamine 18 mm d'épaisseur, finition Alcene (94), Alcene Antracite (AA), Bianco Seta (BT). Façades en agglomérat de bois d'épaisseur 20 mm, revêtement en stratifié FENIX NTM® 10/10, une caractéristique importante est la possibilité de supprimer même par un utilisateur final les micro-rayures et de restaurer l'état initial de la surface par un traitement thermique spécial qui peut également être effectué par l'utilisateur final; les éléments distinctifs de ce stratifié particulier sont le soft touch, la quasi absence d'empreintes digitales et une faible réflexion de la lumière; les finitions disponibles sont Bianco Alaska (BW), Bianco Malè (SU), Beige Luxor (M4), Castoro Ottawa (C0), Grigio Londra (CW), Grigio Efeso (K9), Grigio Bromo (MV), Nero Ingo (DW), Bianco Kos (UO), Rosso Jaipur (9V), Verde Commodoro (9X), Rosso Jaipur (9V), Blu Fes (9R). Chant, top et façade en ABS arrondi assorti. Roulettes pivotantes avec carter et bande de roulement noire en PVC rigide double et pivot de rotation en acier, verrouillage simultané de tous les tiroirs avec clé de sécurité rabattable, intérieurs tiroirs en mélamine, coulissants sur rails métalliques avec galets en nylon, tiroir supérieur avec plateau amovible en PVC rigide imprimé, poignées en alliage de métal finition chrome poli. Kit optionnel de tiroirs internes en tôle d'acier de 1 mm d'épaisseur, finition noire, coulissants sur rails métalliques avec des rouleaux en nylon avec dispositif de fin de course.

Cassa e top  
Structure and top  
Estructura y tapa  
Coffre et top  
Каркас и верх

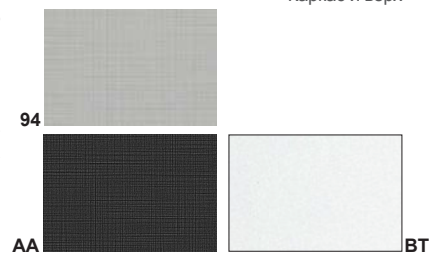

2



Frontali laminato FENIX NTM®  
FENIX NTM® laminate frontals  
Frontales laminado FENIX NTM®  
Façades stratifiées FENIX NTM®  
Фасады из ламината FENIX NTM®



## Caratteristiche tecniche

Technical features

Sección técnica

Caractéristiques techniques

Технический раздел

**Cassettiere in legno su ruote**  
Melamine pedestals on castors  
Cajonera en melamina con ruedas  
Caissons mélamine mobiles  
Деревянная тумбочка на колесах

Cassettiera con cassa e top in nobilitato melaminico spessore 18 mm, colore Alcene (94), Alcene Antracite (AA), Bianco Seta (BT). Frontali in nobilitato melaminico spessore 18 mm, colore Alcene (94) Alcene Antracite (AA), finitura tinta unita Bianco Seta (BT), Grigio Silicio (GS), Grigio Quarzo (GQ), Ombra (QI), Oliva (93), finitura legno Frassino Grigio (E3), Tranché Olmo Jerez (E4), Tranché Olmo Tafira (E5), Tranchè Rovere Bruges (T8), Noce Etereo (N1), Noce Corteccia (N2), Noce Solenne (N3). Bordi perimetrali, top e frontali, a colore in ABS stondato. Ruote piroettanti in metacrilato trasparente e anteriori con freno, serratura a blocco simultaneo di tutti i cassetti con chiave pieghevole antinfortunistica, interni cassetti in agglomerato di legno, scorrevoli su guide metalliche con rullini in nylon, cassetto superiore completo di vassoio per cancelleria asportabile in PVC rigido stampato, maniglie in lega metallica finitura cromo lucido. Kit opzionale di interni cassetti in lamiera di acciaio spessore 1 mm colore nero, scorrevoli su guide metalliche con rullini in nylon con dispositivo di fine corsa.

Cassa e top  
Structure and top  
Estructura y tapa  
Coffre et top  
Каркас и верх

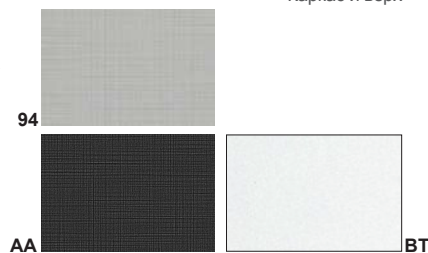

Pedestal with melamine structure and top 18 mm thick, Alcene (94) Alcene Antracite (AA), Bianco Seta (BT) colours, or in the following solid colours: Grigio Silicio (GS), Grigio Quarzo (GQ), Ombra (QI), Oliva (93); also available in wooden finishes: Frassino Grigio (E3), Tranché Olmo Jerez (E4), Tranché Olmo Tafira (E5), Tranchè Rovere Bruges (T8), Noce Etereo (N1), Noce Corteccia (N2), Noce Solenne (N3). Finish, perimeter edges, top and front, in matching rounded ABS. swivel castors in transparent methacrylate and front wheels with brake, simultaneous lock of all drawers with folding safety key, melamine internal drawers, sliding on metal rails with nylon rollers, upper drawer complete with tray for removable stationery in rigid PVC, handles in metal alloy polished chrome finish. Optional kit of internal drawers in 1 mm thick sheet steel, black color, sliding on metal rails with nylon rollers with end-of-travel device.

Cajonera con estructura y tapa en melamina de 18 mm de grueso, color Alcene (94) Alcene Antracite (AA), Bianco Seta (BT). Frontales en melamina de 18 mm de grueso, color Alcene (94) Alcene Antracite (AA), acabado color liso Bianco Seta (BT), Grigio Silicio (GS), Grigio Quarzo (GQ), Ombra (QI), Oliva (93), acabado madera Frassino Grigio (E3), Tranché Olmo Jerez (E4), Tranché Olmo Tafira (E5), Tranchè Rovere Bruges (T8), Noce Etereo (N1), Noce Corteccia (N2), Noce Solenne (N3). Bordos perimetrales, tapa y frontales, en ABS redondeado. Ruedas pivotantes en metacrilato transparente y delanteras con freno, bloqueo simultáneo de todos los cajones con llave de seguridad plegable, cajones internos en melamina, deslizamiento sobre rieles de metal con rodillos de nylon, cajón superior con bandeja extraíble en PVC rígido, tirador cromado pulido de aleación metálica. Kit opcional de cajones internos en chapa de acero de 1 mm de grosor, color negro, deslizamiento sobre rieles de metal con rodillos de nylon con dispositivo de fin de circuito.

Frontali  
Frontals  
Frontales  
Façade  
Фасадные панели

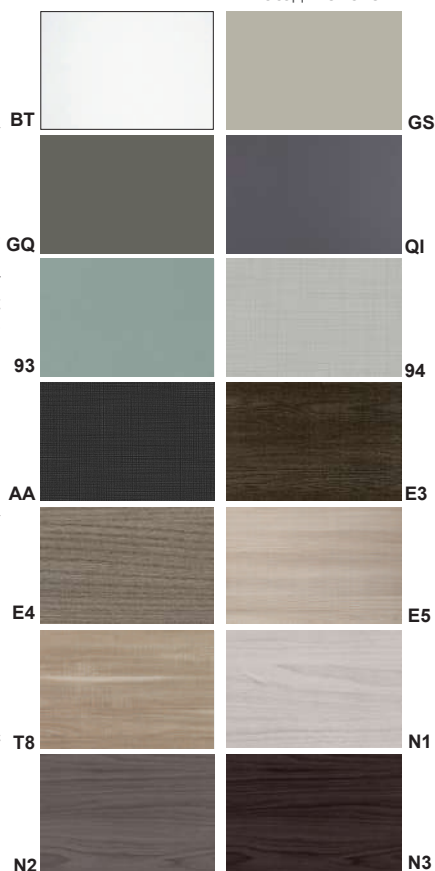

Caisson avec coffre et top en mélamine 18 mm d'épaisseur, finition Alcene (94), Alcene Antracite (AA), Bianco Seta (BT). Façades en mélamine 18 mm d'épaisseur, Alcene (94) Alcene Antracite (AA), finition unie Bianco Seta (BT), Grigio Silicio (GS), Grigio Quarzo (GQ), Ombra (QI), Oliva (93), finition décors bois Frassino Grigio (E3), Tranché Olmo Jerez (E4), Tranché Olmo Tafira (E5), Tranchè Rovere Bruges (T8), Noce Etereo (N1), Noce Corteccia (N2), Noce Solenne (N3). Chant, top et façade en ABS arrondi assorti. Roulettes pivotantes en méthacrylate transparent, en antérieurs avec freins, verrouillage simultané de tous les tiroirs avec clé de sécurité rabattable, intérieurs tiroirs en mélamine, coulissants sur rails métalliques avec galets en nylon, tiroir supérieur avec plumeur amovibles en PVC rigide imprimé, poignées en alliage de métal finition chrome poli. Kit optionnel de tiroirs internes en tôle d'acier de 1 mm d'épaisseur, finition noire, coulissants sur rails métalliques avec des rouleaux en nylon avec dispositif de fin de course.

Тумба с ящиками на колёсах с каркасом из облагороженной меламиновой панели толщиной 18 мм, цвет Alcene (94), Alcene Antracite (AA), Bianco Seta (BT) передние панели из облагороженной меламиновой панели толщиной 18 мм, цвет Alcene (94) Alcene Antracite (AA), Bianco Seta (BT), Grigio Silicio (GS), Grigio Quarzo (GQ), Ombra (QI), Oliva (93), Frassino Grigio (E3), Tranché Olmo Jerez (E4), Tranché Olmo Tafira (E5), Tranchè Rovere Bruges (T8), Noce Etereo (N1), Noce Corteccia (N2), Noce Solenne (N3), скругленная АБС кромка в цвет по периметру верха и передних панелей. Пируэт колесики из прозрачного метакрилата со ступором, центральный замок со складным безопасным ключом, корпус ящиков из древесного агломерата, выдвижение на металлических направляющих с нейлоновыми колесиками, верхний ящик с лотком из твердого штампованного ПВХ для канцелярии, ручка из металлического сплава в хромированной отделке. Опция – корпус ящика из чёрной листовой стали толщиной 1 мм, на металлических направляющих с нейлоновыми колесиками с фиксатором полного хода.

## Caratteristiche tecniche

Technical features

Sección técnica

Caractéristiques techniques

Технический раздел

### Contentore Portante

Supporting cabinet  
Mueble Soporte  
Meuble portant  
Несущие модули хранения

Contentore portante per scrivania o in accosto al mobile di servizio con cassa e anta in nobilitato melaminico spessore 18 mm colore Alcene (94), Alcene Antracite (AA), Bianco Seta (BT), bordi perimetrali a colore in ABS stondato. Top in agglomerato di legno, spessore 20 mm, rivestito in laminato plastico da 10/10 in finitura LUCIDA ed OPACA, colore Grigio Antracite (GC-G3), Rosso Oriente (RE-R6), Bianco Luna (WO-W0), Argilla (AA-A1), Blu Notte (BA-B4), Nero (BL-04), Grigio Ferro (GE-G5), Verde Barbados (VE-V5), Visone (GM-G9), Porcellana (WG-W7), Sabbia (WD-W4), Mosto (RO-RI), Carruba (MA-M1), Beige Isabella (MB-M2) e finitura OPACA Grigio (CE), Grigio Monzone (HK), Mattone (FJ), Sabbia Creola (HO), Petrol (DJ), Bianco ghiaccio (W1), Arenaria (U8). Finitura LEGNO colore Rovere Asburgo (DR), Olmo Grigio (DT), Noce Cendré (DS), Natural Ash (WT), Morgan Ash (WS), Fenice Chiaro (F1), Fenice Marrone (F2), Fenice Scuro (F3), Noce Barocco (63), Larice Montano (56), Corten Touch (QF), Natural larch (JY), Biblos pine (KT), Corteccia (JX). Finitura PIETRA Navajo gold plamky (QD), Munè grey (6Z), Munè white (6Y), Marmo statuario (PB). Bordi perimetrali a colore in ABS stondato. Completo di ripiano interno riposizionabile sui fori predisposti ai fianchi. Anta reversibile dotata di apertura premi e apri, fissata ai fianchi con basette metalliche a triplice regolazione con sistema ad applicazione rapida "clip-on". Piedini di livellamento, regolabili dall' interno del mobile, in PVC rigido nero e perno di regolazione in acciaio, Top predisposto per il fissaggio delle scrivanie.

Supporting cabinet for desk or to match the service cabinet with 18 mm thick melamine structure and door in Alcene (94), Alcene Antracite (AA), Bianco Seta (BT) colours, matching ABS rounded edges. 20 mm thick 10/10 Plastic laminate coated chipboard top, available in both GLOSSY and MATT finish in the following colours: Grigio Antracite (GC-G3), Rosso Oriente (RE-R6), Bianco Luna (WO-W0), Argilla (AA-A1), Blu Notte (BA-B4), Nero (BL-04), Grigio Ferro (GE-G5), Verde Barbados (VE-V5), Visone (GM-G9), Porcellana (WG-W7), Sabbia (WD-W4), Mosto (RO-RI), Carruba (MA-M1), Beige Isabella (MB-M2) . Available only in MATT finish : Grigio (CE), Grigio Monzone (HK), Mattone (FJ), Sabbia Creola (HO), Petrol (DJ), Bianco ghiaccio (W1), Arenaria (U8) colours. Available in the following WOOD finishes: Rovere Asburgo (DR), Olmo Grigio (DT), Noce Cendré (DS), Natural Ash (WT), Morgan Ash (WS), Fenice Chiaro (F1), Fenice Marrone (F2), Fenice Scuro (F3), Noce Barocco (63), Larice Montano (56), Corten Touch (QF), Natural larch (JY), Biblos pine (KT), Corteccia (JX). STONE finishes: Navajo gold plamky (QD), Munè white (6Y), Munè grey (6Z), Marmo statuario (PB). ABS rounded edges colour to match. Repositionable inner shelf. Reversible door with push to open opening, connected to the sides with triple-adjustable metal bases with "clip-on" rapid application system. Metal alloy adjustable feet in chrome finish. Top designed to fix the desks.

Mueble soporte para escritorio o en conexión con el mueble de servicio con caja y puerta con recubrimiento melaminico de 18 mm de espesor color Alcene (94), Alcene Antracita (AA), Blanco Seda (BT), cantos perimetrales de color en ABS redondeado. Tapa en tablero de particulas de 20 mm de espesor, con recubrimiento en laminado estratificado de 10/10 en acabado BRILLO y MATE, color Grigio Antracite (GC-G3), Rosso Oriente (RE-R6), Bianco Luna (WO-W0), Argilla (AA-A1), Blu Notte (BA-B4), Nero (BL-04), Grigio Ferro (GE-G5), Verde Barbados (VE-V5), Visone (GM-G9), Porcellana (WG-W7), Sabbia (WD-W4), Mosto (RO-RI), Carruba (MA-M1), Beige Isabella (MB-M2) y acabado MATE Grigio (CE), Grigio Monzone (HK), Mattone (FJ), Sabbia Creola (HO), Petrol (DJ), Bianco ghiaccio (W1), Arenaria (U8). Avabado MADERA color Rovere Asburgo (DR), Olmo Grigio (DT), Noce Cendré (DS), Natural Ash (WT), Morgan Ash (WS), Fenice Chiaro (F1), Fenice Marrone (F2), Fenice Scuro (F3), Noce Barocco (63), Larice Montano (56), Corten Touch (QF), Natural larch (JY), Biblos pine (KT), Corteccia (JX). Acabado PIEDRA Navajo gold plamky (QD), Munè white (6Y), Munè grey (6Z), Marmo statuario (PB). Cantos perimetrales de color en ABS redondeado. Estante interior colocable. Puerta reversible dotada de apertura pulsa y abre, sujeta a los costados con bisagras metálicas a triple regulación con sistema de aplicación rápida "clip-on". Piernas de regulación de aleación metálica cromada, Tapa mecanizada para la fijación de los escritorios.

Conteneur porteur pour bureau ou à côté de la desserte avec corps et porte en mélaminé épaisseur 18 mm en Alcene (94), Alcene Antracite (AA), Bianco Seta (BT), chants en ABS arrondi. Plateau en bois aggloméré, épaisseur 20 mm, plaqué en stratifié plastique 10/10 finition BRILLANTE et MATE, couleur Grigio Antracite (GC-G3), Rosso Oriente (RE-R6), Bianco Luna (WO-W0), Argilla(AA-A1), Blu Notte (BA-B4), Nero (BL-04), Grigio Ferro (GE-G5), Verde Barbados (VE-V5), Visone (GM-G9), Porcellana (WG-W7), Sabbia (WD-W4), Mosto (RO-RI), Carruba (MA-M1), Beige Isabella (MB-M2) et finition MATE Grigio (CE), Grigio Monzone (HK), Mattone (FJ), Sabbia Creola (HO), Petrol (DJ), Bianco ghiaccio (W1), Arenaria (U8). Finitura décors BOIS Rovere Asburgo (DR), Olmo Grigio (DT), Noce Cendré (DS), Natural Ash (WT), Morgan Ash (WS), Fenice Chiaro (F1), Fenice Marrone (F2), Fenice Scuro (F3), Noce Barocco (63), Larice Montano (56), Corten Touch (QF), Natural larch (JY), Biblos pine (KT), Corteccia (JX). Finition MATERIQUE Navajo gold plamky (QD), Munè white (6Y), Munè grey (6Z), Marmo statuario (PB). Chants assortis en ABS arrondie. Tablette interne repositionnable. Porte réversible avec ouverture push-and-pull, fixée sur les côtés avec des bases métalliques à triple réglage avec système d'application rapide «clip-on». Pieds de réglage en alliage métallique chromé, dessus préparé pour la fixation des bureaux.

Несущие модули хранения, предназначенные для столов или в паре со вспомогательными модулями, сделаны из облагороженных меламиновых панелей толщиной 18 мм как для каркасов, так и фасадов, в отделке Alcene (94), Alcene Antracite (AA), Bianco Seta (BT), закругленная АБС кромка по периметру. Верх из древесного агломерата толщиной 20 мм в облицовке из ламината 10/10 в ГЛЯНЦЕВОЙ или МАТОВОЙ отделке Grigio Antracite (GC-G3), Rosso Oriente (RE-R6), Bianco Luna (WO-W0), Argilla (AA-A1), Blu Notte (BA-B4), Nero (BL-04), Grigio Ferro (GE-G5), Verde Barbados (VE-V5), Visone (GM-G9), Porcellana (WG-W7), Sabbia (WD-W4), Mosto (RO-RI), Carruba (MA-M1), Beige Isabella (MB-M2) и МАТОВОЙ отделке Grigio (CE), Grigio Monzone (HK), Mattone (FJ), Sabbia Creola (HO), Petrol (DJ), Bianco ghiaccio (W1), Arenaria (U8). В отделке под ДЕРЕВО Rovere Asburgo (DR), Olmo Grigio (DT), Noce Cendré (DS), Natural Ash (WT), Morgan Ash (WS), Fenice Chiaro (F1), Fenice Marrone (F2), Fenice Scuro (F3), Noce Barocco (63), Larice Montano (56), Corten Touch (QF), Natural larch (JY), Biblos pine (KT), Corteccia (JX). В отделке под КАМЕНЬ Navajo gold plamky (QD), Munè white (6Y), Munè grey (6Z), Marmo statuario (PB). Закругленная АБС кромка по периметру. В комплекте внутренняя полка, которую можно переставлять по отверстиям крепления в боковине. АПеренавешиваемая дверь с открыванием push&pull, металлические петли с регулировкой в трех плоскостях, крепление "clip-on". Регулируемые по высоте изнутри модуля ножки из черного твердого ПВХ со стальным винтовым стержнем. Верх подготовлен к креплению стола.

Cassa e top  
Structure and top  
Estructura y tapa  
Coffre et top  
Каркас и верх

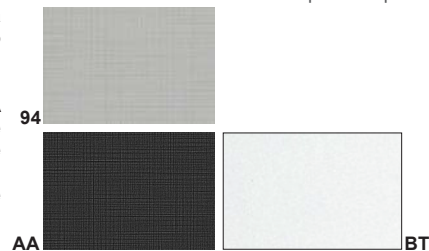

Top Laminato  
Laminate top  
Tapa laminado estratificado  
Top stratifié  
Верх ламинат

Finitura lucida e opaca  
Glossy and matt finishing  
Acabado brillo y mate  
Finition brillante et mate  
Глянцевая и матовая отделки

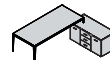
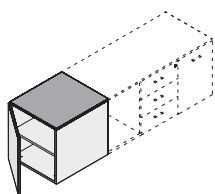
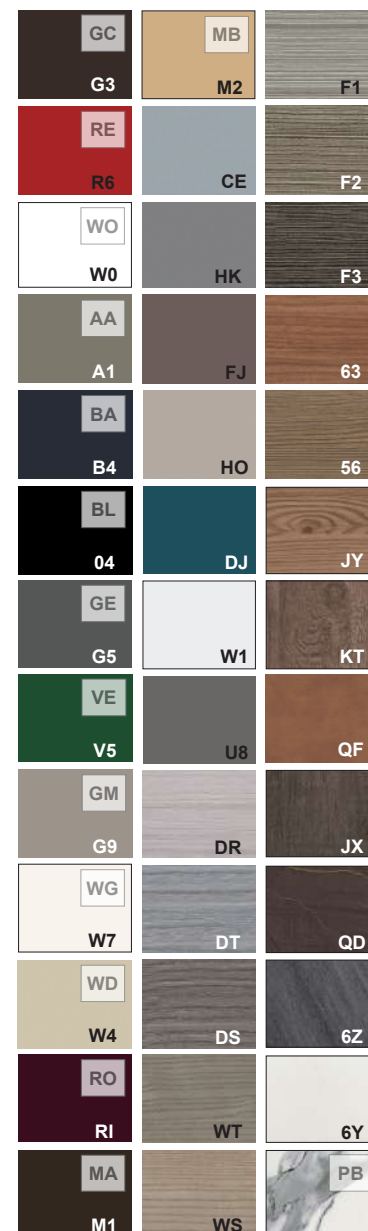

## Caratteristiche tecniche

Technical features

Sección técnica

Caractéristiques techniques

Технический раздел

**Contenitore Portante laminato FENIX NTM®**  
FENIX NTM® laminate supporting cabinet  
Mueble Soporte en laminado FENIX NTM®  
Meuble portant stratifié FENIX NTM®  
Несущий модуль хранения из ламината FENIX NTM®

Contenitore portante per scrivania o in accosto al mobile di servizio con cassa e anta in nobilitato melaminico spessore 18 mm colore Alcene (94), Alcene Antracite (AA), Bianco Seta (BT), bordi perimetrali a colore in ABS stondato. Top in agglomerato di legno, spessore 20 mm, rivestito in laminato FENIX NTM® da 10/10, con particolari caratteristiche di ripristinabilità dei micrograffi in superficie mediante apposito trattamento termico realizzabile anche dall'utente finale; elementi distintivi di questo particolare laminato sono la morbidezza al tatto, la quasi completa assenza di impronte e una bassa riflessione alla luce; le finiture disponibili sono Bianco Alaska (BW), Bianco Malè (SU), Beige Luxor (M4), Castoro Ottawa (C0), Grigio Londra (CW), Grigio Efeso (K9), Grigio Bromo (MV), Nero Ingo (DW), Bianco Kos (UO), Verde Commodoro (9X), Blu Fes (9R), Rosso Jaipur (9V).

**Bordi perimetrali a colore in ABS stondato. Completo di ripiano interno riposizionabile sui fori predisposti ai fianchi. Anta reversibile dotata di apertura premi e apri, fissata ai fianchi con basette metalliche a triplice regolazione con sistema ad applicazione rapida "clip-on". Piedini di livellamento, regolabili dall'interno del mobile, in PVC rigido nero e perno di regolazione in acciaio, Top predisposto per il fissaggio delle scrivanie.**

Supporting cabinet for desk or to match the service cabinet with 18 mm thick melamine structure and door in Alcene (94), Alcene Antracite (AA), Bianco Seta (BT) colours, matching ABS rounded edges. 20 mm thick panel 10/10 FENIX NTM® Laminated coated chipboard panel. With low light reflectivity, the FENIX surface is extremely opaque, soft touch and anti-fingerprint. Thermal healing of superficial microscratches is also possible, even by the end user. Available in the following finishes: Bianco Alaska (BW), Bianco Malè (SU), Beige Luxor (M4), Castoro Ottawa (C0), Grigio Londra (CW), Grigio Efeso (K9), Grigio Bromo (MV), Nero Ingo (DW), Verde Commodoro (9X), Rosso Jaipur (9V), Blu Fes (9R), Bianco Kos (UO).

ABS rounded edges colour to match. Equipped with repositionable inner shelf that fit into pre-drilled holes on the inner surface of the side panels. Reversible door with push to open opening, connected to the sides with triple-adjustable metal bases with "clip-on" rapid application system. Leveling feet adjustable from the inside, in black rigid PVC and adjustment steel pin. Top designed to fix the desks.

Mueble soporte para escritorio o en conexión con el mueble de servicio con caja y puerta con recubrimiento melaminico de 18 mm de espesor color Alcene (94), Alcene Antracite (AA), Blanco Seda (BT), cantos perimetrales de color en ABS redondeado. Tapa en tablero de partículas de 20 mm de espesor, recubierto en laminado FENIX NTM® de 10/10, con particulares características de restaurabilidad de los microarañazos en superficie mediante adecuado tratamiento térmico realizable también por el usuario final; elementos distintivos de este laminado particular son la suavidad al tacto, la casi completa ausencia de huellas y una baja reflexión a la luz; los acabados disponibles son Bianco Alaska (BW), Bianco Malè (SU), Beige Luxor (M4), Castoro Ottawa (C0), Grigio Londra (CW), Grigio Efeso (K9), Grigio Bromo (MV), Nero Ingo (DW), Verde Commodoro (9X), Rosso Jaipur (9V), Blu Fes (9R), Bianco Kos (UO).

Cantos perimetrales en color en ABS redondeado. Cuenta con un estante interno que puede reposicionarse en los agujeros mecanizados a los costados. Puerta reversible dotada de apertura pulsa y abre, sujeta a los costados con bisagras metálicas a triple regulación con sistema de aplicación rápida "clip-on". Niveladores, regulables desde el interior del mueble, de PVC rígido negro y perno de regulación de acero, tapa mecanizada para la fijación de los escritorios.

Conteneur porteur pour bureau ou à côté de la desserte avec corps et porte en mélaminé épaisseur 18 mm en Alcene (94), Alcene Antracite (AA), Bianco Seta (BT), chants en ABS arrondi. Plateau en bois aggloméré, épaisseur 20 mm, plaqué stratifié FENIX NTM® 10/10, avec des caractéristiques particulières de restauration des micro-rayures sur la surface au moyen d'un traitement thermique spécial qui peut également être effectué par l'utilisateur final; les éléments distinctifs de ce stratifié particulier sont le soft-touch, l'absence presque complète d'empreintes digitales et une faible réflexion de la lumière finitions disponibles sont Bianco Alaska (BW), Bianco Malè (SU), Beige Luxor (M4), Castoro Ottawa (C0), Grigio Londra (CW), Grigio Efeso (K9), Grigio Bromo (MV), Nero Ingo (DW), Verde Commodoro (9X), Rosso Jaipur (9V), Blu Fes (9R), Bianco Kos (UO).

Chants assortis en ABS arrondie. Complet avec étagère interne qui peut être repositionnée sur les trous prévus sur les côtés. Porte réversible avec ouverture push and pull, fixée sur les côtés par des bases métalliques à triple réglage avec système d'application rapide «clip-on». Pieds de nivellement, réglables de l'intérieur de l'armoire, en PVC rigide noir et tige de réglage en acier, Dessus préparé pour la fixation des bureaux.

Несущие модули хранения, предназначенные для столов или в паре со вспомогательными модулями, сделаны из благородных меламиновых панелей толщиной 18 мм как для каркасов, так и фасадов, в отделке Alcene (94), Alcene Antracite (AA), Bianco Seta (BT), закругленная АБС кромка по периметру.

Верх из древесного агломерата толщиной 20 мм, облицована ламинатом FENIX NTM® 10/10, важной характеристикой которого является возможность устранения даже конечным пользователем микроцарапин и восстановление первоначального состояния поверхности посредством ее термической обработки; другими отличительными свойствами этого особенного ламината являются бархатистость soft touch, практически полное отсутствие отпечатков и низкая степень отражения света; есть следующие отделки Bianco Alaska (BW), Bianco Malè (SU), Beige Luxor (M4), Castoro Ottawa (C0), Grigio Londra (CW), Grigio Efeso (K9), Grigio Bromo (MV), Nero Ingo (DW), Verde Commodoro (9X), Rosso Jaipur (9V), Blu Fes (9R), Bianco Kos (UO).

Закругленная АБС кромка по периметру. В комплекте внутренняя полка, которую можно переставлять по отверстиям крепления в боковине. Аперенавешиваемая дверь с открыванием push&pull, металлические петли с регулировкой в трех плоскостях, крепление "clip-on". Регулируемые по высоте изнутри модуля ножки из черного твердого ПВХ со стальным винтовым стержнем. Верх подготовлен к креплению стола.

Cassa e anta  
Structure and door  
Estructura y puerta  
Coffre et porte

Каркас вспомогательного модуля

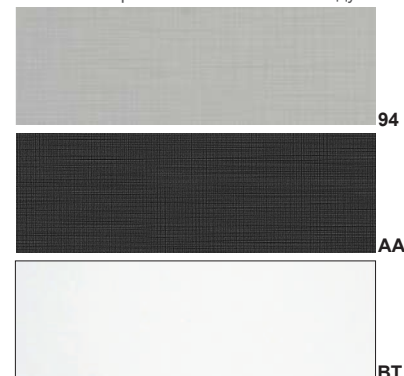

Top Laminato FENIX NTM®  
FENIX NTM® laminate Top  
Tapa Laminado FENIX NTM®  
Top stratifié FENIX NTM®  
Верх ламинат FENIX NTM®



## Caratteristiche tecniche

Technical features

Sección técnica

Caractéristiques techniques

Технический раздел

### Contentore Portante

Supporting cabinet  
Mueble Soporte  
Meuble portant  
Несущие модули хранения

**Contentore portante per scrivania o in accosto al mobile di servizio con cassa e anta in nobilitato melaminico spessore 18 mm colore Alcene (94), Alcene Antracite (AA), Bianco Seta (BT), bordi perimetrali a colore in ABS stondato. Top in nobilitato melaminico spessore 18 mm colore Alcene (94) Alcene Antracite (AA), Bianco Seta (BT), finitura tinta unita Grigio Silicio (GS), Grigio Quarzo (GQ), Ombra (QI), Oliva (93), finitura legno Frassino Grigio (E3), Tranché Olmo Jerez (E4), Tranché Olmo Tafira (E5), Tranchè Rovere Bruges (T8), Noce Etereo (N1), Noce Corteccia (N2), Noce Solenne (N3).**

**Bordi perimetrali a colore in ABS stondato. Completo di ripiano interno riposizionabile sui fori predisposti ai fianchi. Anta reversibile dotata di apertura premi e apri, fissata ai fianchi con basette metalliche a triplice regolazione con sistema ad applicazione rapida "clip-on". Piedini di livellamento, regolabili dall' interno del mobile, in PVC rigido nero e perno di regolazione in acciaio, Top predisposto per il fissaggio delle scrivanie.**

Supporting cabinet for desk or to match the service cabinet with 18 mm thick melamine structure and door in Alcene (94), Alcene Antracite (AA), Bianco Seta (BT) colours, matching ABS rounded edges. 18 mm thick melamine top available in Alcene (94) Alcene Antracite (AA), Bianco Seta (BT) colours, or in the following solid colours: Grigio Silicio (GS), Grigio Quarzo (GQ), Ombra (QI), Oliva (93); also available in wooden finishes: Frassino Grigio (E3), Tranché Olmo Jerez (E4), Tranché Olmo Tafira (E5), Tranchè Rovere Bruges (T8), Noce Etereo (N1), Noce Corteccia (N2), Noce Solenne (N3).

ABS rounded edges colour to match. Equipped with repositionable inner shelf that fit into pre-drilled holes on the inner surface of the side panels. Reversible door with push to open opening, connected to the sides with triple-adjustable metal bases with "clip-on" rapid application system. Leveling feet adjustable from the inside, in black rigid PVC and adjustment steel pin. Top designed to fix the desks.

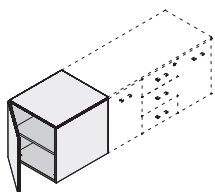

Mueble soporte para escritorio o en conexión con el mueble de servicio con caja y puerta con recubrimiento melaminico de 18 mm de espesor color Alcene (94), Alcene Antracita (AA), Blanco Seda (BT), cantos perimetrales de color en ABS redondeado. Top in nobilitato melaminico spessore 18 mm colore Alcene (94) Alcene Antracite (AA), Bianco Seta (BT), finitura tinta unita Grigio Silicio (GS), Grigio Quarzo (GQ), Ombra (QI), Oliva (93), finitura legno Frassino Grigio (E3), Tranché Olmo Jerez (E4), Tranché Olmo Tafira (E5), Tranchè Rovere Bruges (T8), Noce Etereo (N1), Noce Corteccia (N2), Noce Solenne (N3).

Cantos perimetrales en color en ABS redondeado. Cuenta con un estante interno que puede reposicionarse en los agujeros mecanizados a los costados. Puerta reversible dotada de apertura pulsa y abre, sujeta a los costados con bisagras metálicas a triple regulación con sistema de aplicación rápida "clip-on". Niveladores, regulables desde el interior del mueble, de PVC rígido negro y perno de regulación de acero, tapa mecanizada para la fijación de los escritorios.

Conteneur porteur pour bureau ou à côté de la desserte avec corps et porte en mélaminé épaisseur 18 mm en Alcene (94), Alcene Antracite (AA), Bianco Seta (BT), chants en ABS arrondi. Top en mélaminé épaisseur 18 mm en Alcene (94) Alcene Antracite (AA), Bianco Seta (BT), finition unie Grigio Silicio (GS), Grigio Quarzo (GQ), Ombra (QI), Oliva (93), finition décors bois Frassino Grigio (E3), Tranché Olmo Jerez (E4), Tranché Olmo Tafira (E5), Tranchè Rovere Bruges (T8), Noce Etereo (N1), Noce Corteccia (N2), Noce Solenne (N3).

Chants assortis en ABS arrondi. Complet avec étagère interne qui peut être repositionnée sur les trous prévus sur les côtés. Porte réversible avec ouverture push and pull, fixée sur les côtés par des bases métalliques à triple réglage avec système d'application rapide «clip-on». Pieds de nivellement, réglables de l'intérieur de l'armoire, en PVC rigide noir et tige de réglage en acier, Dessus préparé pour la fixation des bureaux.

Несущие модули хранения, предназначенные для столов или в паре со вспомогательными модулями, сделаны из облагороженных меламиновых панелей толщиной 18 мм как для каркасов, так и фасадов, в отделке Alcene (94), Alcene Antracite (AA), Bianco Seta (BT), закругленная АБС кромка по периметру. Верх из облагороженной меламиновой панели толщиной 18 мм отделки Alcene (94) Alcene Antracite (AA), Bianco Seta (BT), finitura tinta unita Grigio Silicio (GS), Grigio Quarzo (GQ), Ombra (QI), Oliva (93), finitura legno Frassino Grigio (E3), Tranché Olmo Jerez (E4), Tranché Olmo Tafira (E5), Tranchè Rovere Bruges (T8), Noce Etereo (N1), Noce Corteccia (N2), Noce Solenne (N3).

Закругленная АБС кромка по периметру. В комплекте внутренняя полка, которую можно переставлять по отверстиям крепления в боковине. АПеренавешиваемая дверь с открыванием push&pull, металлические петли с регулировкой в трех плоскостях, крепление "clip-on". Регулируемые по высоте изнутри модуля ножки из черного твердого ПВХ со стальным винтовым стержнем. Верх подготовлен к креплению стола.

Cassa e anta  
Structure and door  
Estructura y puerta  
Coffre et porte

Каркас вспомогательного модуля

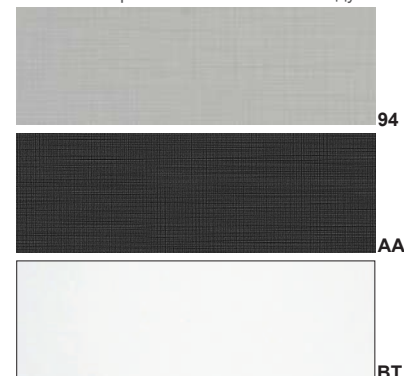

2

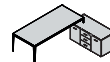

Top melaminico  
Melamine top  
Tapa melaminica  
Top mélamine

Верх из меламиновой панели

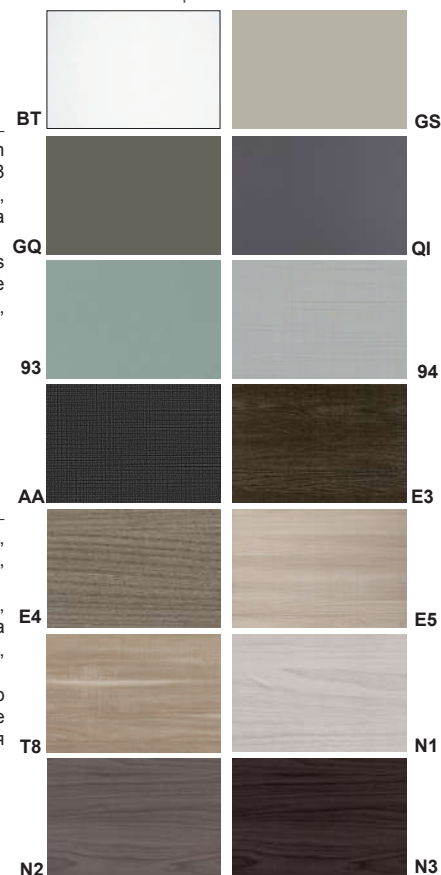

## Caratteristiche tecniche

Technical features

Sección técnica

Caractéristiques techniques

Технический раздел

### Mobile di servizio

Service cabinet  
Mueble auxiliar  
Meuble de service  
Вспомогательные модули

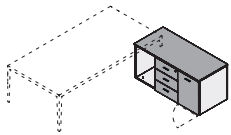
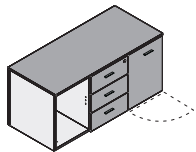
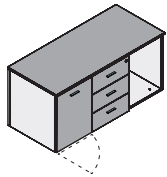
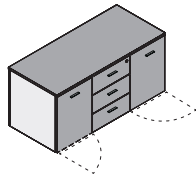

Mobile di servizio con cassa in nobilitato melaminico spessore 18 mm, colore Alcene (94), Alcene Antracite (AA), Bianco Seta (BT). Top e frontali in agglomerato di legno, spessore 20 mm, rivestito in laminato plastico da 10/10 in finitura LUCIDA ed OPACA, colore Grigio Antracite (GC-G3), Rosso Oriente (RE-R6), Bianco Luna (WO-W0), Argilla (AA-A1), Blu Notte (BA-B4), Nero (BL-04), Grigio Ferro (GE-G5), Verde Barbados (VE-V5), Visone (GM-G9), Porcellana (WG-W7), Sabbia (WD-W4), Mosto (RO-RI), Carruba (MA-M1), Beige Isabella (MB-M2) e finitura OPACA Grigio (CE), Grigio Monsone (HK), Mattone (FJ), Sabbia Creola (HO), Petrol (DJ), Bianco ghiaccio (W1), Arenaria (U8). Finitura LEGNO colore Rovere Asburgo (DR), Olmo Grigio (DT), Noce Cendré (DS), Natural Ash (WT), Morgan Ash (WS), Fenice Chiaro (F1), Fenice Marrone (F2), Fenice Scuro (F3), Noce Barocco (63), Larice Montano (56), Corten Touch (QF), Natural larch (JY), Biblos pine (KT), Cortecchia (JX). Finitura PIETRA Navajo gold plamky (QD), Munè grey (6Z), Munè white (6Y), Marmo statuario (PB). Bordi perimetrali a colore in ABS stondato, interni cassetti in agglomerato di legno e scorrevoli su guide metalliche con rullini in nylon, cerniere in metallo collegate ai fianchi con basette metalliche a triplice regolazione con sistema ad applicazione rapida "clip-on", serratura con chiave pleghevole antinfortunistica, maniglie in lega metallica finitura cromo lucido.

Versione mobile su ruote piroettanti con carter e doppio battistrada in PVC rigido nero e perno di rotazione in acciaio. Versione portante su piedini di livellamento, regolabili dall'interno del mobile, in PVC rigido con perno di regolazione in acciaio, top predisposto per il fissaggio delle scrivanie. Kit opzionale di interni cassetti in lamiera di acciaio spessore 1 mm colore nero, scorrevoli su guide metalliche con rullini in nylon con dispositivo di fine corsa.

Service cabinet with melamine structure 18 mm thick, Alcene (94), Alcene Antracite (AA), Bianco Seta (BT). 20 mm thick 10/10 Plastic laminate coated chipboard tops and frontals, available in both GLOSSY and MATT finish in the following colours: Grigio Antracite (GC-G3), Rosso Oriente (RE-R6), Bianco Luna (WO-W0), Argilla (AA-A1), Blu Notte (BA-B4), Nero (BL-04), Grigio Ferro (GE-G5), Verde Barbados (VE-V5), Visone (GM-G9), Porcellana (WG-W7), Sabbia (WD-W4), Mosto (RO-RI), Carruba (MA-M1), Beige Isabella (MB-M2), and in MATT finish in Grigio (CE), Grigio Monsone (HK), Mattone (FJ), Sabbia Creola (HO), Petrol (DJ), Bianco ghiaccio (W1), Arenaria (U8) colours. Available in the following WOOD finishes: Rovere Asburgo (DR), Olmo Grigio (DT), Noce Cendré (DS), Natural Ash (WT), Morgan Ash (WS), Fenice Chiaro (F1), Fenice Marrone (F2), Fenice Scuro (F3), Noce Barocco (63), Larice Montano (56), Natural larch (JY), Biblos pine (KT), Corten Touch (QF), Cortecchia (JX). STONE finishes: Navajo gold plamky (QD), Munè grey (6Z), Munè white (6Y), Marmo statuario (PB).

Connected on the sides with triple-adjustable metal bases with "clip-on" rapid application system, lock with safety folding key, metal handles with polished chrome finish. Mobile version on castors with carter and double tread in rigid black PVC and steel rotation pin. Supporting version on leveling feet, adjustable from inside the cabinet, in rigid PVC with steel adjustment pin, top designed to fix the desks.

Optional kit of internal drawers in 1 mm thick sheet steel, black color, sliding on metal rails with nylon rollers with end-of-travel device.

Mueble de servicio con estructura de melamina de 18 mm de grueso, color Alcene (94), Alcene Antracite (AA), Bianco Seta (BT). Tapa y frontales en tablero de partículas de 20 mm de espesor, recubierto en laminado estratificado de 10/10 en acabado BRILLO y MATE, color Grigio Antracite (GC-G3), Rosso Oriente (RE-R6), Bianco Luna (WO-W0), Argilla (AA-A1), Blu Notte (BA-B4), Nero (BL-04), Grigio Ferro (GE-G5), Verde Barbados (VE-V5), Visone (GM-G9), Porcellana (WG-W7), Sabbia (WD-W4), Mosto (RO-RI), Carruba (MA-M1), Beige Isabella (MB-M2) y acabado MATE Grigio (CE), Grigio Monsone (HK), Mattone (FJ), Sabbia Creola (HO), Petrol (DJ), Bianco ghiaccio (W1), Arenaria (U8). Acabado Madera color Rovere Asburgo (DR), Olmo Grigio (DT), Noce Cendré (DS), Natural Ash (WT), Morgan Ash (WS), Fenice Chiaro (F1), Fenice Marrone (F2), Fenice Scuro (F3), Noce Barocco (63), Larice Montano (56), Natural larch (JY), Biblos pine (KT), Corten Touch (QF), Cortecchia (JX). Acabado PIEDRA Navajo gold plamky (QD), Munè grey (6Z), Munè white (6Y), Marmo statuario (PB). Bordos perimetrales en ABS redondeado del mismo color, cajones internos en aglomerado de madera deslizando sobre guías de metal con rodillos de nylon, bisagras metálicas a los costados con con base metálica de triple ajuste con sistema de aplicación rápida "clip-on", cerradura con llave de seguridad plegable, tiradores de aleación de metal acabado en cromado pulido. Versión móvil con ruedas giratorias con carter y doble rodadura en PVC negro rígido y pasador de rotación de acero. Versión colgante con patas de nivelación, regulable desde el interior del contenedor, en PVC rígido con pasador de ajuste de acero, tapa mecanizada para la fijación de los escritorios. Kit opcional de cajones internos en chapa de acero de 1 mm de grosor, color negro, deslizamiento sobre rieles de metal con rodillos de nylon con dispositivo de fin de circuito.

Meuble de service en mélamine 18 mm d'épaisseur, de finition Alcene (94), Alcene Antracite (AA), Bianco Seta (BT). Top et façades en aggloméré de bois, épaisseur 20 mm, plaqués en stratifié plastique 10/10 finition BRILLANTE et MATE, coloris Grigio Antracite (GC-G3), Rosso Oriente (RE-R6), Bianco Luna (WO-W0), Argilla (AA-A1), Blu Notte (BA-B4), Nero (BL-04), Grigio Ferro (GE-G5), Verde Barbados (VE-V5), Visone (GM-G9), Porcellana (WG-W7), Sabbia (WD-W4), Mosto (RO-RI), Carruba (MA-M1), Beige Isabella (MB-M2) e finition MATE Grigio (CE), Grigio Monsone (HK), Mattone (FJ), Sabbia Creola (HO), Petrol (DJ), Bianco ghiaccio (W1), Arenaria (U8). Finitura Decors BOIS coloris Rovere Asburgo (DR), Olmo Grigio (DT), Noce Cendré (DS), Natural Ash (WT), Morgan Ash (WS), Fenice Chiaro (F1), Fenice Marrone (F2), Fenice Scuro (F3), Noce Barocco (63), Larice Montano (56), Natural larch (JY), Biblos pine (KT), Corten Touch (QF), Cortecchia (JX). Finition MATÉRIQUE Navajo gold plamky (QD), Munè grey (6Z), Munè white (6Y), Marmo statuario (PB). Chant ABS ardis assortis, intérieurs tiroirs en mélamine, coulissants sur glissières métalliques avec pivots en nylon. Charnières métalliques connectées aux côtés avec bases métalliques à triple réglage avec système d'application rapide "clip-on", serrure avec clé de sécurité, poignées métalliques avec finition chromée polie.

Version mobile sur roulettes pivotantes avec carter et double bande de roulement en PVC rigide noir et axe de rotation en acier. Version portante sur verins réglables de l'intérieur du meuble, en PVC rigide avec goupille de réglage en acier, dessus préparé pour la fixation des bureaux. Kit optionnel de tiroirs internes en tôle d'acier de 1 mm d'épaisseur, finition noire, coulissants sur rails métalliques avec des rouleaux en nylon avec dispositif de fin de course.

Вспомогательный модуль – каркас из облагороженной меламиновой панели толщиной 18 мм, цвет Alcene (94), Alcene Antracite (AA), Bianco Seta (BT). Верх и фасады из древесного агломерата толщиной 20 мм в облицовке из ламината 10/10 в ГЛЯНЦЕВОЙ или МАТОВОЙ отделке Grigio Antracite (GC-G3), Rosso Oriente (RE-R6), Bianco Luna (WO-W0), Argilla (AA-A1), Blu Notte (BA-B4), Nero (BL-04), Grigio Ferro (GE-G5), Verde Barbados (VE-V5), Visone (GM-G9) и МАТОВОЙ отделке Grigio (CE), Grigio Monsone (HK), Mattone (FJ), Sabbia Creola (HO), Petrol (DJ), Bianco ghiaccio (W1), Arenaria (U8). В отделке под ДЕРЕВО Rovere Asburgo (DR), Olmo Grigio (DT), Noce Cendré (DS), Natural Ash (WT), Morgan Ash (WS), Fenice Chiaro (F1), Fenice Marrone (F2), Fenice Scuro (F3), Noce Barocco (63), Larice Montano (56), Natural larch (JY), Biblos pine (KT), Corten Touch (QF), Cortecchia (JX). В отделке под КАМЕНЬ Navajo gold plamky (QD), Munè grey (6Z), Munè white (6Y), Marmo statuario (PB). Скрученная АБС кромка по периметру, ящики из древесного агломерата, выдвижение по металлическим направляющим на нейлоновых колёсиках, регулируемые в трёх плоскостях петли системы "clip-on" с металлическими ответами на половине, замок с безопасным складным ключом, ручки из металлического сплава в хромированной отделке. Мобильная версия на пирузт-колесиках в картере с двойным протектором из чёрного твёрдого ПВХ и стальной втулкой вращения. Несущий модуль стоит на регулируемых по высоте ножках из твёрдого ПВХ, регулировка изнутри посредством стального резьбового стержня, верх модуля даёт возможность крепления штанги столешницы. Опциональный набор внутренних ящиков из 1 мм черного стального листа на металлических направляющих и нейлоновых колесиках со стоп-ходом.

Cassa mobile di servizio  
Service cabinet structure  
Estructura mueble auxiliar  
Service cabinet structure  
Каркас вспомогательного модуля

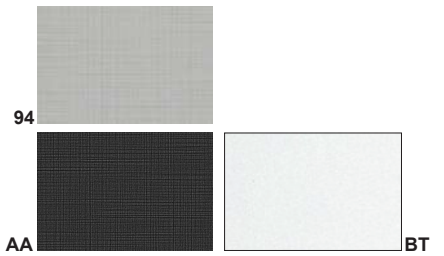

Top e frontali  
Top and frontals  
Tapa y frontales  
Top et façades  
Верх и фронтальные панели

Finitura lucida e opaca  
Glossy and matt finishing  
Acabado brillo y mate  
Finition brillante et mate  
Глянцевая и матовая отделки



## Caratteristiche tecniche

Technical features

Sección técnica

Caractéristiques techniques

Технический раздел

**Mobile di servizio**  
Service cabinet  
Mueble auxiliar  
Meuble de service  
Вспомогательные модули

**Mobile di servizio con cassa in nobilitato melaminico spessore 18 mm, colore Alcene (94), Alcene Antracite (AA), Bianco Seta (BT). Top e frontali in agglomerato di legno, spessore 20 mm, rivestito in laminato FENIX NTM® da 10/10, con particolari caratteristiche di ripristinabilità dei micrograffi in superficie mediante apposito trattamento realizzabile anche dall'utilizzatore finale, di morbidezza al tatto, anti-impronta e di bassa riflessione della luce; finiture disponibili sono Bianco Alaska (BW), Bianco Malè (SU), Beige Luxor (M4), Castoro Ottawa (C0), Grigio Londra (CW), Grigio Efeso (K9), Grigio Bromo (MV), Nero Ingo (DW), Bianco Kos (UO), Rosso Jaipur (9V), Verde Commodoro (9X), Rosso Jaipur (9V), Blu Fes (9R). Bordi perimetrali a colore in ABS stondato, interni cassetti in agglomerato di legno e scorrevoli su guide metalliche con rullini in nylon, cerniere in metallo collegate ai fianchi con basette metalliche a triplice regolazione con sistema ad applicazione rapida "clip-on", serratura con chiave pieghevole antinfortunistica, maniglie in lega metallica finitura cromo lucido.**

**Versione mobile su ruote piroettanti in metacrilato trasparente e anteriori con freno. Versione portante su piedini di regolazione in lega metallica cromata, top predisposto per il fissaggio della scrivania. Kit opzionale di interni cassetti in lamiera di acciaio spessore 1 mm colore nero, scorrevoli su guide metalliche con rullini in nylon con dispositivo di fine corsa.**

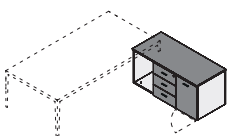
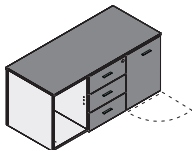
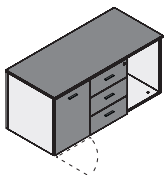
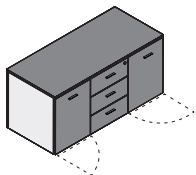

Service cabinet with melamine structure 18 mm thick, Alcene (94), Alcene Antracite (AA), Bianco Seta (BT) finish. 20 mm thick chipboard tops and frontals coated with 10/10 FENIX NTM® Laminate. With low light reflectivity, the FENIX surface is extremely opaque, soft touch and anti-fingerprint. Thermal healing of superficial microscratches is also possible, even by the end user. Available in the following finishes: Bianco Alaska (BW), Bianco Malè (SU), Beige Luxor (M4), Castoro Ottawa (C0), Grigio Londra (CW), Grigio Efeso (K9), Grigio Bromo (MV), Nero Ingo (DW), Verde Commodoro (9X), Rosso Jaipur (9V), Blu Fes (9R), Bianco Kos (UO).

Matching ABS rounded edges, drawers inside in chipboard and sliding on metal rails with nylon rollers, metal hinges connected on the sides with triple-adjustable metal bases with "clip-on" rapid application system, lock with safety folding key, metal handles with polished chrome finish. Mobile version on swivel castors in transparent methacrylate and front wheels with brake. Supporting version on Metal alloy adjustable feet in chrome finish. Top designed to fix the desks. Optional kit of internal drawers in 1 mm thick sheet steel, black color, sliding on metal rails with nylon rollers with end-of-travel device.

Mueble de servicio con estructura de melamina de 18 mm de grueso, color Alcene (94), Alcene Antracite (AA), Bianco Seta (BT). Tapas y frontales en tablero de partículas de 20 mm de espesor, recubierto en laminado FENIX NTM® de 10/10, con particulares características de restaurabilidad de los microarañazos en superficie mediante adecuado tratamiento térmico realizable también por el usuario final; elementos distintivos de este laminado particular son la suavidad al tacto, la casi completa ausencia de huellas y una baja reflexión a la luz; los acabados disponibles son Bianco Alaska (BW), Bianco Malè (SU), Beige Luxor (M4), Castoro Ottawa (C0), Grigio Londra (CW), Grigio Efeso (K9), Grigio Bromo (MV), Nero Ingo (DW), Verde Commodoro (9X), Rosso Jaipur (9V), Blu Fes (9R), Bianco Kos (UO). Bordos perimetrales en ABS redondeado del mismo color, cajones internos en aglomerado de madera deslizantes sobre guías de metal con rodillos de nylon, bisagras metálicas a los costados con base metálica de triple ajuste con sistema de aplicación rápida "clip-on", cerradura con llave de seguridad plegable, tiradores de aleación de metal acabado en cromado pulido. Versión móvil de ruedas pivotantes en metacrilato transparente y delanteras con freno. Versión soporte con patas de regulación de aleación metálica cromada, tapa mecanizada para la fijación del escritorio. Kit opcional de cajones internos en chapa de acero de 1 mm de grosor, color negro, deslizamiento sobre rieles de metal con rodillos de nailon con dispositivo de fin de circuito.

Meuble de service en mélamine 18 mm d'épaisseur, de finition Alcene (94), Alcene Antracite (AA), Bianco Seta (BT). Top et façades en aggloméré de bois, épaisseur 20 mm, plaqués en stratifié FENIX NTM® 10/10, avec des caractéristiques particulières de restauration des micro-rayures sur la surface au moyen d'un traitement thermique spécial qui peut également être effectué par l'utilisateur final; les éléments distinctifs de ce stratifié particulier sont le soft-touch, l'absence presque complète d'empreintes digitales et une faible réflexion de la lumière; les finitions disponibles sont Bianco Alaska (BW), Bianco Malè (SU), Beige Luxor (M4), Castoro Ottawa (C0), Grigio Londra (CW), Grigio Efeso (K9), Grigio Bromo (MV), Nero Ingo (DW), Bianco Kos (UO), Rosso Jaipur (9V), Verde Commodoro (9X), Rosso Jaipur (9V), Blu Fes (9R). Chant ABS arrondis assortis, intérieurs tiroirs en mélamine, coulissants sur glissières métalliques avec pivots en nylon. Charnières métalliques connectées aux côtés avec bases métalliques à triple réglage avec système d'application rapide "clip-on", serrure avec clé de sécurité, poignées métalliques avec finition chromée polie.

Meuble sur roulettes pivotantes en méthacrylate transparent, en antérieurs avec freins. Meuble porteur avec patins en alliage métallique chromés, dessus préparé pour la fixation des bureaux. Kit optionnel de tiroirs internes en tôle d'acier de 1 mm d'épaisseur, finition noire, coulissants sur rails métalliques avec des rouleaux en nylon avec dispositif de fin de course.

Вспомогательный модуль – каркас из облагороженной меламиновой панели толщиной 18 мм, цвет Alcene (94), Alcene Antracite (AA), Bianco Seta (BT). Верх и фасады из древесного агломерата толщиной 20 мм в облицовке из ламината FENIX NTM® 10/10, важной характеристикой которого является возможность устранения даже конечным пользователем микроцарапин и восстановление первоначального состояния поверхности посредством ее термической обработки; другими отличительными свойствами этого особенного ламината являются бархатистость soft touch, практически полное отсутствие отпечатков и низкая степень отражения света; есть следующие отделки Bianco Alaska (BW), Bianco Malè (SU), Beige Luxor (M4), Castoro Ottawa (C0), Grigio Londra (CW), Grigio Efeso (K9), Grigio Bromo (MV), Nero Ingo (DW), Verde Commodoro (9X), Rosso Jaipur (9V), Blu Fes (9R), Bianco Kos (UO). Скругленная ABS кромка по периметру, ящики из древесного агломерата, выдвигание по металлическим направляющим на нейлоновых колёсиках, регулируемые в трёх плоскостях петли системы "clip-on" с металлическими ответами на половине, замок с безопасным складным ключом, ручки из металлического сплава в хромированной отделке. Версия модуля на пирюэт колёсиках из прозрачного метакрилата со ступором спереди. Несущая версия на регулируемых ножках из хромированного металлического сплава, верх предусмотрен для крепления стола. Опциональный набор внутренних ящиков из 1 мм чёрного стального листа на металлических направляющих и нейлоновых колёсиках со стоп-ходом. Опция – корпус ящика из чёрной листовой стали толщиной 1 мм, на металлических направляющих с нейлоновыми колёсиками с фиксатором полного хода.

**Cassa mobile di servizio**  
Service cabinet structure  
Estructura mueble auxiliar  
Service cabinet structure  
Каркас вспомогательного модуля

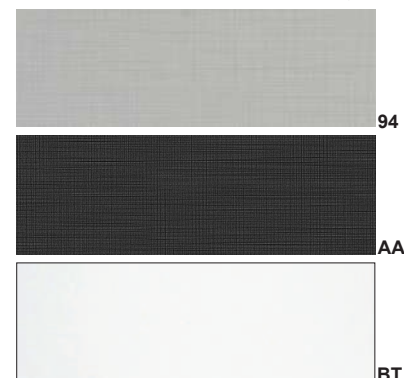

**Top e frontali laminato FENIX NTM®**  
FENIX NTM® laminate tops and frontals  
Tapa y frontales laminado FENIX NTM®  
Top e frontali laminato FENIX NTM®  
Верх и фасады из ламината FENIX NTM®

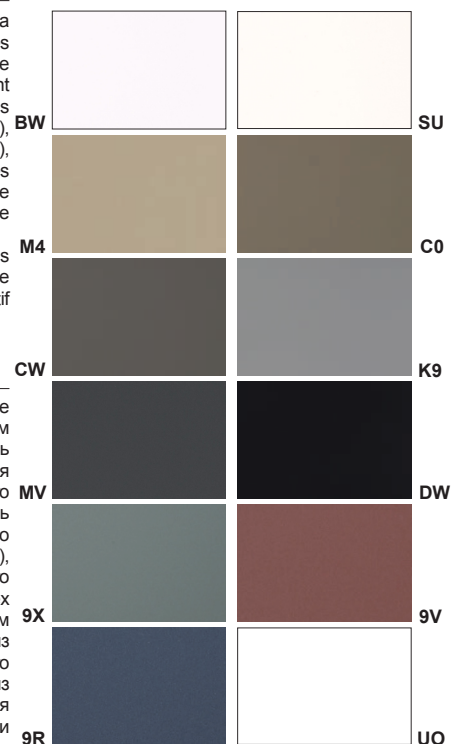



## Caratteristiche tecniche

Technical features

Sección técnica

Caractéristiques techniques

Технический раздел

### Mobile di servizio

Service cabinet  
Mueble auxiliar  
Meuble de service  
Вспомогательные модули

Mobile di servizio con cassa in nobilitato melaminico spessore 18 mm, colore Alcene (94), Alcene Antracite (AA), Bianco Seta (BT). Top e frontali in nobilitato melaminico spessore 18mm colore Alcene (94) Alcene Antracite (AA), Bianco Seta (BT), Frassino Grigio (E3), Tranché Olmo Jerez (E4), Tranché Olmo Tafira (E5), Tranché Rovere Bruges (T8), Noce Etereo (N1), Noce Corteccia (N2), Noce Solenne (N3), finitura tinta unita Grigio Silicio (GS), Grigio Quarzo (GQ), Ombra (QI), Oliva (93). Bordi perimetrali a colore in ABS stonato, interni cassetti in agglomerato di legno e scorrevoli su guide metalliche con rullini in nylon, cerniere in metallo collegate ai fianchi con basette metalliche a triplice regolazione con sistema ad applicazione rapida "clip-on", serratura con chiave pieghevole antinfortunistica, maniglie in lega metallica finitura cromo lucido. Versione mobile su ruote piroettanti con carter e doppio battistrada in PVC rigido nero e perno di rotazione in acciaio. Versione portante su piedini di livellamento, regolabili dall'interno del mobile, in PVC rigido con perno di regolazione in acciaio, top predisposto per il fissaggio delle scrivanie. Kit opzionale di interni cassetti in lamiera di acciaio spessore 1 mm colore nero, scorrevoli su guide metalliche con rullini in nylon con dispositivo di fine corsa.

Service cabinet with melamine structure 18 mm thick, Alcene (94), Alcene Antracite (AA), Bianco Seta (BT) finish, top and fronts in melamine 18 mm thick, Alcene (94) Alcene Antracite (AA), Bianco Seta (BT), Frassino Grigio (E3), Tranché Olmo Jerez (E4), Tranché Olmo Tafira (E5), Tranché Rovere Bruges (T8), Noce Etereo (N1), Noce Corteccia (N2), Noce Solenne (N3), solid colors finish Grigio Silicio (GS), Grigio Quarzo (GQ), Ombra (QI), Oliva (93). Matching ABS rounded edges, drawers inside in chipboard and sliding on metal rails with nylon rollers, metal hinges connected on the sides with triple-adjustable metal bases with "clip-on" rapid application system, lock with safety folding key, metal handles with polished chrome finish. Mobile version on castors with carter and double tread in rigid black PVC and steel rotation pin. Supporting version on leveling feet, adjustable from inside the cabinet, in rigid PVC with steel adjustment pin, top designed to fix the desks. Optional kit of internal drawers in 1 mm thick sheet steel, black color, sliding on metal rails with nylon rollers with end-of-travel device.

Mueble de servicio con estructura de melamina de 18 mm de grueso, color Alcene (94), Alcene Antracite (AA), Bianco Seta (BT) tapa y frentes en melamina de 18 mm de grueso, color Alcene (94) Alcene Antracite (AA), Bianco Seta (BT), Frassino Grigio (E3), Tranché Olmo Jerez (E4), Tranché Olmo Tafira (E5), Tranché Rovere Bruges (T8), Noce Etereo (N1), Noce Corteccia (N2), Noce Solenne (N3), acabado en tono suave Grigio Silicio (GS), Grigio Quarzo (GQ), Ombra (QI), Oliva (93). Bordos perimetrales en ABS redondeado del mismo color, cajones internos en aglomerado de madera deslizantes sobre guías de metal con rodillos de nylon, bisagras metálicas a los costados con base metálica de triple ajuste con sistema de aplicación rápida "clip-on", cerradura con llave de seguridad plegable, tiradores de aleación de metal acabado en cromado pulido. Versión móvil sobre ruedas giratorias con carter y doble rodadura en PVC negro rígido y pasador de rotación de acero. Versión colgante con patas de nivelación, regulable desde el interior del contenedor, en PVC rígido con pasador de ajuste de acero, tapa mecanizada para la fijación del escritorio. Kit opcional de cajones internos en chapa de acero de 1 mm de grosor, deslizamiento sobre rieles de metal con rodillos de nailon con dispositivo de fin de circuito.

Meuble de service en mélamine 18 mm d'épaisseur, de finition Alcene (94), Alcene Antracite (AA), Bianco Seta (BT). Top et façade en mélamine 18 mm d'épaisseur Alcene (94) Alcene Antracite (AA), Bianco Seta (BT), Frassino Grigio (E3), Tranché Olmo Jerez (E4), Tranché Olmo Tafira (E5), Tranché Rovere Bruges (T8), Noce Etereo (N1), Noce Corteccia (N2), Noce Solenne (N3), coloris Grigio Silicio (GS), Grigio Quarzo (GQ), Ombra (QI), Oliva (93). Chant ABS arrondis assortis, intérieurs tiroirs en mélamine, coulissants sur glissières métalliques avec pivots en nylon. Charnières métalliques connectées aux côtés avec bases métalliques à triple réglage avec système d'application rapide "clip-on", serrure avec clé de sécurité, poignées métalliques avec finition chromée polie.

Version mobile sur roulettes pivotantes avec carter et double bande de roulement en PVC rigide noir et axe de rotation en acier. Version portante sur verins réglables de l'intérieur du meuble, en PVC rigide avec goupille de réglage en acier, dessus préparé pour la fixation des bureaux. Kit optionnel de tiroirs internes en tôle d'acier de 1 mm d'épaisseur, finition noire, coulissants sur rails métalliques avec des rouleaux en nylon avec dispositif de fin de course.

Вспомогательный модуль – каркас из облагороженной меламиновой панели толщиной 18 мм, цвет Alcene (94), Alcene Antracite (AA), Bianco Seta (BT) верх и фасады из облагороженной меламиновой панели толщиной 18 мм, цвет Alcene (94) Alcene Antracite (AA), Bianco Seta (BT), Frassino Grigio (E3), Tranché Olmo Jerez (E4), Tranché Olmo Tafira (E5), Tranché Rovere Bruges (T8), Noce Etereo (N1), Noce Corteccia (N2), Noce Solenne (N3), однотонная отделка Grigio Silicio (GS), Grigio Quarzo (GQ), Ombra (QI), Oliva (93). Скругленная АБС кромка по периметру, ящики из древесного агломерата, выдвижение по металлическим направляющим на нейлоновых колесиках, регулируемые в трёх плоскостях петли системы "clip-on" с металлическими ответами на половине, замок с безопасным складным ключом, ручки из металлического сплава в хромированной отделке. Мобильная версия на пирузт-колесиках в картере с двойным протектором из чёрного твёрдого ПВХ и стальной втулкой вращения. Несущий модуль стоит на регулируемых по высоте ножках из твёрдого ПВХ, регулировка изнутри посредством стального резьбового стержня, верх модуля даёт возможность крепления штанги столешницы. Опция – корпус ящика из чёрной листовой стали толщиной 1 мм, на металлических направляющих с нейлоновыми колесиками с фиксатором полного хода.

Cassa mobile di servizio  
Service cabinet structure  
Estructura mueble auxiliar  
Service cabinet structure  
Каркас вспомогательного модуля

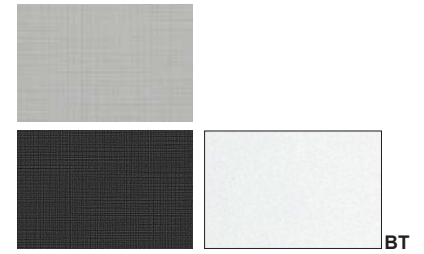

Top e frontali  
Top and frontals  
Tapa y frontales  
Top et façades

Верх и фронтальные панели

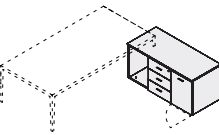
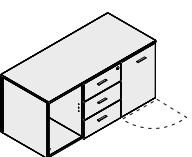
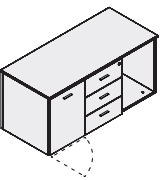
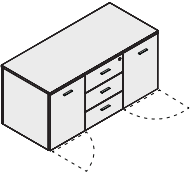
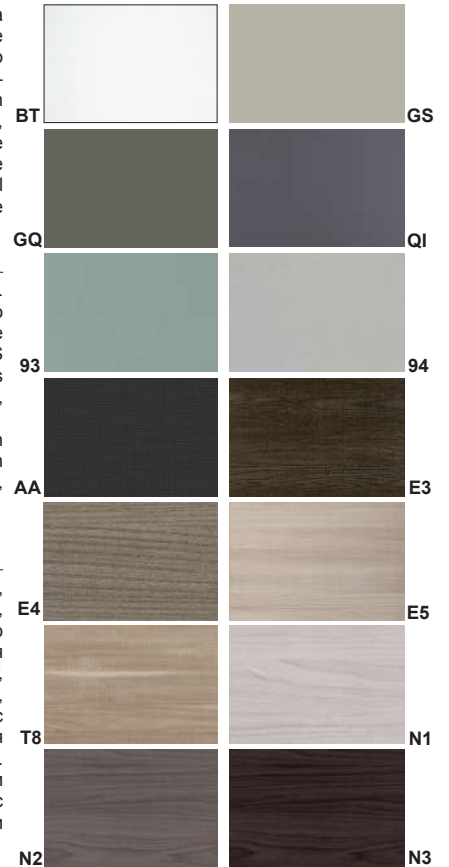

Maniglia  
Handle  
Tiradore  
Poignée  
Ручка

Maniglie in lega metallica finitura cromo lucido (CR).

Handles in metal alloy with polished cromo lucido (CR).

Tiradores en aleación de metal con acabado cromo lucido (CR).

Poignées en métal avec finition cromo lucido (CR).

Ручки из металлического сплава в cromo lucido отделке (CR).

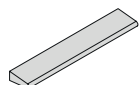

## Caratteristiche tecniche

Technical features

Sección técnica

Caractéristiques techniques

Технический раздел

### Contentitore dorsale

portante  
Back supporting storage  
Mueble soporte reversible  
a ambos lados  
Meuble dorsal portant  
Несущий двусторонний  
модуль

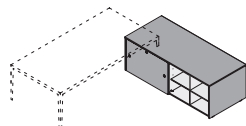
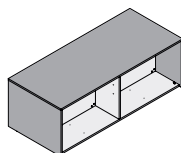
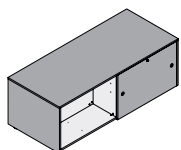
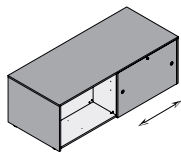

Mobile dorsale bifacciale con cassa, fianco intermedio e pannello divisorio centrale in nobilitato melaminico spessore 18 mm, colore Alcene (94), Alcene Antracite (AA), Bianco Seta (BT). Top, fianchi terminali e anta scorrevole in agglomerato di legno, spessore 20 mm, rivestito in laminato plastico da 10/10 in finitura LUCIDA ed OPACA, colore Grigio Antracite (GC-G3), Rosso Oriente (RE-R6), Bianco Luna (WO-W0), Argilla (AA-A1), Blu Notte (BA-B4), Nero (BL-04), Grigio Ferro (GE-G5), Verde Barbados (VE-V5), Visone (GM-G9), Porcellana (WG-W7), Sabbia (WD-W4), Mosto (RO-RI), Carruba (MA-M1), Beige Isabella (MB-M2) e finitura OPACA Grigio (CE), Grigio Monzone (HK), Mattone (FJ), Sabbia Creola (HO), Petrol (DJ), Bianco ghiaccio (W1), Arenaria (U8). Finitura LEGNO colore Rovere Asburgo (DR), Olmo Grigio (DT), Noce Cendré (DS), Natural Ash (WT), Morgan Ash (WS), Fenice Chiaro (F1), Fenice Marrone (F2), Fenice Scuro (F3), Noce Barocco (63), Larice Montano (56), Corten Touch (QF), Natural larch (JY), Biblos pine (KT), Corteccia (JX). Finitura PIETRA Navajo gold plamky (QD), Munè grey (6Z), Munè white (6Y), Marmo statuario (PB). Bordi perimetrali a colore in ABS stondato. Sistema di scorrimento anta con profilo in estruso di alluminio incassato sotto il top, carrelli, con chiusura ammortizzata, in materiale plastico rigido con rullini in nylon. Serratura con chiave pieghevole antinfortunistica, maniglie incassate in ABS finitura alluminio, piedini di livellamento, regolabili dall'interno del mobile, in PVC rigido con perno di regolazione in acciaio, top predisposto per il fissaggio delle scrivanie.

Back supporting bifacial storage with structure, intermediate side and central dividing panel in melamine 18 mm thick, Alcene (94), Alcene Antracite (AA), Bianco Seta (BT) finish. 20 mm thick chipboard tops, end sides and sliding door coated with 10/10 FENIX NTM® Laminated, available in both GLOSSY and MATT finish in the following colours: Grigio Antracite (GC-G3), Rosso Oriente (RE-R6), Bianco Luna (WO-W0), Argilla (AA-A1), Blu Notte (BA-B4), Nero (BL-04), Grigio Ferro (GE-G5), Verde Barbados (VE-V5), Visone (GM-G9), Porcellana (WG-W7), Sabbia (WD-W4), Mosto (RO-RI), Carruba (MA-M1), Beige Isabella (MB-M2). Available only in MATT finish: Grigio (CE), Grigio Monzone (HK), Mattone (FJ), Sabbia Creola (HO), Petrol (DJ), Bianco ghiaccio (W1), Arenaria (U8) colours. Available in the following WOOD finishes: Rovere Asburgo (DR), Olmo Grigio (DT), Noce Cendré (DS), Natural Ash (WT), Morgan Ash (WS), Fenice Chiaro (F1), Fenice Marrone (F2), Fenice Scuro (F3), Noce Barocco (63), Larice Montano (56), Corten Touch (QF), Natural larch (JY), Biblos pine (KT), Corteccia (JX). STONE finishes: Navajo gold plamky (QD), Munè white (6Y), Munè grey (6Z), Marmo statuario (PB). Matching ABS rounded edges. Door sliding system with extruded aluminum profile fixed under the top, trolleys with soft closing system, in rigid plastic material with nylon rollers. Lock with safety folding key, built-in ABS aluminum finish handles, castors with carter and double tread in rigid black PVC and steel rotation pin. Supporting version on leveling feet, adjustable from inside the cabinet, in rigid PVC with steel adjustment pin. Top designed to fix the desks.

Armario lateral de doble cara con estructura, costado intermedio y panel divisorio central de melamina de 18 mm de grueso, color Alcene (94), Alcene Antracite (AA), Bianco Seta (BT). Tapa, costados terminales y puerta corredera en tablero de partículas de 20 mm de espesor, recubierto en laminado FENIX NTM® de 10/10, con recubrimiento en laminado estratificado de 10/10 en acabado BRILLO y MATE, color Grigio Antracite (GC-G3), Rosso Oriente (RE-R6), Bianco Luna (WO-W0), Argilla (AA-A1), Blu Notte (BA-B4), Nero (BL-04), Grigio Ferro (GE-G5), Verde Barbados (VE-V5), Visone (GM-G9), Porcellana (WG-W7), Sabbia (WD-W4), Mosto (RO-RI), Carruba (MA-M1), Beige Isabella (MB-M2) y acabado MATE Grigio (CE), Grigio Monzone (HK), Mattone (FJ), Sabbia Creola (HO), Petrol (DJ), Bianco ghiaccio (W1), Arenaria (U8). Acabado MADERA color Rovere Asburgo (DR), Olmo Grigio (DT), Noce Cendré (DS), Natural Ash (WT), Morgan Ash (WS), Fenice Chiaro (F1), Fenice Marrone (F2), Fenice Scuro (F3), Noce Barocco (63), Larice Montano (56), Natural larch (JY), Biblos pine (KT), Corten Touch (QF), Corteccia (JX). Acabado PIEDRA Navajo gold plamky (QD), Munè grey (6Z), Munè white (6Y), Marmo statuario (PB). Bordos perimetrales redondeados en ABS del mismo color. Sistema de puertas correderas con perfil de aluminio extruido incrustado debajo de la tapa superior, con cierre amortiguado, de plástico rígido con rodillos de nylon. Cerradura con llave plegable a prueba de accidentes, tiradores de aluminio ABS integradas, patas de nivelación, regulable desde el interior del contenedor, en PVC rígido con pasador de ajuste de acero, Tapa mecanizada para la fijación de los escritorios.

Meuble dorsal double face avec coffre, côté intermédiaire et panneau central en mélaminé 18 mm d'épaisseur, finition Alcene (94), Alcene Antracite (AA), Bianco Seta (BT). Top, côtés d'extrémité et porte coulissante en bois aggloméré, épaisseur 20 mm, plaqué en stratifié plastique 10/10 finition BRILLANTE et MATE, couleur Grigio Antracite (GC-G3), Rosso Oriente (RE-R6), Bianco Luna (WO-W0), Argilla (AA-A1), Blu Notte (BA-B4), Nero (BL-04), Grigio Ferro (GE-G5), Verde Barbados (VE-V5), Visone (GM-G9), Porcellana (WG-W7), Sabbia (WD-W4), Mosto (RO-RI), Carruba (MA-M1), Beige Isabella (MB-M2) et finition MATE Grigio (CE), Grigio Monzone (HK), Mattone (FJ), Sabbia Creola (HO), Petrol (DJ), Bianco ghiaccio (W1), Arenaria (U8). Finitura DÉCORS BOIS Rovere Asburgo (DR), Olmo Grigio (DT), Noce Cendré (DS), Natural Ash (WT), Morgan Ash (WS), Fenice Chiaro (F1), Fenice Marrone (F2), Fenice Scuro (F3), Noce Barocco (63), Larice Montano (56), Corten Touch (QF), Natural larch (JY), Biblos pine (KT), Corteccia (JX). Finition MATERIQUE Navajo gold plamky (QD), Munè white (6Y), Munè grey (6Z), Marmo statuario (PB). Chant en ABS arrondi assorti. Système de coulissement porte avec profilé en aluminium extrudé fixé sous le top, chariots, avec fermeture amortissée, en plastique rigide avec rouleaux en nylon. Serrure avec clé pliante de sécurité, poignées intégrées en aluminium ABS, verins réglables de l'intérieur du meuble, en PVC rigide avec goupille de réglage en acier, dessus préparé pour la fixation des bureaux.

Двусторонний модуль – каркас, разделительные спинка и боковина из облагороженной меламиновой панели толщиной 18 мм, цвет Парусина (94), Парусина Антрацит (AA), Белый Шелк (BT). Верх, завершающие боковины и раздвижная дверь из древесного агломерата толщиной 20 мм в облицовке из ламината 10/10 в ГЛЯНЦЕВОЙ или МАТОВОЙ отделке Grigio Antracite (GC-G3), Rosso Oriente (RE-R6), Bianco Luna (WO-W0), Argilla (AA-A1), Blu Notte (BA-B4), Nero (BL-04), Grigio Ferro (GE-G5), Verde Barbados (VE-V5), Visone (GM-G9), Porcellana (WG-W7), Sabbia (WD-W4), Mosto (RO-RI), Carruba (MA-M1), Beige Isabella (MBM2) и МАТОВАЯ отделка Grigio (CE), Grigio Monzone (HK), Mattone (FJ), Sabbia Creola (HO), Petrol (DJ), Bianco ghiaccio (W1), Arenaria (U8). Отделка под ДРЕВЕСИНУ Rovere Asburgo (DR), Olmo Grigio (DT), Noce Cendré (DS), Natural Ash (WT), Morgan Ash (WS), Fenice Chiaro (F1), Fenice Marrone (F2), Fenice Scuro (F3), Noce Barocco (63), Larice Montano (56), Corten Touch (QF), Natural larch (JY), Biblos pine (KT), Corteccia (JX). Отделка под КАМЕНЬ Navajo gold plamky (QD), Munè grey (6Z), Munè white (6Y), Marmo statuario (PB).

Закругленная ABS кромка по периметру в цвете отделки. Скольжение двери осуществляется по экструдированному алюминиевому профилю, врезанному в низ модуля, каретка с амортизатором из твердого пластика, колёсики нейлоновые. Замок с безопасным складным ключом, врезная ручка из ABS пластика в алюминиевой отделке, верх подготовлен к креплению стола.

Cassa, fianco intermedio e pannello divisorio  
Structure, intermediate side and dividing panel  
Estructura, costado intermedio y panel divisorio  
Coffre, côté intermédiaire et panneau central  
Каркас, разделительные боковина и спинка

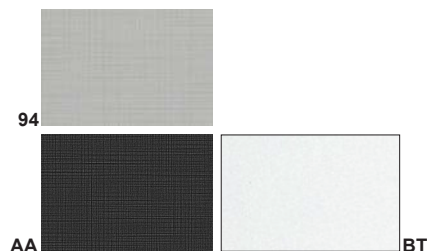

### Top, fianchi e anta scorrevole in laminato

Top, sides and sliding door in laminato  
Tapa, costados y puerta corredera en laminado  
estratificado  
Top, côtés et porte coulissante en stratifié  
Верх, боковины и раздвижная дверь из  
ламината

### Finitura lucida e opaca

Glossy and matt finishing

Acabado brillo y mate

Finition brillante et mate

Глянцевая и матовая отделки



## Caratteristiche tecniche

Technical features

Sección técnica

Caractéristiques techniques

Технический раздел

**Contenitore dorsale portante**  
Back supporting storage  
Mueble soporte reversible a ambos lados  
Meuble dorsal portant  
Несущий двусторонний модуль

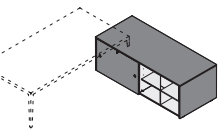
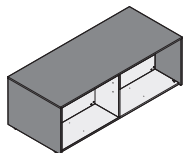
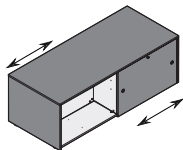
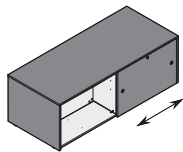

**Mobile dorsale bifacciale con cassa, fianco intermedio e pannello divisorio centrale in nobilitato melaminico spessore 18 mm, colore Alcene (94), Alcene Antracite (AA), Bianco Seta (BT). Top, fianchi terminali e anta scorrevole in agglomerato di legno, spessore 20 mm, rivestito in laminato FENIX NTM® da 10/10, con particolari caratteristiche di ripristinabilità dei micrograffi in superficie mediante apposito trattamento termico realizzabile anche dall'utilizzatore finale; elementi distintivi di questo particolare laminato sono la morbidezza al tatto, la quasi completa assenza di impronte e una bassa riflessione alla luce; le finiture disponibili sono Bianco Alaska (BW), Bianco Malè (SU), Beige Luxor (M4), Castoro Ottawa (C0), Grigio Londra (CW), Grigio Efeso (K9), Grigio Bromo (MV), Nero Ingo (DW), Bianco Kos (UO), Verde Commodoro (9X), Blu Fes (9R), Rosso Jaipur (9V). Bordi perimetrali a colore in ABS stondato. Sistema di scorrimento anta con profilo in estruso di alluminio incassato sotto il top, carrelli, con chiusura ammortizzata, in materiale plastico rigido con rullini in nylon. Serratura con chiave pieghevole antinfortunistica, maniglie incassate in ABS finitura alluminio, piedini di livellamento, regolabili dall'interno del mobile, in PVC rigido con perno di regolazione in acciaio, top predisposto per il fissaggio delle scrivanie.**

Back supporting bifacial storage with structure, intermediate side and central dividing panel in melamine 18 mm thick, Alcene (94), Alcene Antracite (AA), Bianco Seta (BT) finish.

20 mm thick chipboard tops, end sides and sliding door coated with 10/10 FENIX NTM® Laminate. With low light reflectivity, the FENIX surface is extremely opaque, soft touch and anti-fingerprint. Thermal healing of superficial microscratches is also possible, even by the end user. Available in the following finishes: Bianco Alaska (BW), Bianco Malè (SU), Beige Luxor (M4), Castoro Ottawa (C0), Grigio Londra (CW), Grigio Efeso (K9), Grigio Bromo (MV), Nero Ingo (DW), Verde Commodoro (9X), Rosso Jaipur (9V), Blu Fes (9R), Bianco Kos (UO). Matching ABS rounded edges. Door sliding system with extruded aluminum profile fixed under the top, trolleys with soft closing system, in rigid plastic material with nylon rollers. Lock with safety folding key, built-in ABS aluminum finish handles, castors with carter and double tread in rigid black PVC and steel rotation pin. Supporting version on leveling feet, adjustable from inside the cabinet, in rigid PVC with steel adjustment pin. Top designed to fix the desks.

Armario lateral de doble cara con estructura, costado intermedio y panel divisorio central de melamina de 18 mm de grueso, color Alcene (94), Alcene Antracite (AA), Bianco Seta (BT). Tapa, costados terminales y puerta corredera en tablero de partículas de 20 mm de espesor, con recubrimiento en laminado FENIX NTM® de 10/10, con particulares características de restaurabilidad de los microarañazos en superficie por medio de un tratamiento térmico adecuado también realizable por el usuario final; elementos distintivos de este laminado particular son la suavidad al tacto, la casi completa ausencia de huellas y una baja reflexión a la luz; los acabados disponibles son Bianco Alaska (BW), Bianco Malè (SU), Beige Luxor (M4), Castoro Ottawa (C0), Grigio Londra (CW), Grigio Efeso (K9), Grigio Bromo (MV), Nero Ingo (DW), Verde Commodoro (9X), Rosso Jaipur (9V), Blu Fes (9R), Bianco Kos (UO). Bordes perimetrales redondeados en ABS del mismo color. Sistema de puertas correderas con perfil de aluminio extruido incrustado debajo de la tapa superior, con cierre amortiguado, de plástico rígido con rodillos de nylon. Cerradura con llave plegable a prueba de accidentes, tiradores de aluminio ABS integradas, patas de nivelación, regulable desde el interior del contenedor, en PVC rígido con pasador de ajuste de acero, Tapa mecanizada para la fijación de los escritorios.

Meuble dorsal double face avec coffre, côté intermédiaire et panneau central en mélaminé 18 mm d'épaisseur, finition Alcene (94), Alcene Antracite (AA), Bianco Seta (BT).

Top, côtés d'extrémité et porte coulissante en bois aggloméré, épaisseur 20 mm, plaqué en stratifié FENIX NTM® 10/10, avec des caractéristiques particulières de restauration des micro-rayures sur la surface au moyen d'un traitement thermique spécial qui peut également être effectué par l'utilisateur final; les éléments distinctifs de ce stratifié particulier sont le soft-touch, l'absence presque complète d'empreintes digitales et une faible réflexion de la lumière; les finitions disponibles sont Bianco Alaska (BW), Bianco Malè (SU), Beige Luxor (M4), Castoro Ottawa (C0), Grigio Londra (CW), Grigio Efeso (K9), Grigio Bromo (MV), Nero Ingo (DW), Verde Commodoro (9X), Rosso Jaipur (9V), Blu Fes (9R), Bianco Kos (UO).

Chant en ABS arrondi assorti. Système de coulissement porte avec profilé en aluminium extrudé fixé sous le top, chariots, avec fermeture amortissée, en plastique rigide avec rouleaux en nylon. Serrure avec clé pliante de sécurité, poignées intégrées en aluminium ABS, verins réglables de l'intérieur du meuble, en PVC rigide avec goupille de réglage en acier. Dessus préparé pour la fixation des bureaux.

Двусторонний модуль – каркас, разделительные спинка и боковина из облагороженной меламиновой панели толщиной 18 мм, цвет Парусина (94), Парусина Антрацит (AA), Белый Шелк (BT). Верх, завершающие боковины и раздвижная дверь из древесного агglomerата толщиной 20 мм в облицовке из ламината FENIX NTM® 10/10, важной характеристикой которого является возможность устранения даже конечным пользователем микроцарапин и восстановление первоначального состояния поверхности посредством ее термической обработки; другими отличительными свойствами этого особенного ламината являются бархатистость soft touch, практически полное отсутствие отпечатков и низкая степень отражения света; есть следующие отделки Bianco Alaska (BW), Bianco Malè (SU), Beige Luxor (M4), Castoro Ottawa (C0), Grigio Londra (CW), Grigio Efeso (K9), Grigio Bromo (MV), Nero Ingo (DW), Verde Commodoro (9X), Rosso Jaipur (9V), Blu Fes (9R), Bianco Kos (UO). скругленная АБС кромка в цвет. Скольжение двери осуществляется по экструдированному алюминиевому профилю, врезанному в низ модуля, каретка с амортизатором из твердого пластика, колёсики нейлоновые. Замок с безопасным складным ключом, врезная ручка из АБС пластика в алюминиевой отделке, верх подготовлен к креплению стола.

**Cassa, fianco intermedio e pannello divisorio**  
Structure, intermediate side and dividing panel  
Estructura, costado intermedio y panel divisorio  
Coffre, côté intermédiaire et panneau central  
Каркас, разделительные боковина и спинка

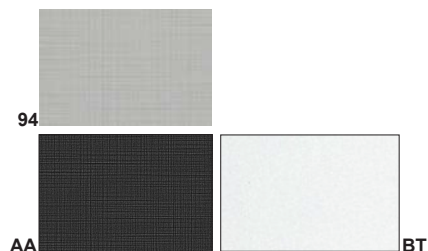

**Top, fianchi e anta scorrevole in laminato FENIX NTM®.**

FENIX NTM® laminate top, sides and sliding door  
Tapa, costados y puerta corredera en laminado FENIX NTM®

Top, côtés et porte coulissante en stratifié FENIX NTM®

Верх, боковины и раздвижная дверь из ламината FENIX NTM®



## Caratteristiche tecniche

Technical features

Sección técnica

Caractéristiques techniques

Технический раздел

### Contentitore dorsale portante

Back supporting storage  
Mueble soporte reversible a ambos lados  
Meuble dorsal portant  
Несущий двусторонний модуль

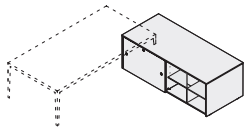
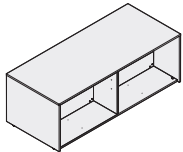
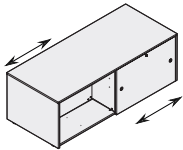
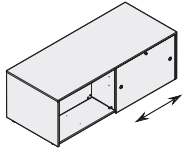

**Mobile dorsale bifacciale con cassa, fianco intermedio e pannello divisorio centrale in nobilitato melaminico spessore 18 mm, colore Alcene (94), Alcene Antracite (AA), Bianco Seta (BT). Top, fianchi terminali e anta scorrevole in nobilitato melaminico spessore 18 mm, colore Alcene (94) Alcene Antracite (AA), finitura tinta unita Bianco Seta (BT), Grigio Silicio (GS), Grigio Quarzo (GQ), Ombra (QI), Oliva (93), finitura legno Frassino Grigio (E3), Tranché Olmo Jerez (E4), Tranché Olmo Tafira (E5), Tranchè Rovere Bruges (T8), Noce Etereo (N1), Noce Corteccia (N2), Noce Solenne (N3). Bordi perimetrali a colore in ABS stonato. Sistema di scorrimento anta con profilo in estruso di alluminio incassato sotto il top, carrelli, con chiusura ammortizzata, in materiale plastico rigido con rullini in nylon. Serratura con chiave pieghevole antinfortunistica, maniglie incassate in ABS finitura alluminio, piedini di livellamento, regolabili dall'interno del mobile, in PVC rigido con perno di regolazione in acciaio, top predisposto per il fissaggio delle scrivanie.**

Back supporting bifacial storage with structure, intermediate side and central dividing panel in melamine 18 mm thick, Alcene (94), Alcene Antracite (AA), Bianco Seta (BT) finish. Top, sides and sliding door in melamine 18 mm thick, Bianco seta (BT), Grigio Silicio (GS), Grigio Quarzo (GQ), Ombra (QI), Oliva (93), finitura legno Frassino Grigio (E3), Tranché Olmo Jerez (E4), Tranché Olmo Tafira (E5), Tranchè Rovere Bruges (T8), Noce Etereo (N1), Noce Corteccia (N2), Noce Solenne (N3) finish, matching ABS rounded edges. Door sliding system with extruded aluminum profile fixed under the top, trolleys with soft closing system, in rigid plastic material with nylon rollers. Lock with safety folding key, built-in ABS aluminum finish handles, castors with carter and double tread in rigid black PVC and steel rotation pin. Supporting version on leveling feet, adjustable from inside the cabinet, in rigid PVC with steel adjustment pin. Top designed to fix the desks.

Armario lateral de doble cara con estructura, costado intermedio y panel divisorio central de melamina de 18 mm de grueso, color Alcene (94), Alcene Antracite (AA), Bianco Seta (BT). Tapa superior, costados terminales y puerta corredera en melamina de 18 mm de grueso, color Bianco Seta (BT), Grigio Silicio (GS), Grigio Quarzo (GQ), Ombra (QI), Oliva (93), Frassino Grigio (E3), Tranché Olmo Jerez (E4), Tranché Olmo Tafira (E5), Tranchè Rovere Bruges (T8), Noce Etereo (N1), Noce Corteccia (N2), Noce Solenne (N3). Bordos perimetrales redondeados en ABS del mismo color. Sistema de puertas correderas con perfil de aluminio extruido incrustado debajo de la tapa superior, con cierre amortiguado, de plástico rígido con rodillos de nylon. Cerradura con llave plegable a prueba de accidentes, tiradores de aluminio ABS integradas, patas de nivelación, regulable desde el interior del contenedor, en PVC rígido con pasador de ajuste de acero. Tapa mecanizada para la fijación de los escritorios.

Meuble dorsal double face avec coffre, côté intermédiaire et panneau central en mélaminé 18 mm d'épaisseur, finition Alcene (94), Alcene Antracite (AA), Bianco Seta (BT). Top, côtés et porte coulissante en mélamine 18 mm d'épaisseur, finition Bianco Seta (BT), Grigio Silicio (GS), Grigio Quarzo (GQ), Ombra (QI), Oliva (93), Frassino Grigio (E3), Tranché Olmo Jerez (E4), Tranché Olmo Tafira (E5), Tranchè Rovere Bruges (T8), Noce Etereo (N1), Noce Corteccia (N2), Noce Solenne (N3). Chant en ABS arrondi assorti. Système de coulissement porte avec profilé en aluminium extrudé fixé sous le top, chariots, avec fermeture amortissée, en plastique rigide avec rouleaux en nylon. Serrure avec clé pliante de sécurité, poignées intégrées en aluminium ABS, verins réglables de l'intérieur du meuble, en PVC rigide avec goupille de réglage en acier, dessus préparé pour la fixation des bureaux.

Двусторонний модуль – каркас, разделительные спинка и боковина из облагороженной меламиновой панели толщиной 18 мм, цвет Alcene (94), Alcene Antracite (AA), Bianco Seta (BT), верх, боковины и раздвижная дверь из облагороженной меламиновой панели толщиной 18 мм цвет Alcene (94), Alcene Antracite (AA), Bianco Seta (BT), Grigio Silicio (GS), Grigio Quarzo (GQ), Ombra (QI), Oliva (93), Frassino Grigio (E3), Tranché Olmo Jerez (E4), Tranché Olmo Tafira (E5), Tranchè Rovere Bruges (T8), Noce Etereo (N1), Noce Corteccia (N2), Noce Solenne (N3). скругленная АБС кромка в цвет. Скольжение двери осуществляется по экструдированному алюминиевому профилю, врезанному в низ модуля, каретка с амортизатором из твердого пластика, колёсики нейлоновые. Замок с безопасным складным ключом, врезная ручка из АБС пластика в алюминиевой отделке, верх подготовлен к креплению стола.

Cassa, fianco intermedio e pannello divisorio  
Structure, intermediate side and dividing panel  
Estructura, costado intermedio y panel divisorio  
Coffre, côté intermédiaire et panneau central  
Каркас, разделительные боковина и спинка

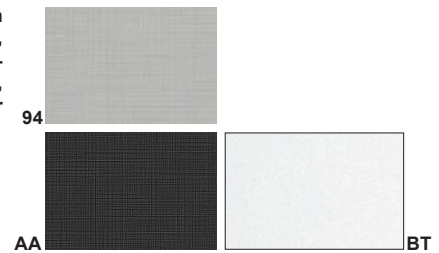

2



**Top, fianchi e anta scorrevole**  
Top, sides and sliding door  
Tapa, costados y puertas correderas  
Top, côtés et porte coulissante  
Верх, боковины и раздвижная дверка

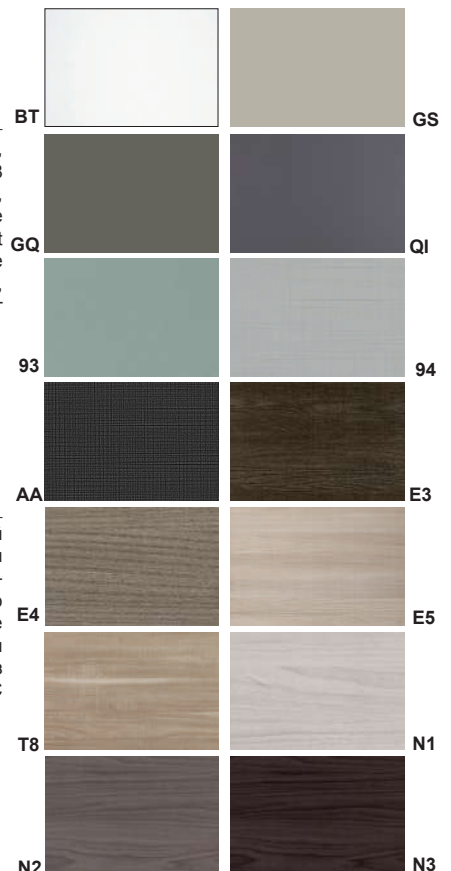

## Caratteristiche tecniche

Technical features

Sección técnica

Caractéristiques techniques

Технический раздел

**Contentore dorsale, 4 lati fruibili in laminato**  
Back storage unit, accessible from 4 sides in laminate

Mueble soporte dorsal, 4 lados utilizables en laminado estratificado

Mueble dorsal, 4 côtés utilisables en stratifié

Опорный 4-х сторонний универсальный модуль из ламината

**Mobile di servizio 4 lati fruibili avente struttura portante in nobilitato melaminico spessore 18mm. nei colori Alcene (94), Alcene Antracite (AA) e Bianco Seta (BT). Top, ante, frontali cassetti e fianchi di finitura in agglomerato di legno spessore 20mm. rivestito in laminato plastico da 10/10 in finitura LUCIDA ed OPACA nei colori Grigio Antracite (GC-G3), Rosso Oriente (RE-R6), Bianco Luna (WO-W0), Argilla (AA-A1), Blu Notte (BA-B4), Nero (BL-04), Grigio Ferro (GE-G5), Verde Barbados (VE-V5), Visone (GM-G9), Porcellana (WG-W7), Sabbia (WD-W4), Mosto (RO-RI), Carruba (MA-M1), Beige Isabella (MB-M2) e finitura OPACA Grigio (CE), Grigio Monsone (HK), Mattone (FJ), Sabbia Creola (HO), Petrol (DJ), Bianco ghiaccio (W1), Arenaria (U8). Finitura LEGNO colore Rovere Asburgo (DR), Olmo Grigio (DT), Noce Cendré (DS), Natural Ash (WT), Morgan Ash (WS), Fenice Chiaro (F1), Fenice Marrone (F2), Fenice Scuro (F3), Noce Barocco (63), Larice Montano (56), Corten Touch (QF), Natural larch (JY), Biblos pine (KT), Cortecchia (JX). Finitura PIETRA Navajo gold plamky (QD), Munè grey (6Z), Munè white (6Y), Marmo statuario (PB). Bordi perimetrali a colore in ABS stondato.**

**Cassetti e ante con sistema di serie a chiusura soft-close. I cassetti, completi di serratura con chiave pieghevole antinfortunistica, hanno struttura interna in lamiera di acciaio verniciata a polveri epossidiche colore nero (NE) scorrevole su guide metalliche con sfere in acciaio. Ante con cerniere in metallo collegate ai fianchi struttura mediante basette anch'esse in metallo a triplice regolazione e sistema di applicazione rapida clip-on. Maniglie in profilato estruso di alluminio incassate nelle ante e nei frontali cassetto. A completare il mobile, l'utilizzo di piedini di livellamento registrabili dall'interno del mobile, in PVC rigido con perno di regolazione in acciaio.**

Service cabinet accessible from 4 sides with melamine structure 18 mm thick in Alcene (94), Alcene Antracite (AA) and Bianco Seta (BT) colours. 20 mm thick chipboard top, doors, drawer fronts and end sides coated with 10/10 Plastic laminate, available in both GLOSSY and MATT finish in the following colours: Grigio Antracite (GC-G3), Rosso Oriente (RE-R6), Bianco Luna (WO-W0), Argilla (AA-A1), Blu Notte (BA-B4), Nero (BL-04), Grigio Ferro (GE-G5), Verde Barbados (VE-V5), Visone (GM-G9), Porcellana (WG-W7), Sabbia (WD-W4), Mosto (RO-RI), Carruba (MA-M1), Beige Isabella (MB-M2). Available only in MATT finish in Grigio (CE), Grigio Monsone (HK), Mattone (FJ), Sabbia Creola (HO), Petrol (DJ), Bianco ghiaccio (W1), Arenaria (U8). Available in the following WOODEN finishes: Rovere Asburgo (DR), Olmo Grigio (DT), Noce Cendré (DS), Natural Ash (WT), Morgan Ash (WS), Fenice Chiaro (F1), Fenice Marrone (F2), Fenice Scuro (F3), Noce Barocco (63), Larice Montano (56), Corten Touch (QF), Natural larch (JY), Biblos pine (KT), Cortecchia (JX). STONE finish: Navajo gold plamky (QD), Munè grey (6Z), Munè white (6Y), Marmo statuario (PB).

ABS rounded edges colour to match. Drawers and doors come with soft-close closing system. Drawers, equipped with lock with safety folding key, have an internal structure in sheet steel painted with epoxy powders in Nero (NE) finish, sliding on metal rails with stainless steel balls. Door with metal hinges connected to side panels with triple-adjustable metal base with quick clip-on system. Handles in extruded aluminium profiles recessed into doors and drawer fronts. The cabinet is completed by leveling feet, adjustable from inside the cabinet, in rigid PVC with steel adjustment pin.

Mueble de servicio 4 lados utilizables con estructura en tablero de partículas de 18 mm de espesor con recubrimiento melaminico en color Alcene (94), Alcene Antracite (AA) y Bianco Seta (BT). Tapa, puertas, frontales cajones y costados terminales fabricados en tablero de partículas de 20 mm de espesor, recubierto en laminado estratificado de 10/10 en acabado BRILLO y MATE en los colores Grigio Antracite (GC-G3), Rosso Oriente (RE-R6), Bianco Luna (WO-W0), Argilla (AA-A1), Blu Notte (BA-B4), Nero (BL-04), Grigio Ferro (GE-G5), Verde Barbados (VE-V5), Visone (GM-G9), Porcellana (WG-W7), Sabbia (WD-W4), Mosto (RO-RI), Carruba (MA-M1), Beige Isabella (MB-M2) y acabado MATE Grigio (CE), Grigio Monsone (HK), Mattone (FJ), Sabbia Creola (HO), Petrol (DJ), Bianco ghiaccio (W1), Arenaria (U8). Acabado MADERA color Rovere Asburgo (DR), Olmo Grigio (DT), Noce Cendré (DS), Natural Ash (WT), Morgan Ash (WS), Fenice Chiaro (F1), Fenice Marrone (F2), Fenice Scuro (F3), Noce Barocco (63), Larice Montano (56), Corten Touch (QF), Natural larch (JY), Biblos pine (KT), Cortecchia (JX). Acabado PIEDRA Navajo gold plamky (QD), Munè grey (6Z), Munè white (6Y), Marmo statuario (PB). Cantos perimetrales en color en ABS redondeado.

Cajones y puertas con sistema estándar con cierre soft-close. Los cajones, equipados con cerradura con llave plegable de protección, tienen estructura interna en chapa de acero barnizada a polvos epoxidicos color negro (NE) deslizante sobre guías metálicas con bolas de acero. Puertas sujetas a los costados de la estructura mediante bisagras de metal triple ajuste y sistema de aplicación rápida clip-on. Tiradores de perfiles extrusionados de aluminio empotrados en las puertas y en la parte delantera del cajón. Para completar el mueble, el uso niveladores ajustables desde el interior del mueble, de PVC rígido con perno de regulación de acero.

Mueble dorsal, 4 côtés utilisables avec structure porteuse en mélamine épaisseur 18mm, coloris Alcene (94), Alcene Antracite (AA) e Bianco Seta (BT). Tops, portes, façades de tiroirs et côtés de finition, en bois aggloméré de 20 mm d'épaisseur plaqués en stratifié plastique 10/10 en finition BRILLANTE et MAT coloris Grigio Antracite (GC-G3), Rosso Oriente (RE-R6), Bianco Luna (WO-W0), Argilla (AA-A1), Blu Notte (BA-B4), Nero (BL-04), Grigio Ferro (GE-G5), Verde Barbados (VE-V5), Visone (GM-G9), Porcellana (WG-W7), Sabbia (WD-W4), Mosto (RO-RI), Carruba (MA-M1), Beige Isabella (MB-M2) et finition MATE Grigio (CE), Grigio Monsone (HK), Mattone (FJ), Sabbia Creola (HO), Petrol (DJ), Bianco ghiaccio (W1), Arenaria (U8). Finition décors BOIS colore Rovere Asburgo (DR), Olmo Grigio (DT), Noce Cendré (DS), Natural Ash (WT), Morgan Ash (WS), Fenice Chiaro (F1), Fenice Marrone (F2), Fenice Scuro (F3), Noce Barocco (63), Larice Montano (56), Corten Touch (QF), Natural larch (JY), Biblos pine (KT), Cortecchia (JX). Finition MATERIQUE Navajo gold plamky (QD), Munè grey (6Z), Munè white (6Y), Marmo statuario (PB). Chants assortis en ABS arrondie.

Tiroirs et portes, en standard, avec système de fermeture soft-close. Les tiroirs, complets avec serrure avec clé pliante de sécurité, ont une structure interne en tôle d'acier peinte avec des poudres époxy noires (NE), coulissant sur des guides métalliques avec des billes d'acier. Portes avec charnières métalliques reliées aux côtés de la structure au moyen de bases métalliques à triple réglage et système d'application rapide à clipser. Poignées en profilé d'aluminium extrudé encastrées dans les portes et les façades des tiroirs. Pour compléter l'armoire, l'utilisation de pieds de nivellement réglables depuis l'intérieur de l'armoire, en PVC rigide avec tige de réglage en acier.

Вспомогательный 4-х сторонний модуль с несущим каркасом из облагороженной меламиновой панели толщиной 18 мм. Отделка Alcene (94), Alcene Antracite (AA) e Bianco Seta (BT). Верх, двери, фасады ящиков и боковины в отделке из древесного агломерата толщиной 20 мм в облицовке из ламината 10/10 в ГЛЯНЦЕВОЙ и МАТОВОЙ отделке Grigio Antracite (GC-G3), Rosso Oriente (RE-R6), Bianco Luna (WO-W0), Argilla (AA-A1), Blu Notte (BA-B4), Nero (BL-04), Grigio Ferro (GE-G5), Verde Barbados (VE-V5), Visone (GM-G9), Porcellana (WG-W7), Sabbia (WD-W4), Mosto (RO-RI), Carruba (MA-M1), Beige Isabella (MB-M2) и МАТОВОЙ отделке Grigio (CE), Grigio Monsone (HK), Mattone (FJ), Sabbia Creola (HO), Petrol (DJ), Bianco ghiaccio (W1), Arenaria (U8). в отделке под ДЕРЕВО Rovere Asburgo (DR), Olmo Grigio (DT), Noce Cendré (DS), Natural Ash (WT), Morgan Ash (WS), Fenice Chiaro (F1), Fenice Marrone (F2), Fenice Scuro (F3), Noce Barocco (63), Larice Montano (56), Corten Touch (QF), Natural larch (JY), Biblos pine (KT), Cortecchia (JX). В отделке под КАМЕНЬ Navajo gold plamky (QD), Munè grey (6Z), Munè white (6Y), Marmo statuario (PB). Закругленная ABS кромка по периметру в цвете отделки. Двери и ящики с двоводчиками soft-close. Ящики оснащены замком со складным безопасным ключом, каркас ящика из черного (NE) стального листа с порошковым покрытием на эпоксидной основе, металлические направляющие и стальные шарики скольжения. Двери с металлическими петлями крепления к боковинам посредством ответных частей из металла, регулируемых в 3 плоскостях, монтаж clip-on. Профильные ручки из экструдированного алюминия врезаны в двери и фасады ящиков. Модули комплектуются ножками регулировки изнутри модуля, ножки из твердого ПВХ с резьбовым стальным стержнем регулировки.

Cassa  
Structure  
Estructura  
Coffre  
Каркас

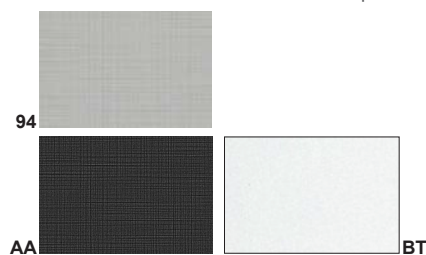

**Top e frontali**  
Top and frontals  
Tapa y frontales  
Top et façades  
Верх и фронтальные панели

**Finitura lucida e opaca**  
Glossy and matt finishing  
Acabado brillo y mate  
Finition brillante et mate  
Глянцевая и матовая отделки

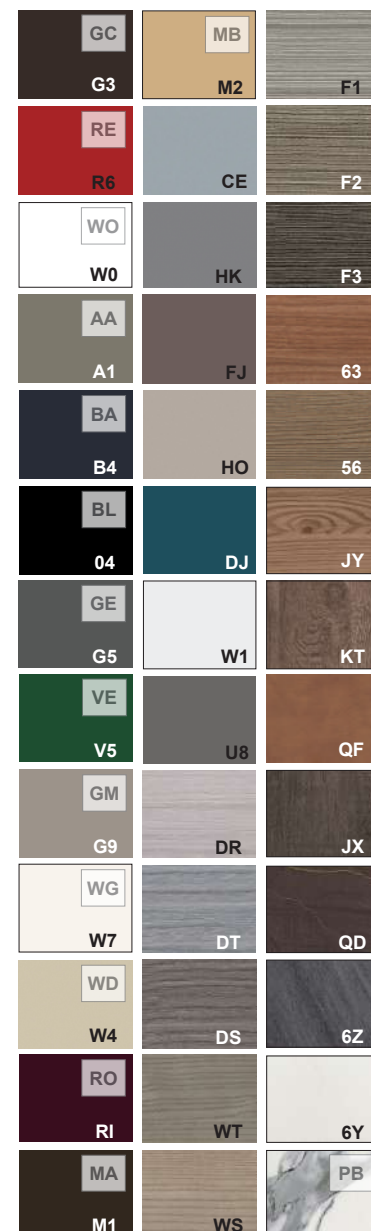

## Caratteristiche tecniche

Technical features

Sección técnica

Caractéristiques techniques

Технический раздел

### Contentitore dorsale, 4 lati fruibili in laminato FENIX NTM®

Back storage unit, Back storage unit, accessible from 4 sides in FENIX NTM® laminate

Mueble soporte dorsal, 4 lados utilizables en laminado FENIX NTM®

Mueble dorsal, 4 côtés utilisables en stratifié FENIX NTM®

Опорный 4-х сторонний универсальный модуль из ламината FENIX NTM®

**Mobile di servizio 4 lati fruibili avente struttura portante in nobilitato melaminico spessore 18mm. nei colori Alcene (94), Alcene Antracite (AA) e Bianco Seta (BT). Top, ante, frontali cassetti e fianchi di finitura in agglomerato di legno spessore 20mm, rivestito in laminato FENIX NTM® da 10/10, avente particolari caratteristiche di ripristinabilità dei micrograffi in superficie mediante apposito trattamento termico realizzabile anche dall'utilizzatore finale; elementi distintivi di questo particolare laminato sono la morbidezza al tatto, la quasi completa assenza di impronte e una bassa riflessione alla luce; le finiture disponibili sono Bianco Alaska (BW), Bianco Malè (SU), Beige Luxor (M4), Castoro Ottawa (C0), Grigio Londra (CW), Grigio Efeso (K9), Grigio Bromo (MV), Nero Ingo (DW), Verde Commodoro (9X), Rosso Jaipur (9V), Blu Fes (9R), Bianco Kos (UO). Bordi perimetrali a colore in ABS stondato.**

**Cassetti e ante con sistema di serie a chiusura soft-close. I cassetti, completi di serratura con chiave pieghevole antinfortunistica, hanno struttura interna in lamiera di acciaio verniciata a polveri epossidiche colore nero (NE) scorrevole su guide metalliche con sfere in acciaio. Ante con cerniere in metallo collegate ai fianchi struttura mediante basette anch'esse in metallo a triplice regolazione e sistema di applicazione rapida clip-on. Maniglie in profilato estruso di alluminio incassate nelle ante e nei frontali cassetto. A completare il mobile, l'utilizzo di piedini di livellamento registrabili dall'interno del mobile, in PVC rigido con perno di regolazione in acciaio.**

Service cabinet accessible from 4 sides with melamine structure 18 mm thick in Alcene (94), Alcene Antracite (AA) and Bianco Seta (BT) colours. 20 mm thick chipboard top, doors, drawer fronts and end sides coated with 10/10 FENIX NTM® Laminate. With low light reflectivity, the FENIX surface is extremely opaque, soft touch and anti-fingerprint. Thermal healing of superficial microscratches is also possible, even by the end user. Available in the following finishes: Bianco Alaska (BW), Bianco Malè (SU), Beige Luxor (M4), Castoro Ottawa (C0), Grigio Londra (CW), Grigio Efeso (K9), Grigio Bromo (MV), Nero Ingo (DW), Verde Commodoro (9X), Rosso Jaipur (9V), Blu Fes (9R), Bianco Kos (UO). ABS rounded edges colour to match.

Drawers and doors come with soft-close closing system. Drawers, equipped with lock with safety folding key, have an internal structure in sheet steel painted with epoxy powders in Nero (NE) finish, sliding on metal rails with stainless steel balls. Door with metal hinges connected to side panels with triple-adjustable metal base with quick clip-on system. Handles in extruded aluminium profiles recessed into doors and drawer fronts. The cabinet is completed by leveling feet, adjustable from inside the cabinet, in rigid PVC with steel adjustment pin.

Mueble de servicio 4 lados utilizables con estructura en tablero de partículas de 18 mm de espesor con recubrimiento melaminico en color Alcene (94), Alcene Antracite (AA) y Bianco Seta (BT). Tapa, puertas, frontales cajones y costados terminales fabricados en tablero de partículas de 20 mm de espesor, con recubrimiento en laminado FENIX NTM® de 10/10, con particulares características de restaurabilidad de los microarañazos en superficie por medio de un tratamiento térmico adecuado también realizable por el usuario final; elementos distintivos de este laminado particular son la suavidad al tacto, la casi completa ausencia de huellas y una baja reflexión a la luz; los acabados disponibles son Bianco Alaska (BW), Bianco Malè (SU), Beige Luxor (M4), Castoro Ottawa (C0), Grigio Londra (CW), Grigio Efeso (K9), Grigio Bromo (MV), Nero Ingo (DW), Bianco Kos (UO), Verde Commodoro (9X), Blu Fes (9R), Rosso Jaipur (9V). Cantos perimetrales en color en ABS redondeado.

Cajones y puertas con sistema estándar con cierre soft-close. Los cajones, equipados con cerradura con llave plegable de protección, tienen estructura interna en chapa de acero barnizada a polvos epoxídicos color negro (NE) deslizante sobre guías metálicas con bolas de acero. Puertas sujetas a los costados de la estructura mediante bisagras de metal triple ajuste y sistema de aplicación rápida clip-on. Tiradores de perfiles extrusionados de aluminio empotrados en las puertas y en la parte delantera del cajón. Para completar el mueble, el uso niveladores ajustables desde el interior del mueble, de PVC rígido con perno de regulación de acero.

Mueble dorsal, 4 côtés utilisables avec structure porteuse en mélamine épaisseur 18mm, coloris Alcene (94), Alcene Antracite (AA) e Bianco Seta (BT). Tops, portes, façades de tiroirs et côtés de finition, en bois aggloméré de 20 mm d'épaisseur plaqué en stratifié FENIX NTM® 10/10, avec des caractéristiques particulières de restauration des micro-rayures sur la surface au moyen d'un traitement thermique spécial qui peut également être effectué par l'utilisateur final; les éléments distinctifs de ce stratifié particulier sont le soft-touch, l'absence presque complète d'empreintes digitales et une faible réflexion de la lumière; les finitions disponibles sont Bianco Alaska (BW), Bianco Malè (SU), Beige Luxor (M4), Castoro Ottawa (C0), Grigio Londra (CW), Grigio Efeso (K9), Grigio Bromo (MV), Nero Ingo (DW), Verde Commodoro (9X), Rosso Jaipur (9V), Blu Fes (9R), Bianco Kos (UO). Chants assortis en ABS arrondie.

Tiroirs et portes, en standard, avec système de fermeture soft-close. Les tiroirs, complets avec serrure avec clé pliante de sécurité, ont une structure interne en tôle d'acier peinte avec des poudres époxy noires (NE), coulissant sur des guides métalliques avec des billes d'acier. Portes avec charnières métalliques reliées aux côtés de la structure au moyen de bases métalliques à triple réglage et système d'application rapide à clipser. Poignées en profilé d'aluminium extrudé encastrées dans les portes et les façades des tiroirs. Pour compléter l'armoire, l'utilisation de pieds de nivellement réglables depuis l'intérieur de l'armoire, en PVC rigide avec tige de réglage en acier.

Вспомогательный 4-х сторонний модуль с несущим каркасом из облагороженной меламиновой панели толщиной 18 мм. Отделка Alcene (94), Alcene Antracite (AA) e Bianco Seta (BT). Верх, двери, фасады ящиков и боковины в отделке из древесного агломерата толщиной 20 мм в облицовке из ламината FENIX NTM® 10/10, важной характеристикой которого является возможность устранения даже конечным пользователем микроцарапин и восстановление первоначального состояния поверхности посредством ее термической обработки; другими отличительными свойствами этого особенного ламината являются бархатистость soft touch, практически полное отсутствие отпечатков и низкая степень отражения света; есть следующие отделки Bianco Alaska (BW), Bianco Malè (SU), Beige Luxor (M4), Castoro Ottawa (C0), Grigio Londra (CW), Grigio Efeso (K9), Grigio Bromo (MV), Nero Ingo (DW), Verde Commodoro (9X), Rosso Jaipur (9V), Blu Fes (9R), Bianco Kos (UO). Закругленная АБС кромка по периметру в цвете отделки.

Двери и ящики с двоводчиками soft-close. Ящики оснащены замком со складным безопасным ключом, каркас ящика из черного листа с порошковым покрытием на оксидной основе, металлические направляющие и стальные шарики скольжения. Двери с металлическими петлями крепления к боковинам посредством ответных частей из металла, регулируемых в 3 плоскостях, монтаж clip-on. Профильные ручки из экструдированного алюминия врезаны в двери и фасады ящиков. Модули комплектуются ножками регулировки изнутри модуля, ножки из твердого ПВХ с резьбовым стальным стержнем регулировки.

Cassa  
Structure  
Estructura  
Coffre  
Каркас

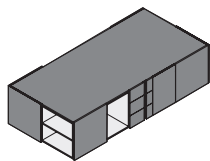
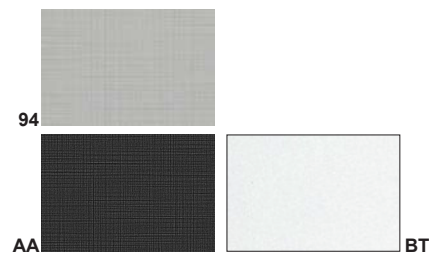

Top e frontali laminato FENIX NTM®  
FENIX NTM® laminate tops and frontals  
Tapa y frontales laminado FENIX NTM®  
Top e frontali laminato FENIX NTM®  
Верх и фасады из ламината FENIX NTM®



## Caratteristiche tecniche

Technical features

Sección técnica

Caractéristiques techniques

Технический раздел

### Canalizzazione

Cable management system  
Canalización  
Câblage  
Подводка

**Canalizzazione a rete in tondini metallici zincati diametro 3 mm saldati, fissata con piastrine e viti sotto il top.**

Grid cable trays in galvanized metal rods, diameter 3 mm welded, fixed with plates and screws undertop.

Canalización en barras de metal galvanizado, diámetro 3 mm, soldado, fijado con placas y tornillos debajo de la tapa de la mesa.

Goulotte panier en tiges de métal galvanisé, diamètre 3 millimètres, soudées, fixée par équerres et vis sous le top.

Сетчатая подводка из оцинкованных металлических прутьев диаметром 3 мм, крепится пластинами и винтами под верх.

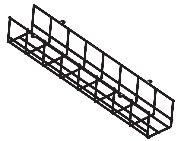

### Ripiano e montante

Shelf and upright  
Estantes y estructura  
Étagère et montant  
Полка и стойка

**Ripiano e montante in nobilitato melaminico spessore 18 mm, colore Bianco Seta (BT), Alcene (94), Alcene Antracite (AA).**

Shelf and upright in melamine 18 mm thick, Bianco Seta (BT), Alcene (94), Alcene Antracite (AA) finish.

Estantes y estructura en melamina de 18 mm de grueso, color Bianco Seta (BT), Alcene (94), Alcene Antracite (AA).

Étagère et montant en mélamine 18 mm d'épaisseur, finition Bianco Seta (BT), Alcene (94), Alcene Antracite (AA).

Полка и стойка из облагороженной меламиновой панели толщиной 18 мм, цвет Bianco Seta (BT), Alcene (94), Alcene Antracite (AA).

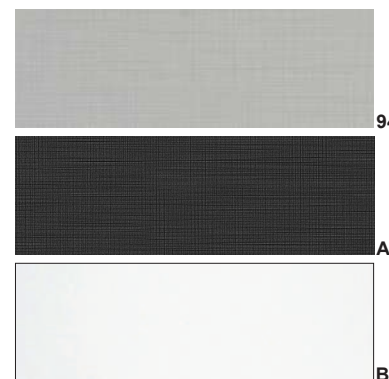
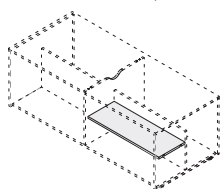
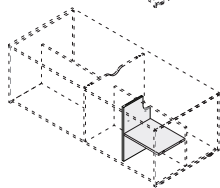
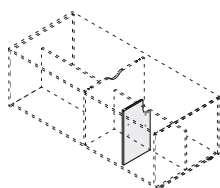

### Cassetto

Drawer  
Cajón  
Tiroir  
Ящик

**Cassetto sotto ripiano, fianchi e frontale nobilitato melaminico spessore 18 mm, colore Alcene (94), Alcene Antracite (AA), Bianco Seta (BT), bordi perimetrali a colore in ABS stondato, interno cassetto in agglomerato di legno scorrevole su guide metalliche con rullini in nylon.**

Under shelf drawer, 18 mm thick melamine sides and frontal, Alcene (94), Alcene Antracite (AA), Bianco Seta (BT) finish, matching ABS rounded edges, melamine inside drawer sliding on metal rails with nylon rollers.

Cajón bajo el estante, costados y frentes de melamina de 18 mm de grueso, color Blanco Seta (BT) Alcene (94) Alcene Antracite (AA) cantos en ABS redondeadas del mismo color, cajón interior en aglomerado de madera, deslizamiento en guías metálicas con rodillos de nylon.

Tiroir sous étagère, côtés et façade en mélamine épaisseur 18 mm, finition Alcene (94), Alcene Antracite (AA), Bianco Seta (BT), chant assortis en ABS arrondis, intérieur tiroir en mélamine coulissant sur des glissières métalliques avec des galets en nylon.

Ящик под полку, боковины и фасадная панель из облагороженной меламиновой панели толщиной 18 мм, цвет Alcene (94), Alcene Antracite (AA), Bianco Seta (BT), скругленная АБС кромка по периметру, ящик из древесного агломерата, выдвижение по металлическим направляющим на нейлоновых колёсиках полного выдвижения с доводчиком.

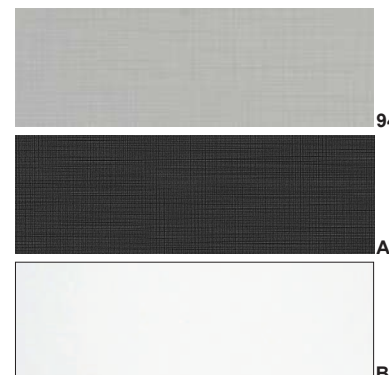
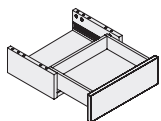

2

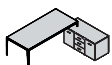

## Caratteristiche tecniche

Technical features

Sección técnica

Caractéristiques techniques

Технический раздел

### Telaio cartelle sospese

Suspended filing frame  
Marco de carpetas  
colgantes  
Chassis dossiers suspendus  
Рама для подвесных папок

**Telaio cartelle sospese in profilo di acciaio nichelato effetto alluminio, piedi ad innesto in materiale plastico rigido.**

Suspended folder frame in aluminum-effect nickel-plated steel profile, rigid plastic feet.

Marco de carpeta suspendida en perfil de acero niquelado con efecto aluminio, pies de plástico rígido.

Châssis suspendu en profilé d'acier nickelé effet aluminium, pieds en plastique rigide.

Рама для подвесных папок из никелированного стального профиля с эффектом алюминия, вставные ножки из твердого пластика.



### Cuscino

Cushion

Cojín

Coussin

Подушка

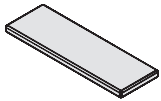
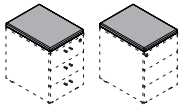

**Cuscino in poliuretano espanso a media densità rivestito con tessuto ignifugo sfoderabile, spessore 40 mm, colore Avorio (AV) Verde (VE) Azzurro (AZ) Grigio (GR) Giallo (GI) Rosso (RO), fissato al top con velcro.**

Cushion in medium density polyurethane foam covered with fireproof removable fabric, 40 mm thick, color Avorio (AV) Verde (VE) Azzurro (AZ) Grigio (GR) Giallo (GI) Rosso (RO), fixed to the top with velcro.

Cojín en espuma de poliuretano de densidad media cubierta con tela extraíble ignífuga, 40 mm de grosor, color Avorio (AV) Verde (VE) Azzurro (AZ) Grigio (GR) Giallo (GI) Rosso (RO), fijado a la parte superior con velcro.

Coussin en mousse de polyuréthane de densité moyenne amovible revêtue en tissu ignifugé, épaisseur 40 mm, finition Avorio (AV) Verde (VE) Azzurro (AZ) Grigio (GR) Giallo (GI) Rosso (RO), fixé au tops avec du Velcro.

Подушка из вспученного полиуретана средней плотности в съемном чехле из огнеупорной ткани, толщина 40 мм, цвет Avorio (AV) Verde (VE) Azzurro (AZ) Grigio (GR) Giallo (GI) Rosso (RO), крепится к верху липучками.



**A**  
Piano in laminato  
FENIX NTM®  
FENIX NTM® Laminate top  
Tapa en laminado FENIX NTM®  
Plateau en stratifié FENIX NTM®  
Столешница из ламината  
FENIX NTM®

**B**  
Gamba rastremata  
Tapered leg  
pata ahusada bamizada  
piéd effilé  
пирамидальными ногами

**C**  
Contentitore dorsale, 4 lati  
Back storage unit, 4 sides  
Mueble soporte dorsal  
con 4 caras  
Meuble dorsal, 4 côtés  
Опорный универсальный 4-х  
сторонний модуль

**D**  
Mobile Living  
Living room set  
Mueble living  
Meuble living  
Мебель для гостиной

**QU**

**9V**

**BT**





**Caratteristiche tecniche**  
 Technical features  
 Sección técnica  
 Caractéristiques techniques  
 Технический раздел



## Caratteristiche tecniche

Technical features

Sección técnica

Caractéristiques techniques

Технический раздел

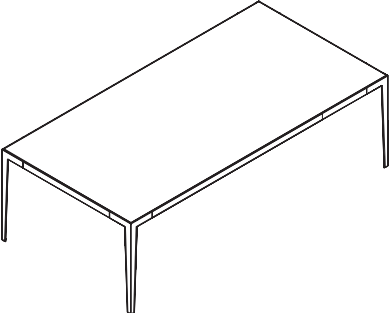
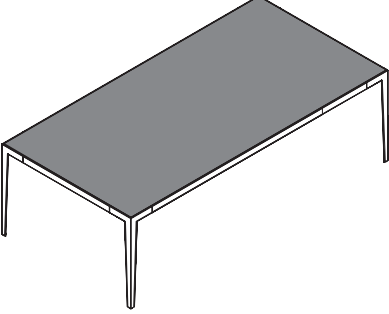
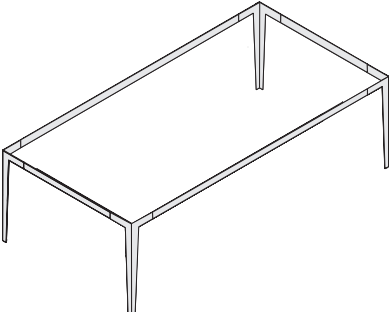

<p><b>Codice</b> Code Código Code Кода Типология</p>	<p><b>Scrivanie con piano affogato</b> Desks with top flush with the structure Escritorios con tapa empotrada Bureau avec plateau au ras Письменные столы встроенной столешницей</p>
<p>↑ K0BE</p> <p><b>COD. KO 21 F 9V QU</b></p> <p>↓</p> <p><b>Tipologia scrivania</b> Desk type Tipología mesa Typologie bureau Тип письменные столы</p>	
<p>↑</p> <p><b>Finitura del piano</b> Top finish Acabado de tapa Finition du plateau Отделка столешницы</p> <p><b>COD. KO 21 F 9V QU</b></p> <p>↓</p> <p><b>Materiale piano</b> Desktop material Material tapa de mesa Matériel plateau Материалы столешниц</p>	<div style="display: flex; justify-content: space-between;"> <div data-bbox="596 904 859 1039"> <p><b>M</b> <b>Piani in melaminico</b> Melamine desktops Tapas en melamina Plateaux en mélamine Столешницы из меламиновой панели</p> </div> <div data-bbox="877 904 1168 1084"> <p><b>L</b> <b>Piano in laminato</b> Wooden laminate tops Tapas en laminado madera Plateaux stratifié décors bois Столешницы из ламината под дерево</p> </div> <div data-bbox="1186 904 1477 1039"> <p><b>F</b> <b>Piano in laminato FENIX</b> FENIX Laminate tops Tapas en laminado FENIX Plateaux en stratifié FENIX Столешницы из ламината FENIX</p> </div> <div data-bbox="1496 904 1732 1061"> <p><b>V</b> <b>Piani in vetro</b> Glass tops Tapas en cristal Plateaux en verre Столешницы из стекла</p> </div> </div>  <div style="display: flex; justify-content: space-around; margin-top: 10px;"> <span>BW</span> <span>SU</span> <span>M4</span> <span>C0</span> <span>CW</span> <span>K9</span> <span>MW</span> <span>DW</span> <span>9X</span> <span>9V</span> <span>9R</span> <span>UO</span> </div>
<p><b>COD. KO 21 F 9V QU</b></p> <p>↓</p> <p><b>Finitura struttura</b> Structure finish Acabado estructura Finition structure Отделка каркаса</p>	 <div style="display: flex; justify-content: space-around; margin-top: 10px;"> <span>BL</span> <span>OX</span> <span>QU</span> </div>

2

**Modularità scrivanie rettangolari**

Squared table modularity

Modularidad de mesas cuadradas

Modularité tables carrés

Модули квадратных столов

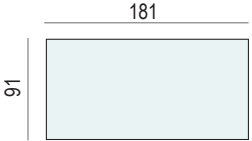
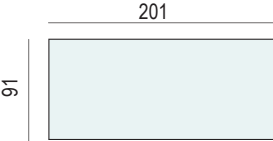
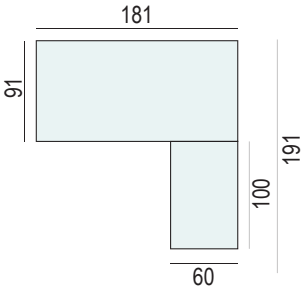
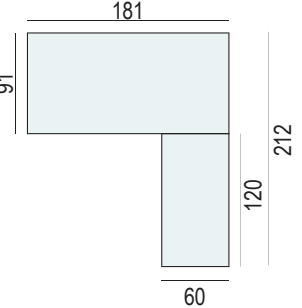
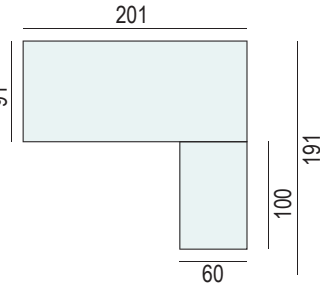
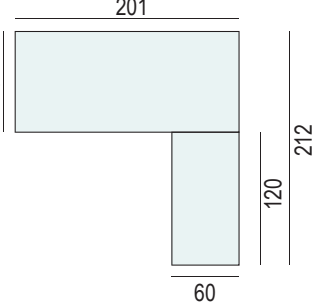
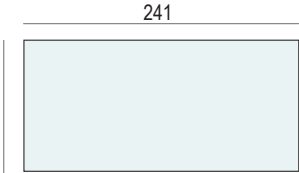
0	L. 180	L. 200	L. 240
P.90	 <p>COD. KO21(_)</p>	 <p>COD. KO20(_)</p>	
P.90	 <p>KO21(_)+KO52(_)</p>  <p>COD. KO21(_)+KO54(_)</p>	 <p>KO20(_)+KO52(_)</p>  <p>COD. KO20(_)+KO54(_)</p>	
P.120		 <p>COD. KO26(_)</p>	

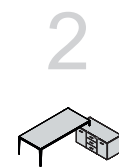

# Modularità scrivanie rettangolari

Squared table modularity

Modularidad de mesas cuadradas

Modularité tables carrés

Модули квадратных столов

2

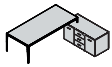

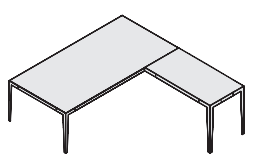
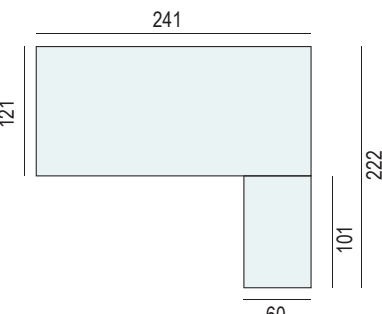
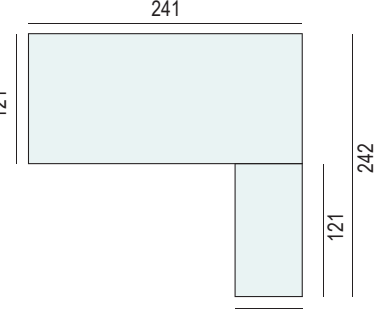
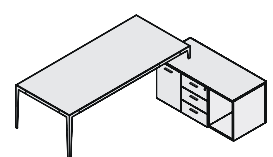
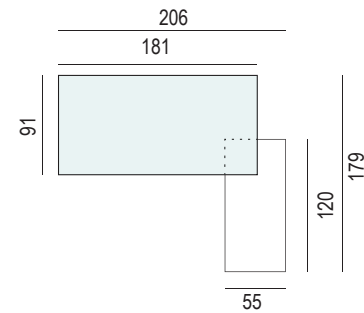
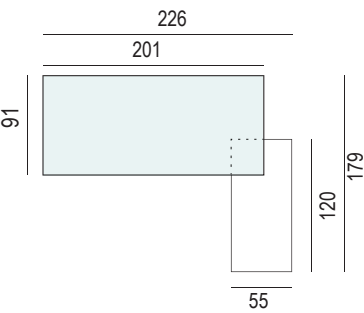
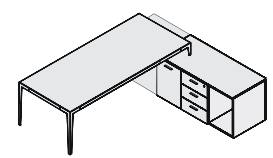
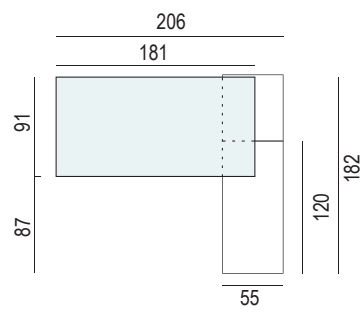
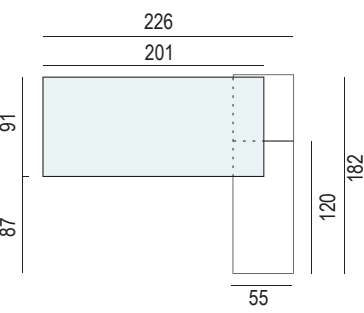
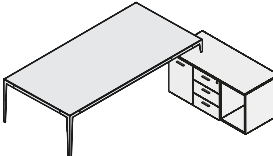
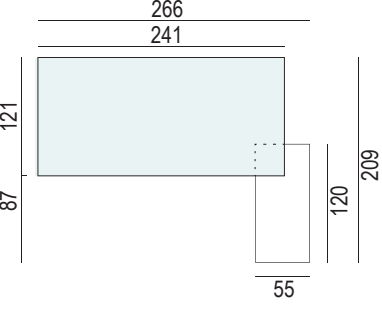
0	L. 180	L. 200	L. 240
<p>P.120</p> 			 <p>COD. KO26( ) + KO52( )</p>  <p>COD. KO26( ) + KO54( )</p>
<p>P.90</p> 	 <p>COD. KO23( ) + KOM6( )</p>	 <p>COD. KO22( ) + KOM6( )</p>	
<p>P.90</p> 	 <p>COD. KO25( ) + KOM6( ) + KOD5( )</p>	 <p>COD. KO24( ) + KOM6( ) + KOD5( )</p>	
<p>P.120</p> 			 <p>COD. KO27( ) + KOM6( )</p>

# Modularità scrivanie rettangolari

Squared table modularity

Modularidad de mesas cuadradas

Modularité tables carrés

Модули квадратных столов

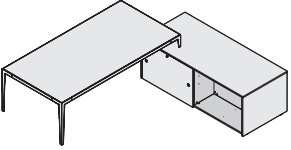
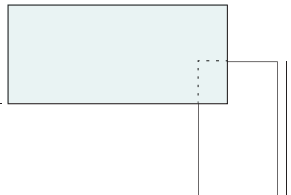
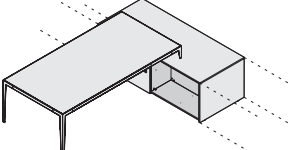
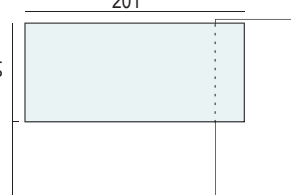
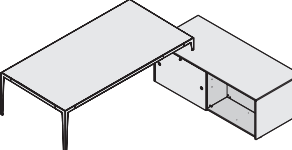
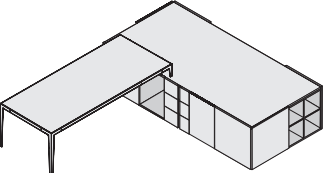
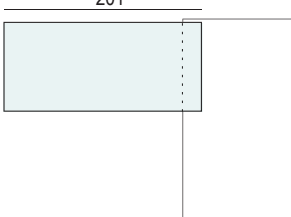
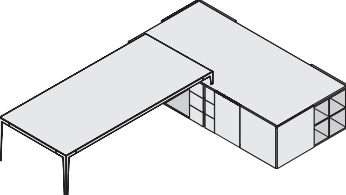

0	L. 180	L. 200	L. 240
P.90	 226 181 91 127 166 218 72 COD. KO23( ) + KOD8( )	 246 201 91 127 166 218 72 COD. KO22( ) + KOD8( )	
P.90	 226 181 91 71 166 72 COD. KO25( ) + KOD8( )	 246 201 91 71 166 72 COD. KO24( ) + KOD8( )	
P.120			 266 241 121 127 166 248 72 COD. KO27( ) + KOD8( )
P.90	 275 181 91 142 238 114 COD. KO25( ) + KOD9( )	 295 201 91 142 238 114 COD. KO24( ) + KOD9( )	
P.120			 335 241 121 112 238 114 COD. KO28( ) + KOD9( )

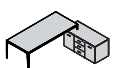

**Modularità scrivanie quadrate**  
 Squared table modularity  
 Modularidad de mesas cuadradas  
 Modularité tables carrés  
 Модули квадратных столов

2

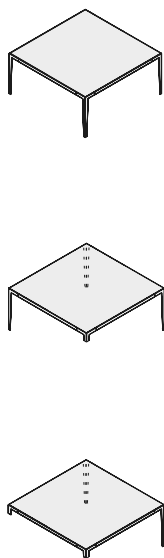
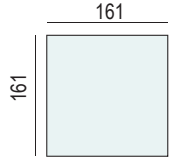

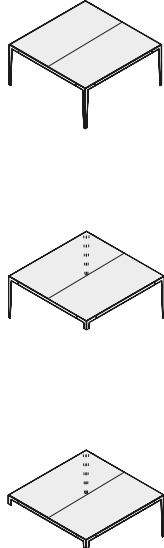
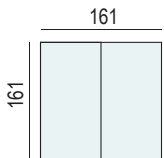
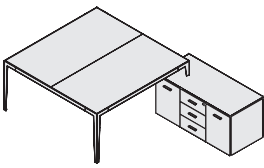
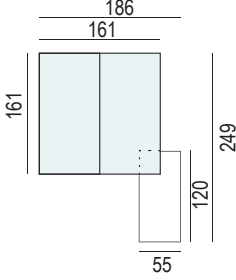
0	L. 160	L. 180	
P.160 	  COD. KO36(_) COD. KO37(_) COD. KO38(_) 		
P.160 	  COD. KO30(_) COD. KO31(_) COD. KO32(_) 		
P.160 	  COD. KO31(_)+KOM4(_) 		

**Modularità scrivanie quadrate**  
 Squared table modularity  
 Modularidad de mesas cuadradas  
 Modularité tables carrés  
 Модули квадратных столов

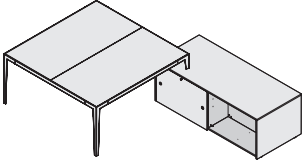
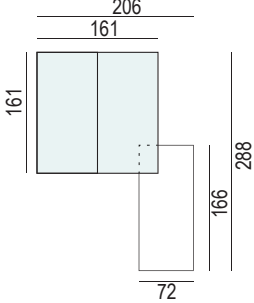
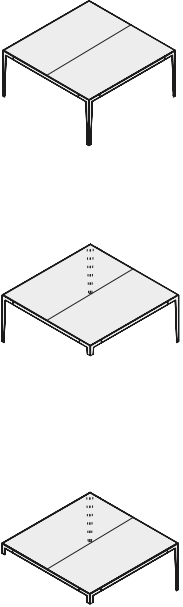
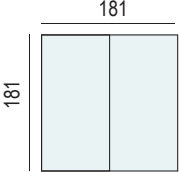
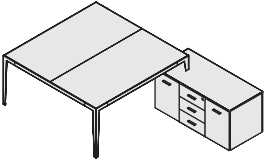
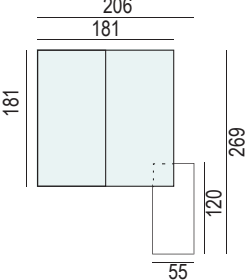
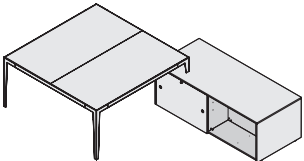
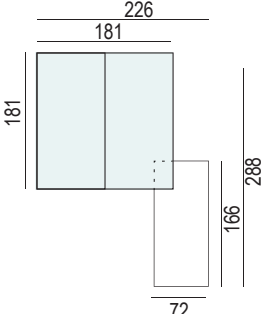
0	L. 160	L. 180	
<p>P.160</p> 	 <p>COD. KO31( ) + KOD8( )</p>		
<p>P.180</p> 		 <p>COD. KO33( )              COD. KO34( )              COD. KO35( )</p>	
<p>P.180</p> 		 <p>COD. KO34( ) + KOM4( )</p>	
<p>P.180</p> 		 <p>COD. KO34( ) + KOD8( )</p>	





**Modularità Tavoli riunione**

Meeting table modularity

Modularidad de mesas cuadradas

Modularité tables carrés

Модули квадратных столов

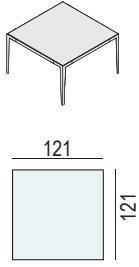
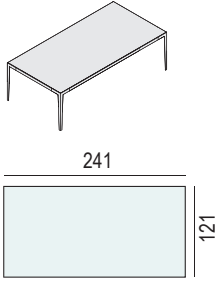
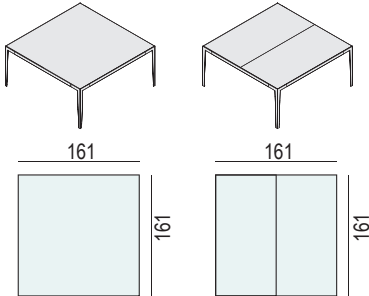
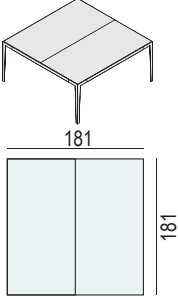
0	$100 \leq L \leq 159$	$160 \leq L \leq 299$
P.120	 <p>COD. KO40(_)</p>	 <p>COD. KO43(_)</p>
P.160	 <p>COD. KO49(_)</p> <p>COD. KO41(_)</p>	
P.180		 <p>COD. KO42(_)</p>

2

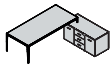

**Elementi scomposti**

Disassembled Elements

Elementos desglosados

Éléments séparés

Разобранные элементы

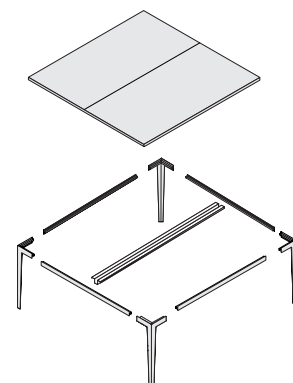
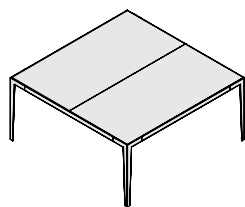
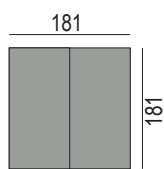

## Modularità Tavoli riunione

Meeting table modularity

Modularidad de mesas cuadradas

Modularité tables carrés

Модули квадратных столов

$300 \leq L \leq 400$

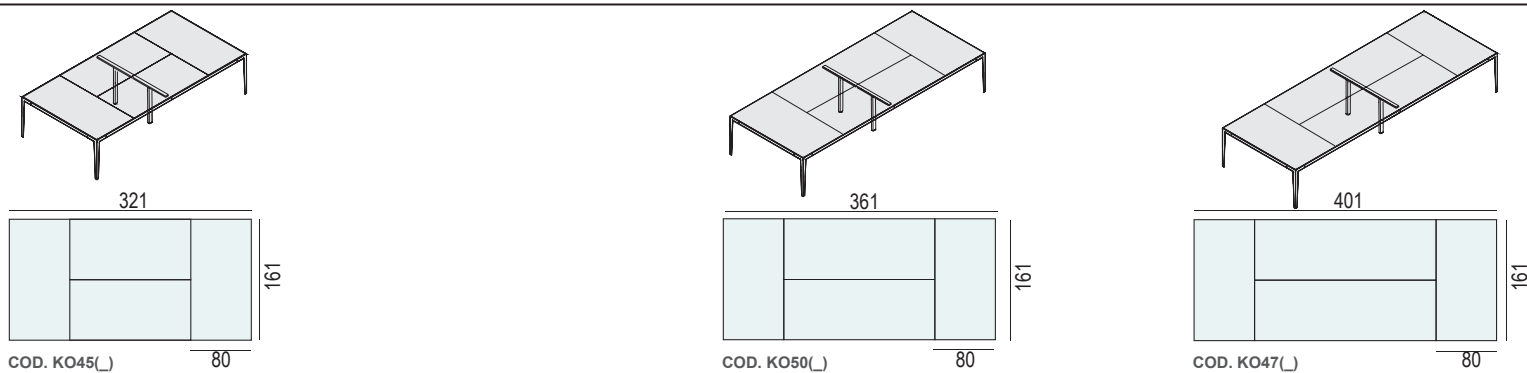
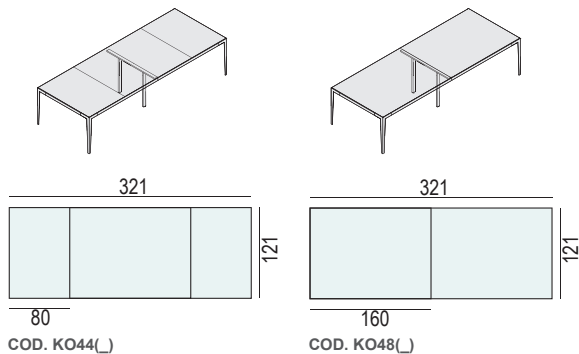

## Elementi scomposti

Disassembled Elements

Elementos desglosados

Éléments séparés

Разобранные элементы

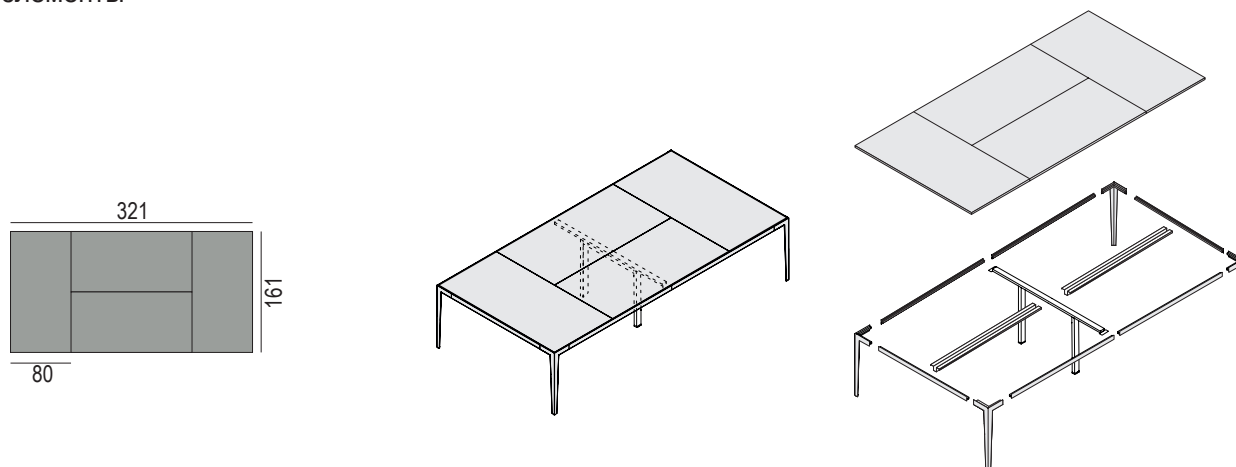

## Come ordinare

How to order

Como hacer un pedido

Comment commander

Как сделать заказ

### STEP 1

**Codice tavolo**  
Table code  
Código de la mesa  
Référence table  
Код стола

KO20\_

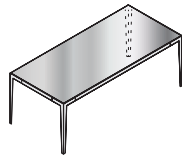
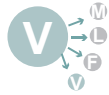

### STEP 2

**Piano in vetro**  
Melamine top  
Tapa en melamina  
Plateau en mélamine  
Столешница под древесину

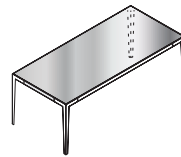

### STEP 3

**Struttura metallica**  
Metal structure  
Estructura metálica  
Structure métallique  
металлический структура

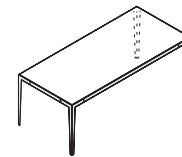

**Esempio di codice**  
Code example  
Ejemplo de código  
Exemples de référence  
Пример кода

KO20 V GQ QU

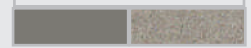

**Numero finiture**  
Number of finishes  
Cantidad de acabados  
Nombre de finitions  
Количество заканчивается

2

2

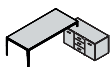

**Composizione**  
Composition  
Composición  
Composition  
Композиции

### STEP 1

**Codice tavolo**  
Table code  
Código de la mesa  
Référence table  
Код стола

KO23\_

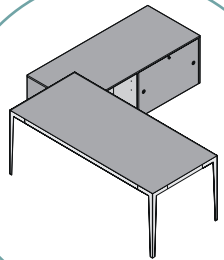

### STEP 2

### STEP 2

**Piano in laminato FENIX NTM**  
FENIX NTM® laminate top  
Tapa en laminado FENIX NTM®  
Plateau en stratifié FENIX NTM®  
Столешница из ламината FENIX NTM®

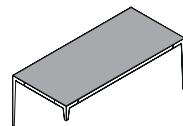
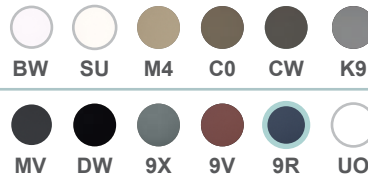

### STEP 3

**Struttura metallica**  
Metal structure  
Estructura metálica  
Structure métallique  
металлический структура

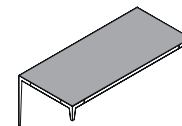

**Esempio di codice**  
Code example  
Ejemplo de código  
Exemples de référence  
Пример кода

KO23 F 9R OX

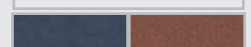

### STEP 4

**Codice arredo contenitore**  
Back supporting storage code  
Código de contenedor  
Référence meuble dorsal  
Код двустороннего модуля

KOD8\_

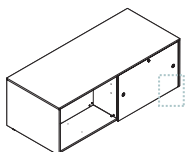

### STEP 5

**FENIX NTM top, fianchi e ante**  
Melamine top, sides and doors  
Tapa, costados y puertas de melamina  
Mélamine top, côtés et porte  
Меламиновый верх, боковины и двери

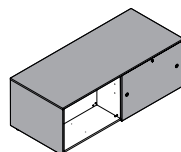
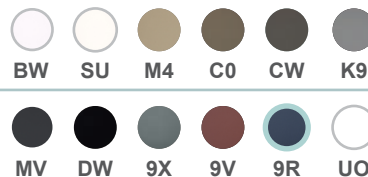

### STEP 6

**Melaminico cassa**  
Melamine back supporting  
Melamina estructura  
Mélamine meuble dorsal  
Меламиновый каркаса

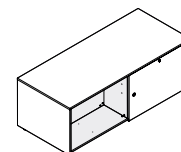
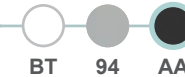

KOD8 F 9R AA

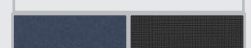

**Numero finiture**  
Number of finishes  
Cantidad de acabados  
Nombre de finitions  
Количество заканчивается

4

## Come ordinare

How to order

Como hacer un pedido

Comment commander

Как сделать заказ

STEP 1	STEP 2	STEP 3	
<b>Codice tavolo</b> Table code Código de la mesa Référence table Код стола	<b>Piano in melaminico</b> Melamine top Tapa en melamina Plateau en mélamine Столешница под древесину	<b>Struttura metallica</b> Metal structure Estructura metálica Structure métallique металлический структура	<b>Esempio di codice</b> Code example Ejemplo de código Exemples de référence Пример кода
KO45_	BT GS GQ QI 93 E4 E3 T8 E5 N1 N2 N3	BL OX QU	KO45 M 93 BL
			<b>Numero finiture</b> Number of finishes Cantidad de acabados Nombre de finitions Количество заканчивается 2

STEP 1	STEP 2	STEP 3	
<b>Composizione</b> Composition Composición Composition Композиции	<b>Codice tavolo</b> Table code Código de la mesa Référence table Код стола	<b>Piano in laminato FENIX NTM</b> FENIX NTM® laminate top Tapa en laminado FENIX NTM® Plateau en stratifié FENIX NTM® Столешница из ламината FENIX NTM®	<b>Esempio di codice</b> Code example Ejemplo de código Exemples de référence Пример кода
	KO24_	BW SU M4 C0 CW K9 MV DW 9X 9V 9R UO	BL OX QU
			KO24 F 9V QU
<b>STEP 4</b> <b>Codice arredo contenitore</b> Back supporting storage code Código de contenedor Référence meuble dorsal Код двустороннего модуля	<b>STEP 5</b> <b>FENIX NTM top, fianchi e ante</b> Melamine top, sides and doors Tapa, costados y puertas de melamina Mélamine top, côtés et porte Меламиновый верх, боковины и двери	<b>STEP 6</b> <b>Melaminico cassa</b> Melamine back supporting Melamina estructura Mélamine meuble dorsal Меламиновый каркаса	<b>Numero finiture</b> Number of finishes Cantidad de acabados Nombre de finitions Количество заканчивается 4
KOD9_	BW SU M4 C0 CW K9 MV DW 9X 9V 9R UO	BT 94 AA	KOD9 F 9V AA

# 3

**Librerie**  
**Bookcases**  
**Librerías**  
**Armoires**  
**Шкафы**

## **Presentazione modello**

Model presentation  
Presentación de la colección  
Présentation modèle  
Презентация модели

**3.02**

## **Come ordinare**

How to order  
Como hacer un pedido  
Comment commander  
Как заказывать

**3.14**

## **Listino prezzi**

Price list  
Listado de precio  
Liste de prix  
Прайс лист

**3.15**

## Caratteristiche tecniche

Technical features

Sección técnica

Caractéristiques techniques

Технический раздел

**Librerie**  
Bookcases  
Librerías  
Armoires  
Библиотеки

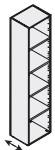

P 34 cm  
P 44 cm

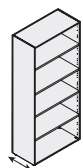

P 34 cm  
P 44 cm

**Fianchi, base e cappello librerie in nobilitato melaminico spessore 18 mm, colore Alcene (94), Alcene Antracite (AA), Bianco Seta (BT), assemblati con tiranti e barilotti in metallo e spine in legno di riscontro. Fianchi completi di foratura verticale a passo 32 per il posizionamento dei ripiani. Base completa di piedini di livellamento regolabili dall'interno in PVC rigido con perno di regolazione in acciaio filettato. Schienale in nobilitato melaminico spessore 18 mm, posizionato esterno ai fianchi, fissato ai fianchi stessi con squadrette in acciaio coperte da carterino in PVC a colore della struttura. Ripiani interni posizionabili in nobilitato melaminico spessore 25 mm, reggiripiani in metallo con perno verticale di posizionamento del ripiano. Ogni libreria è dotata di un ripiano con ferramenta bloccante per la tenuta alle sollecitazioni orizzontali.**

**Pensile a giorno, cassa in agglomerato di legno rivestito in melaminico, spessore 18 mm, colore Alcene (94), Alcene Antracite (AA), Bianco Seta (BT), bordi perimetrali a colore in ABS. Fornito montato e dotato di ferramenta per il fissaggio a parete.**

Sides, base and top in 18 mm thick melamine, Alcene (94), Alcene Antracite (AA), Silk White (BT), finish assembled with metal tie-rods and barrels and matching melamine pins. Sides with vertical drilling at step 32 for positioning the shelves. Base complete with leveling feet, adjustable from the inside in rigid PVC with threaded steel adjustment pin. Backside in melamine 18 mm thick, fixed outside the sides with steel squares covered by matching PVC case. Movable internal shelves in melamine 25 mm thick, metal shelf supports with vertical locking pin of the shelf. Every bookcase is equipped with a shelf provided with locking hardware for holding horizontal stresses.

Open wall unit, 18 mm thick melamine coated chipboard structure in Alcene (94), Alcene Antracite (AA), Bianco Seta (BT) colours, matching perimeter edges in ABS. Supplied assembled. Mounting hardware is included for easy attachment to a wall.

**Pensile a giorno**  
Open suspended unit  
Meuble aéreo abierto  
Module suspendu ouvert  
Открытый навесной шкаф

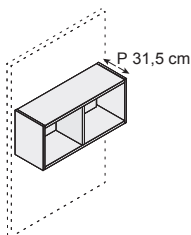

P 31,5 cm

Costados, base y tapa en melamina de 18 mm de grosor, en colores Alcene (94), Blanco Seda (BT), ensamblados con tornillos y escuadras de metal y espigas de madera. Los costados incorporan cremallera vertical cada 32 mm para la regulación de los estantes. Base con niveladores, ajustables desde el interior, en PVC rígido con perno de ajuste en acero roscado. Trasera en melamina de 18 mm de grosor, fijada a los costados con soportes de acero cubiertos en PVC del mismo color de la estructura. Estantes móviles interiores en melamina de 25 mm de grosor, con soportes para estante en metal con perno vertical para bloquear el estante. Cada librería está equipada con un estante con herrajes de bloqueo para la sujeción a las fuerzas horizontales.

Gabinete abierto, caja en tablero de partículas de 18 mm de espesor, con recubrimiento melamínico, color Alcene (94), Alcene Antracite (AA), Bianco Seta (BT), cantos perimetrales de color en ABS. Se suministra ya montado y equipado con herrajes para la fijación a la pared.

Côtés, base et top en mélamine 18 mm d'épaisseur, finition Alcène (94), Blanc Soie (BT), assemblés avec tiges et bouchons métalliques et broches en mélamine. Côtés équipé de perçage vertical à pas 32 pour l'emplacement des étagères. Base équipée de verins réglables à l'intérieur en PVC rigide avec tige de réglage en acier fileté. Dos en mélamine 18 mm d'épaisseur, positionné à l'extérieur des côtés, fixé aux côtés avec équerres en acier recouverts de carter PVC assorti. Étagères intérieures amovibles en mélamine 25 mm d'épaisseur, supports étagères métalliques avec broche vertical de verrouillage étagère. Chaque armoire est équipée d'une étagère avec quincaillerie de verrouillage pour résister aux contraintes horizontales.

Élément suspendu ouvert, boîtier en bois aggloméré recouvert de mélaminé, épaisseur 18 mm, en Alcene (94), Alcene Antracite (AA), Bianco Seta (BT), chants assortis en ABS. Livré assemblé et équipé de quincaillerie pour la fixation au mur.

Боковины, тумбы и верх модуля сделаны из облагороженной меламиновой панели толщиной 18 мм в отделке Парусина Антрацит (AA), скреплены стяжками и деревянными шкантами. Боковины перфорированы по вертикали с шагом 32 под полки и укомплектованы фурнитурой для дверок и задних стенок. Тумбы укомплектованы регулируемыми изнутри модуля пластиковыми ножками посредством резьбового металлического стержня. Задняя стенка из облагороженной меламиновой панели толщиной 18 мм, крепится на боковины посредством стальных скобок, закрытых ПВХ лентой в цвет корпуса. Внутренние полки из облагороженной меламиновой панели толщиной 25 мм, полкодержатели стальные, с вертикальным стержнем блокировки. Каждый шкаф оснащен полками с креплением, обеспечивающим устойчивость при горизонтальных нагрузках.

Открытый навесной шкаф, каркас из древесного агломерата в меламиновой облицовке, толщина 18 мм, отделки Alcene (94), Alcene Antracite (AA), Bianco Seta (BT), по периметру ABS кромка в цвет. Поставляется в собранном виде и оснащается креплением к стене.

**Cassa**  
Structure  
Estructuras  
Structure  
Структура

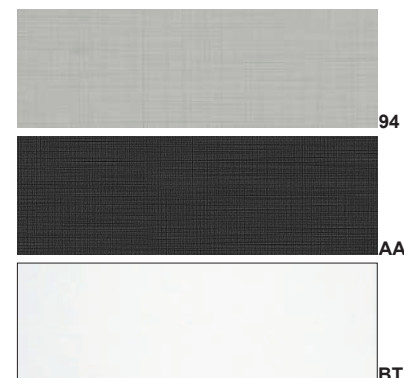

## Caratteristiche tecniche

Technical features

Sección técnica

Caractéristiques techniques

Технический раздел

### Top, Fianchi finitura laminato

Laminate top, end sides  
Tapa, costados terminales en laminado estratificado  
Top, côtés de finition stratifié  
Верх, Боковины в отделке из ламината

Top modulare  
Modular top  
Tapa modular  
Top modulaire  
Модульный топ

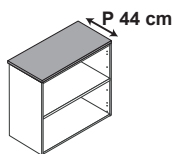
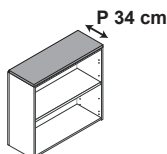

Fianchi di finitura  
Terminal sides  
Costados finales  
Côtés de finition  
Боковины в отделке

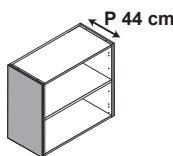
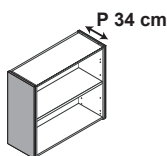

Pannello in agglomerato di legno, spessore 20 mm, rivestito in laminato plastico da 10/10 in finitura LUCIDA ed OPACA, colore Grigio Antracite (GC-G3), Rosso Oriente (RE-R6), Bianco Luna (WO-W0), Argilla (AA-A1), Blu Notte (BA-B4), Nero (BL-04), Grigio Ferro (GE-G5), Verde Barbados (VE-V5), Visone (GM-G9), Porcellana (WG-W7), Sabbia (WD-W4), Mosto (RO-RI), Carruba (MA-M1), Beige Isabella (MBM2) e finitura OPACA Grigio (CE), Grigio Monsone (HK), Mattone (FJ), Sabbia Creola (HO), Petrol (DJ), Bianco ghiaccio (W1), Arenaria (U8). Finitura LEGNO colore Rovere Asburgo (DR), Olmo Grigio (DT), Noce Cendré (DS), Natural Ash (WT), Morgan Ash (WS), Fenice Chiaro (F1), Fenice Marrone (F2), Fenice Scuro (F3), Noce Barocco (63), Larice Montano (56), Corten Touch (QF), Natural larch (JY), Biblos pine (KT), Corteccia (JX). Finitura PIETRA Navajo gold plamky (QD), Munè grey (6Z), Munè white (6Y), Marmo statuario (PB).

Bordi perimetrali in ABS stondato a colore del top.

20mm thick 10/10 Plastic Laminate coated chipboard panel, both GLOSSY and MATT option, finish Grigio Antracite (GC-G3), Rosso Oriente (RE-R6), Bianco Luna (WO-W0), Argilla (AA-A1), Blu Notte (BA-B4), Nero (BL-04), Grigio Ferro (GE-G5), Verde Barbados (VE-V5), Visone (GM-G9), Porcellana (WG-W7), Sabbia (WD-W4), Mosto (RO-RI), Carruba (MA-M1), Beige Isabella (MBM2) and in Grigio (CE), Grigio Monsone (HK), Mattone (FJ), Sabbia Creola (HO), Petrol (DJ), Bianco ghiaccio (W1), Arenaria (U8) MATT finish. Available in the following WOODEN finishes: Rovere Asburgo (DR), Olmo Grigio (DT), Noce Cendré (DS), Natural Ash (WT), Morgan Ash (WS), Fenice Chiaro (F1), Fenice Marrone (F2), Fenice Scuro (F3), Noce Barocco (63), Larice Montano (56), Corten Touch (QF), Natural larch (JY), Biblos pine (KT), Corteccia (JX). STONE finishes: Navajo gold plamky (QD), Munè grey (6Z), Munè white (6Y), Marmo statuario (PB). ABS rounded edges with same top finish options.

Tapa en laminado plástico de 10/10, de 20 mm de grueso, acabados BRILLO o MATE, colores Grigio Antracite (GC-G3), Rosso Oriente (RE-R6), Bianco Luna (WO-W0), Argilla (AA-A1), Blu Notte (BA-B4), Nero (BL-04), Grigio Ferro (GE-G5), Verde Barbados (VE-V5), Visone (GM-G9), Porcellana (WG-W7), Sabbia (WD-W4), Mosto (RO-RI), Carruba (MA-M1), Beige Isabella (MBM2) y acabado MATE Grigio (CE), Grigio Monsone (HK), Mattone (FJ), Sabbia Creola (HO), Petrol (DJ), Bianco ghiaccio (W1), Arenaria (U8). Acabado MADERA color Rovere Asburgo (DR), Olmo Grigio (DT), Noce Cendré (DS), Natural Ash (WT), Morgan Ash (WS), Fenice Chiaro (F1), Fenice Marrone (F2), Fenice Scuro (F3), Noce Barocco (63), Larice Montano (56), Corten Touch (QF), Natural larch (JY), Biblos pine (KT), Corteccia (JX). Acabado PIEDRA Navajo gold plamky (QD), Munè grey (6Z), Munè white (6Y), Marmo statuario (PB). Cantos perimetrales en ABS redondeados, a juego con los acabados de las tapas.

Panneau en aggloméré revêtu stratifié 10/10 ép. 20 mm, finition BRILLANT et MAT, coloris Grigio Antracite (GC-G3), Rosso Oriente (RE-R6), Bianco Luna (WO-W0), Argilla (AA-A1), Blu Notte (BA-B4), Nero (BL-04), Grigio Ferro (GE-G5), Verde Barbados (VE-V5), Visone (GM-G9), Porcellana (WG-W7), Sabbia (WD-W4), Mosto (RO-RI), Carruba (MA-M1), Beige Isabella (MBM2) e finitura MATE Grigio (CE), Grigio Monsone (HK), Mattone (FJ), Sabbia Creola (HO), Petrol (DJ), Bianco ghiaccio (W1), Arenaria (U8). Finition décors BOIS Rovere Asburgo (DR), Olmo Grigio (DT), Noce Cendré (DS), Natural Ash (WT), Morgan Ash (WS), Fenice Chiaro (F1), Fenice Marrone (F2), Fenice Scuro (F3), Noce Barocco (63), Larice Montano (56), Corten Touch (QF), Natural larch (JY), Biblos pine (KT), Corteccia (JX). Finition MATERIQUE Navajo gold plamky (QD), Munè grey (6Z), Munè white (6Y), Marmo statuario (PB). Chants en ABS arrondis assortis au coloris du plateau.

Панель из древесного агломерата, толщиной 20 мм, облицована ламинатом 10/10 в МАТОВОЙ или ГЛЯНЦЕВОЙ отделке, цвет Grigio Antracite (GC-G3), Rosso Oriente (RE-R6), Bianco Luna (WO-W0), Argilla (AA-A1), Blu Notte (BA-B4), Nero (BL-04), Grigio Ferro (GE-G5), Verde Barbados (VE-V5), Visone (GM-G9), Porcellana (WG-W7), Sabbia (WD-W4), Mosto (RO-RI), Carruba (MA-M1), Beige Isabella (MBM2) и МАТОВАЯ отделка Grigio (CE), Grigio Monsone (HK), Mattone (FJ), Sabbia Creola (HO), Petrol (DJ), Bianco ghiaccio (W1), Arenaria (U8). Отделка под ДРЕВЕСИНУ Rovere Asburgo (DR), Olmo Grigio (DT), Noce Cendré (DS), Natural Ash (WT), Morgan Ash (WS), Fenice Chiaro (F1), Fenice Marrone (F2), Fenice Scuro (F3), Noce Barocco (63), Larice Montano (56), Corten Touch (QF), Natural larch (JY), Biblos pine (KT), Corteccia (JX). Отделка под КАМЕНЬ Navajo gold plamky (QD), Munè grey (6Z), Munè white (6Y), Marmo statuario (PB). Кромка по периметру из ABS скругленный в столешницы.

Finitura lucida e opaca  
Glossy and matt finishing  
Acabado brillo y mate  
Finition brillante et mate  
Глянцевая и матовая отделки

GC G3		U8
RE R6		DR
WO W0		DT
AA A1		DS
BA B4		WT
BL 04		WS
GE G5		F1
VE V5		F2
GM G9		F3
WG W7		63
WD W4		56
RO RI		QF
MA M1		JY
MB M2		KT
CE		JX
HK		QD
FJ		6Z
HO		6Y
DJ		PB
W1		



## Caratteristiche tecniche

Technical features

Sección técnica

Caractéristiques techniques

Технический раздел

**Top, Fianchi finitura**  
**FENIX NTM®**  
 FENIX NTM® top, terminal  
 sides  
 Tapa, Costados finales  
 FENIX NTM®  
 Top, Côtés de finition  
 FENIX NTM®  
 топ Боковины в отделке  
 FENIX NTM®

**Pannello in agglomerato di legno, spessore 20 mm, rivestito in laminato FENIX NTM® da 10/10, con particolari caratteristiche di ripristinabilità dei micrograffi in superficie mediante apposito trattamento realizzabile anche dall'utilizzatore finale, di morbidezza al tatto, anti-impronta e di bassa riflessione della luce; finiture disponibili sono Bianco Alaska (BW), Bianco Malè (SU), Beige Luxor (M4), Castoro Ottawa (C0), Grigio Londra (CW), Grigio Efeso (K9), Grigio Bromo (MV), Nero Ingo (DW), Verde Commodoro (9X), Blu Fes (9R), Rosso Jaipur (9V), Bianco Kos (UO). Bordi perimetrali, a colore del piano, in ABS stondato.**

**Top modulare**  
 Modular top  
 Tapa modular  
 Top modulaire  
 Модульный топ

20mm thick 10/10 FENIX NTM® Laminate coated chipboard panel with particular characteristics of surface micro-scratches recoverability through a special treatment achievable even by the end user, soft-touch, anti fingerprint and low reflection of light; available finishes are Bianco Alaska (BW), Bianco Malè (SU), Beige Luxor (M4), Castoro Ottawa (C0), Grigio Londra (CW), Grigio Efeso (K9), Grigio Bromo (MV), Nero Ingo (DW), Verde Commodoro (9X), Blu Fes (9R), Rosso Jaipur (9V), Bianco Kos (UO). ABS rounded edges with same top finish options.

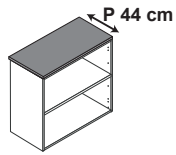
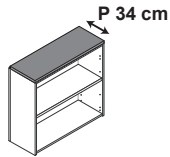

**Fianchi di finitura**  
 Terminal sides  
 Costados finales  
 Côtés de finition  
 Боковины в отделке

Tapa en laminado FENIX NTM® de 10/10, acabado con la particular característica antirallado, suave al tacto, antireflectante, con baja reflexión de la luz, de 20 mm de grueso, colores Bianco Alaska (BW), Bianco Malè (SU), Beige Luxor (M4), Castoro Ottawa (C0), Grigio Londra (CW), Grigio Efeso (K9), Grigio Bromo (MV), Nero Ingo (DW), Verde Commodoro (9X), Blu Fes (9R), Rosso Jaipur (9V), Bianco Kos (UO). Cantos perimetrales en ABS redondeados, a juego con los acabados de las tapas.

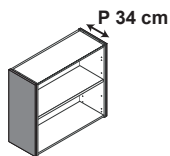

Panneau en aggloméré revêtu stratifié FENIX NTM® 10/10, ép. 20 mm, technologie anti-griffure avec réparation des micro rayures réalisable directement de l'utilisateur final, soft à la touche, anti tache et avec réflexion de la lumière abattue, coloris Bianco Alaska (BW), Bianco Malè (SU), Beige Luxor (M4), Castoro Ottawa (C0), Grigio Londra (CW), Grigio Efeso (K9), Grigio Bromo (MV), Nero Ingo (DW), Verde Commodoro (9X), Blu Fes (9R), Rosso Jaipur (9V), Bianco Kos (UO). Chants en ABS arrondis assortis au coloris du plateau.

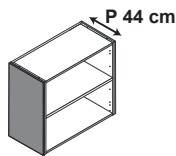

Панель из древесного агломерата, толщиной 20 мм, облицована ламинатом FENIX NTM® 10/10 с особенными характеристиками по восстановлению поверхности после мелких царапин посредством простых операций, доступных также конечному потребителю; материал очень мягкий на ощупь, не оставляет отпечатков и практически не отражает свет; отделки имеющиеся в наличии Bianco Alaska (BW), Bianco Malè (SU), Beige Luxor (M4), Castoro Ottawa (C0), Grigio Londra (CW), Grigio Efeso (K9), Grigio Bromo (MV), Nero Ingo (DW), Verde Commodoro (9X), Blu Fes (9R), Rosso Jaipur (9V), Bianco Kos (UO). Скругленная кромка ABS по периметру в цвет столешницы.

BW		SU
M4		C0
CW		K9
MV		DW
9X		9V
9R		UO



## Caratteristiche tecniche

Technical features

Sección técnica

Caractéristiques techniques

Технический раздел

**Top, fianchi finitura in melaminico**  
Melamine top, Terminal sides  
Tapa, costados finales en melamina  
Top, Côtés de finition en mélamine  
Верх, Боковины в отделке из меламиновой

**Pannello in agglomerato di legno rivestito in melaminico, spessore 18 mm, finitura tinta unita Bianco Seta (BT), Grigio Silicio (GS), Grigio Quarzo (GQ), Ombra (QI), Oliva (93), finiture legno Tranché Frassino Grigio (E3), Tranché Olmo Jerez (E4), Tranché Olmo Tafira (E5), Tranché Rovere Bruges (T8), Noce Etereo (N1), Noce Corteccia (N2), Noce Solenne (N3). Bordi perimetrali, a colore del piano, in ABS stondato.**

**Top modulare**  
Modular top  
Tapa modular  
Top modulaire  
Модульный топ

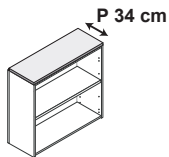

P 34 cm

18 mm thick melamine coated chipboard panel, available in the following solid colours: Bianco Seta (BT), Grigio Silicio (GS), Grigio Quarzo (GQ), Ombra (QI), Oliva (93); also available in wooden finishes: Frassino Grigio (E3), Tranché Olmo Jerez (E4), Tranché Olmo Tafira (E5), Tranché Rovere Bruges (T8), Noce Etereo (N1), Noce Corteccia (N2), Noce Solenne (N3). ABS rounded edges with same top finish options.

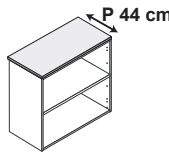

P 44 cm

Tapa en melamina de 18 mm de grueso, acabado color liso Grigio Silicio (GS), Grigio Quarzo (GQ), Ombra (QI), Oliva (93), acabado madera Frassino Grigio (E3), Tranché Olmo Jerez (E4), Tranché Olmo Tafira (E5), Tranché Rovere Bruges (T8), Noce Etereo (N1), Noce Corteccia (N2), Noce Solenne (N3). Cantos perimetrales en ABS redondeados a juego con los acabados de las tapas.

**Fianchi di finitura**  
Terminal sides  
Costados finales  
Côtés de finition  
Боковины в отделке

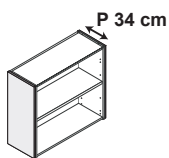

P 34 cm

Panneau en aggloméré ép. 18mm mélaminé, en finition unie Bianco Seta (BT), Grigio Silicio (GS), Grigio Quarzo (GQ), Ombra (QI), Oliva (93), finition décors bois Frassino Grigio (E3), Tranché Olmo Jerez (E4), Tranché Olmo Tafira (E5), Tranché Rovere Bruges (T8), Noce Etereo (N1), Noce Corteccia (N2), Noce Solenne (N3) Chants en ABS arrondis assortis au coloris du plateau.

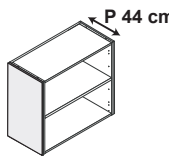

P 44 cm

Панель из древесного агglomerата толщиной 18 мм, облицована меламиновым листом; однотонная отделка Bianco Seta (BT), Grigio Silicio (GS), Grigio Quarzo (GQ), Ombra (QI), Oliva (93), отделки под дерево Tranché Frassino Grigio (E3), Tranché Olmo Jerez (E4), Tranché Olmo Tafira (E5), Tranché Rovere Bruges (T8), Noce Etereo (N1), Noce Corteccia (N2), Noce Solenne (N3). Кромка по периметру из ABS скругленная.

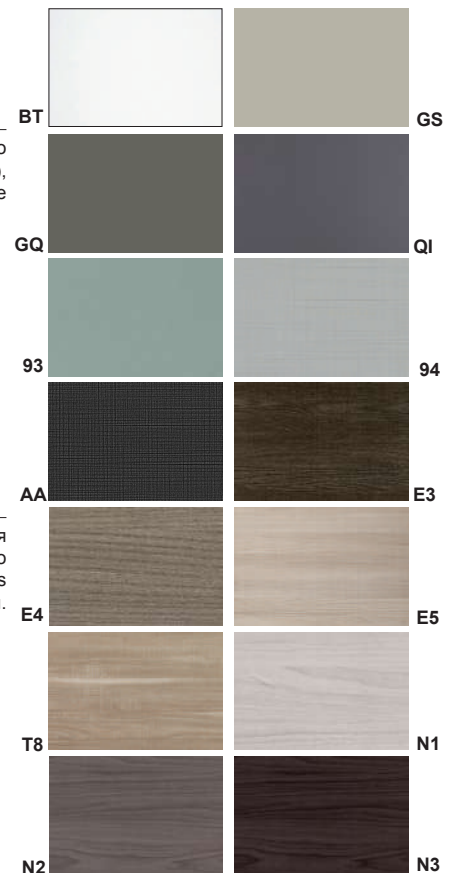

3

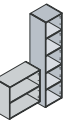

## Caratteristiche tecniche

Technical features

Sección técnica

Caractéristiques techniques

Технический раздел

**Ante in laminato**  
Laminate doors  
Puertas en laminado  
Portes en stratifié  
Дверки из ламината

**Librerie**  
Bookcases  
Librerías  
Armoires  
Библиотеки

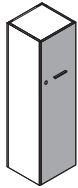

**Pannello in agglomerato di legno, spessore 20 mm, rivestito in laminato plastico da 10/10 in finitura LUCIDA ed OPACA, colore Grigio Antracite (GC-G3), Rosso Oriente (RE-R6), Bianco Luna (WO-W0), Argilla (AA-A1), Blu Notte (BA-B4), Nero (BL-04), Grigio Ferro (GE-G5), Verde Barbados (VE-V5), Visone (GM-G9), Porcellana (WG-W7), Sabbia (WD-W4), Mosto (RO-RI), Carruba (MA-M1), Beige Isabella (MB-M2) e finitura OPACA Grigio (CE), Grigio Monsone (HK), Mattone (FJ), Sabbia Creola (HO), Petrol (DJ), Bianco ghiaccio (W1), Arenaria (U8). Finitura LEGNO colore Rovere Asburgo (DR), Olmo Grigio (DT), Noce Cendré (DS), Natural Ash (WT), Morgan Ash (WS), Fenice Chiaro (F1), Fenice Marrone (F2), Fenice Scuro (F3), Noce Barocco (63), Larice Montano (56), Corten Touch (QF), Natural larch (JY), Biblos pine (KT), Corteccia (JX). Finitura PIETRA Navajo gold plamky (QD), Munè grey (6Z), Munè white (6Y), Marmo statuario (PB).**

**Bordi perimetrali in ABS stondato a colore di piano.**

20mm thick 10/10 Plastic Laminate coated chipboard panel, both GLOSSY and MATT option, finish Grigio Antracite (GC-G3), Rosso Oriente (RE-R6), Bianco Luna (WO-W0), Argilla (AA-A1), Blu Notte (BA-B4), Nero (BL-04), Grigio Ferro (GE-G5), Verde Barbados (VE-V5), Visone (GM-G9), Porcellana (WG-W7), Sabbia (WD-W4), Mosto (RO-RI), Carruba (MA-M1), Beige Isabella (MBM2) and in Grigio (CE), Grigio Monsone (HK), Mattone (FJ), Sabbia Creola (HO), Petrol (DJ), Bianco ghiaccio (W1), Arenaria (U8) MATT finish. Available in the following WOODEN finishes: Rovere Asburgo (DR), Olmo Grigio (DT), Noce Cendré (DS), Natural Ash (WT), Morgan Ash (WS), Fenice Chiaro (F1), Fenice Marrone (F2), Fenice Scuro (F3), Noce Barocco (63), Larice Montano (56), Corten Touch (QF), Natural larch (JY), Biblos pine (KT), Corteccia (JX). STONE finishes: Navajo gold plamky (QD), Munè grey (6Z), Munè white (6Y), Marmo statuario (PB).

ABS rounded edges with same top finish options.

Tapa en laminado plástico de 10/10, de 20 mm de grueso, acabados BRILLO o MATE, colores Grigio Antracite (GC-G3), Rosso Oriente (RE-R6), Bianco Luna (WO-W0), Argilla (AA-A1), Blu Notte (BA-B4), Nero (BL-04), Grigio Ferro (GE-G5), Verde Barbados (VE-V5), Visone (GM-G9), Porcellana (WG-W7), Sabbia (WD-W4), Mosto (RO-RI), Carruba (MA-M1), Beige Isabella (MBM2) y acabado MATE Grigio (CE), Grigio Monsone (HK), Mattone (FJ), Sabbia Creola (HO), Petrol (DJ), Bianco ghiaccio (W1), Arenaria (U8). Acabado MADERA color Rovere Asburgo (DR), Olmo Grigio (DT), Noce Cendré (DS), Natural Ash (WT), Morgan Ash (WS), Fenice Chiaro (F1), Fenice Marrone (F2), Fenice Scuro (F3), Noce Barocco (63), Larice Montano (56), Corten Touch (QF), Natural larch (JY), Biblos pine (KT), Corteccia (JX). Acabado PIEDRA Navajo gold plamky (QD), Munè grey (6Z), Munè white (6Y), Marmo statuario (PB).

Cantos perimetrales en ABS redondeados, a juego con los acabados de las tapas.

**Pensile con anta**  
Suspend unit with door  
Mueble aéreo con puerta  
Module suspendu avec porte  
Навесной шкаф с дверью

Panneau en aggloméré revêtu stratifié 10/10 ép. 20 mm, finition BRILLANT et MAT, coloris Grigio Antracite (GC-G3), Rosso Oriente (RE-R6), Bianco Luna (WO-W0), Argilla (AA-A1), Blu Notte (BA-B4), Nero (BL-04), Grigio Ferro (GE-G5), Verde Barbados (VE-V5), Visone (GM-G9), Porcellana (WG-W7), Sabbia (WD-W4), Mosto (RO-RI), Carruba (MA-M1), Beige Isabella (MBM2) e finition MATE Grigio (CE), Grigio Monsone (HK), Mattone (FJ), Sabbia Creola (HO), Petrol (DJ), Bianco ghiaccio (W1), Arenaria (U8). Finition décors BOIS Rovere Asburgo (DR), Olmo Grigio (DT), Noce Cendré (DS), Natural Ash (WT), Morgan Ash (WS), Fenice Chiaro (F1), Fenice Marrone (F2), Fenice Scuro (F3), Noce Barocco (63), Larice Montano (56), Corten Touch (QF), Natural larch (JY), Biblos pine (KT), Corteccia (JX). Finition MATERIQUE Navajo gold plamky (QD), Munè grey (6Z), Munè white (6Y), Marmo statuario (PB).

Chants en ABS arrondis assortis au coloris du plateau.

Панель из древесного агglomerата, толщиной 20 мм, облицована ламинатом 10/10 в МАТОВОЙ или ГЛЯНЦЕВОЙ отделке, цвет Grigio Antracite (GC-G3), Rosso Oriente (RE-R6), Bianco Luna (WO-W0), Argilla (AA-A1), Blu Notte (BA-B4), Nero (BL-04), Grigio Ferro (GE-G5), Verde Barbados (VE-V5), Visone (GM-G9), Porcellana (WG-W7), Sabbia (WD-W4), Mosto (RO-RI), Carruba (MA-M1), Beige Isabella (MBM2) и МАТОВАЯ отделка под ДРЕВЕСИНУ Rovere Asburgo (DR), Olmo Grigio (DT), Noce Cendré (DS), Natural Ash (WT), Morgan Ash (WS), Fenice Chiaro (F1), Fenice Marrone (F2), Fenice Scuro (F3), Noce Barocco (63), Larice Montano (56), Corten Touch (QF), Natural larch (JY), Biblos pine (KT), Corteccia (JX). Отделка под КАМЕНЬ Navajo gold plamky (QD), Munè grey (6Z), Munè white (6Y), Marmo statuario (PB). Кромка по периметру из ABS скругленный в столешницы.

**Finitura lucida e opaca**  
Glossy and matt finishing  
Acabado brillo y mate  
Finition brillante et mate  
Глянцевая и матовая отделки

GC G3				U8
RE R6				DR
WO W0				DT
AA A1				DS
BA B4				WT
BL 04				WS
GE G5				F1
VE V5				F2
GM G9				F3
WG W7				63
WD W4				56
RO RI				QF
MA M1				JY
MB M2				KT
CE				JX
HK				QD
FJ				6Z
HO				6Y
DJ				PB
W1				

## Caratteristiche tecniche

Technical features

Sección técnica

Caractéristiques techniques

Технический раздел

**Ante in laminato FENIX NTM®**  
FENIX NTM® Laminated doors  
Puertas en laminado FENIX NTM®  
Portes en stratifié FENIX NTM®  
Дверки из ламината FENIX NTM®

Librerie  
Bookcases  
Librerías  
Armoires  
Библиотеки



### Pensile con anta

Suspend unit with door  
Mueble aéreo con puerta  
Module suspendu avec porte  
Навесной шкаф с дверью

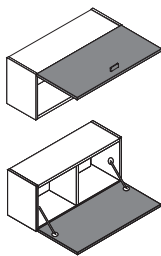

**Pannello in agglomerato di legno, spessore 20 mm, rivestito in laminato FENIX NTM® da 10/10, con particolari caratteristiche di ripristinabilità dei micrograffi in superficie mediante apposito trattamento termico realizzabile anche dall'utilizzatore finale; elementi distintivi di questo particolare laminato sono la morbidezza al tatto, la quasi completa assenza di impronte e una bassa riflessione alla luce; le finiture disponibili sono Bianco Alaska (BW), Bianco Malè (SU), Beige Luxor (M4), Castoro Ottawa (C0), Grigio Londra (CW), Grigio Efeso (K9), Grigio Bromo (MV), Nero Ingo (DW), Verde Commodoro (9X), Rosso Jaipur (9V), Blu Fes (9R), Bianco Kos (UO). Bordi perimetrali, a colore del piano, in ABS stondato.**

Wooden panel made from agglomeration, 20 mm thick, coated with 10/10 FENIX NTM® Laminated. With low light reflectivity, the FENIX surface is extremely opaque, soft touch and anti-fingerprint. Thermal healing of superficial microscratches is also possible, even by the end user. Available in the following finishes: Bianco Alaska (BW), Bianco Malè (SU), Beige Luxor (M4), Castoro Ottawa (C0), Grigio Londra (CW), Grigio Efeso (K9), Grigio Bromo (MV), Nero Ingo (DW), Verde Commodoro (9X), Rosso Jaipur (9V), Blu Fes (9R), Bianco Kos (UO). ABS rounded edges with same top finish options.

Tablero de partículas de 20mm de espesor, con recubrimiento en laminado FENIX NTM® de 10/10, con particulares características de restaurabilidad de los microarañazos en superficie por medio de un tratamiento térmico adecuado también realizable por el usuario final; elementos distintivos de este laminado particular son la suavidad al tacto, la casi completa ausencia de huellas y una baja reflexión a la luz; los acabados disponibles son Bianco Alaska (BW), Bianco Malè (SU), Beige Luxor (M4), Castoro Ottawa (C0), Grigio Londra (CW), Grigio Efeso (K9), Grigio Bromo (MV), Nero Ingo (DW), Verde Commodoro (9X), Rosso Jaipur (9V), Blu Fes (9R), Bianco Kos (UO). Cantos perimetrales en ABS redondeados, a juego con los acabados de las tapas.

Panneau en aggloméré revêtu stratifié FENIX NTM® 10/10, ép. 20 mm, avec des caractéristiques particulières de restauration des micro-rayures sur la surface au moyen d'un traitement thermique spécial qui peut également être effectué par l'utilisateur final; les éléments distinctifs de ce stratifié particulier sont le soft-touch, l'absence presque complète d'empreintes digitales et une faible réflexion de la lumière finitions disponibles sont Bianco Alaska (BW), Bianco Malè (SU), Beige Luxor (M4), Castoro Ottawa (C0), Grigio Londra (CW), Grigio Efeso (K9), Grigio Bromo (MV), Nero Ingo (DW), Verde Commodoro (9X), Rosso Jaipur (9V), Blu Fes (9R), Bianco Kos (UO). Chants en ABS arrondis assortis au coloris du plateau.

Панель из древесного агломерата толщиной 20 мм, облицована ламинатом FENIX NTM® 10/10, важной характеристикой которого является возможность устранения даже конечным пользователем микроцарапин и восстановление первоначального состояния поверхности посредством ее термической обработки; другими отличительными свойствами этого особенного ламината являются бархатистость soft touch, практически полное отсутствие отпечатков и низкая степень отражения света; есть следующие отделки Bianco Alaska (BW), Bianco Malè (SU), Beige Luxor (M4), Castoro Ottawa (C0), Grigio Londra (CW), Grigio Efeso (K9), Grigio Bromo (MV), Nero Ingo (DW), Verde Commodoro (9X), Rosso Jaipur (9V), Blu Fes (9R), Bianco Kos (UO). Кромка по периметру из ABS скругленная.

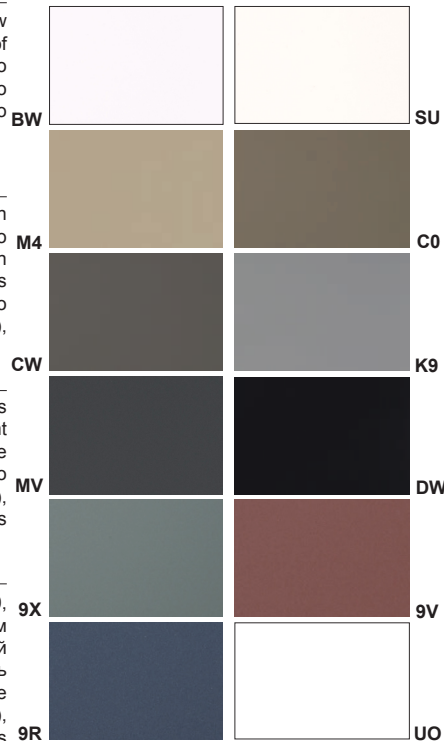

**Ante melaminico**  
Melamine doors  
Puertas en melamina  
Portes en mélamine/Дверки из меламиновой панели

Librerie  
Bookcases  
Librerías  
Armoires  
Библиотеки

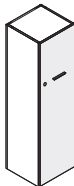

### Pensile con anta

Suspend unit with door  
Mueble aéreo con puerta  
Module suspendu avec porte  
Навесной шкаф с дверью

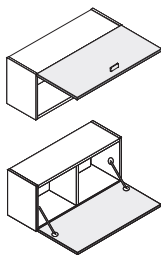

**Pannello in agglomerato di legno rivestito in melaminico, spessore 18 mm, colore Alcene (94) Alcene Antracite (AA), Bianco Seta (BT), finitura tinta unita Grigio Silicio (GS), Grigio Quarzo (GQ), Ombra (QI), Oliva (93), finitura legno Frassino Grigio (E3), Tranché Olmo Jerez (E4), Tranché Olmo Tafira (E5), Tranchè Rovere Bruges (T8), Noce Etereo (N1), Noce Corteccia (N2), Noce Solenne (N3). Bordi perimetrali, a colore del piano, in ABS stondato.**

18 mm thick melamine coated chipboard panel solid colors finish Alcene (94) Alcene Antracite (AA), Bianco Seta (BT), Grigio Silicio (GS), Grigio Quarzo (GQ), Ombra (QI), Oliva (93), also available in wooden finishes: Tranché Frassino Grigio (E3), Tranché Olmo Jerez (E4), Tranché Olmo Tafira (E5), Tranchè Rovere Bruges (T8), Noce Etereo (N1), Noce Corteccia (N2), Noce Solenne (N3). ABS rounded edges with same top finish options.

Tapa en melamina acabado madera de 18 mm de grueso, acabado en tono suave Alcene (94) Alcene Antracite (AA), Bianco Seta (BT), Grigio Silicio (GS), Grigio Quarzo (GQ), Ombra (QI), Oliva (93), acabado madera Tranché Frassino Grigio (E3), Tranché Olmo Jerez (E4), Tranché Olmo Tafira (E5), Tranchè Rovere Bruges (T8), Noce Etereo (N1), Noce Corteccia (N2), Noce Solenne (N3). Cantos perimetrales en ABS redondeados a juego con los acabados de las tapas.

Panneau en aggloméré ép. 18mm mélaminé, coloris Alcene (94) Alcene Antracite (AA), Bianco Seta (BT), Grigio Silicio (GS), Grigio Quarzo (GQ), Ombra (QI), Oliva (93), finitura décors bois Tranché Frassino Grigio (E3), Tranché Olmo Jerez (E4), Tranché Olmo Tafira (E5), Tranchè Rovere Bruges (T8), Noce Etereo (N1), Noce Corteccia (N2), Noce Solenne (N3). Chants en ABS arrondis assortis au coloris du plateau.

Панель из древесного агломерата толщиной 18 мм, однотонная отделка Alcene (94) Alcene Antracite (AA), Bianco Seta (BT), Grigio Silicio (GS), Grigio Quarzo (GQ), Ombra (QI), Oliva (93), отделки под дерево Tranché Frassino Grigio (E3), Tranché Olmo Jerez (E4), Tranché Olmo Tafira (E5), Tranchè Rovere Bruges (T8), Noce Etereo (N1), Noce Corteccia (N2), Noce Solenne (N3). Кромка по периметру из ABS скругленная.

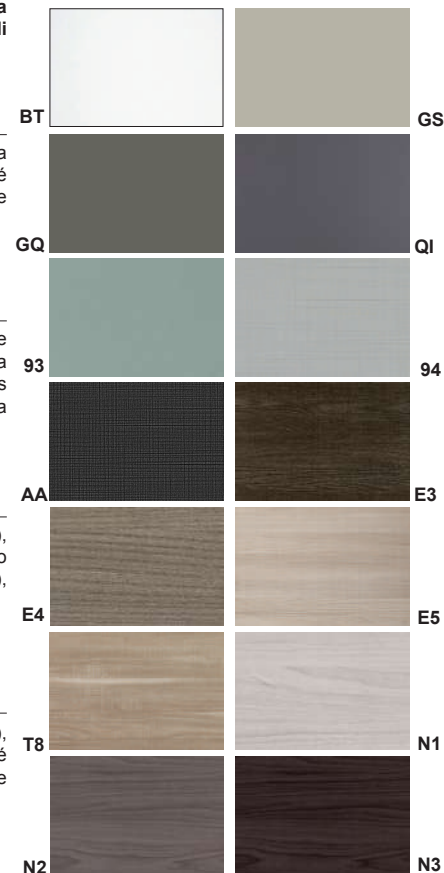

## Caratteristiche tecniche

Technical features

Sección técnica

Caractéristiques techniques

Технический раздел

### Ante vetro temprato acidato

Tempered acid-etched glass doors  
Puertas vidrio templado al ácido  
Portes en verre trempé dépoli  
Дверки из закалённого стекла



**Vetro temprato e acidato (VA) spessore 4 mm, montato su cornice perimetrale in profilo di alluminio estruso, finitura naturale.**

4 mm thick tempered acid-etched glass (VA), assembled on extruded aluminum profile frame, natural finish.

Vidrio templado al ácido (VA) de 4 mm de espesor, con perfil de aluminio exterior extruido, acabado natural.

Verre trempé et dépoli (VA) 4 mm d'épaisseur, assemblé sur cadre en profil d'aluminium extrudé, finition naturelle.

Травленое закаленное стекло (VA) толщиной 4 мм, закреплено в рамку по периметру с алюминиевым профилем натурального цвета.



### Ante vetro fumé

Smoked glass doors  
Puertas en vidrio fumé  
Portes en verre fumé  
Дверки с тонированным стеклом



**Vetro temprato spessore 5 mm, colore effetto sfumatura di grigio (VF).**

5 mm thick tempered glass, grey shade effect colour (VF).

Vidrio Templado y fumé de 5 mm de grosor, acabado gris (VF).

Verre trempé 5 mm d'épaisseur, finition effet nuance de gris (VF).

Тонированное закаленное стекло толщиной 5 мм, цвет серого оттенка (VF).



3

### Ante vetro colorato

Lacquered glass doors  
Puertas en vidrio de colores  
Porte verre coloré  
Дверки из цветного стекла



**Vetro temprato spessore mm 4, faccia interna verniciata colore Bianco (BI) Grigio Silicio (GS) Grigio Quarzo (GQ) Nero (NE) montato su profilo in alluminio estruso, finitura lucida.**

4 mm thick tempered glass, varnished lower side Bianco (BI) Grigio Silicio (GS) Grigio Quarzo (GQ) Nero (NE) assembled on extruded aluminum profile frame, glossy finish.

Vidrio Templado de colores de 4 mm de espesor, cara interna pintada colores Bianco (BI) Grigio Silicio (GS) Grigio Quarzo (GQ) Nero (NE) con perfil de aluminio exterior extruido, acabado brillante.

Verre coloré 4 mm d'épaisseur, intérieur peint en Bianco (BI) Grigio Silicio (GS) Grigio Quarzo (GQ) Nero (NE) assemblé sur profil en aluminium extrudé, finition polie.

Цветное закаленное стекло толщиной 4 мм, внутренняя сторона окрашена в Bianco (BI) Grigio Silicio (GS) Grigio Quarzo (GQ) Nero (NE) цвет, закреплено в рамку по периметру с алюминиевым глянцевым профилем.

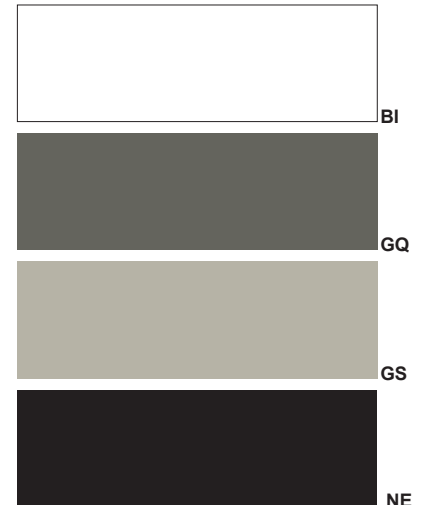

## Caratteristiche tecniche

Technical features

Sección técnica

Caractéristiques techniques

Технический раздел

**Ferramenta - Accessori**  
Hardware - Accessories  
Herrajes - Accesorios  
Quincaillerie - Accessoires  
Фурнитура - Аксессуары

**Cerniere in metallo collegate ai fianchi con basette metalliche a triplice regolazione con sistema ad applicazione rapida "clip-on".**

**Maniglie in lega metallica finitura cromo lucido (CL).**

**Serrature a cilindro con chiave pieghevole antinfortunistica.**

Metal hinges connected to the sides with triple-adjustable metal bases with "clip-on" rapid application system.  
Handles in metal alloy with polished chrome finish (CL).  
Cylinder locks with safety folding key.

**Maniglia**  
Handle  
Tiradore  
Poignée  
Ручка

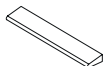

Bisagras metálicas conectadas a los costados con bases metálicas de triple ajuste con sistema de aplicación rápida "clip-on".

Tiradores en aleación de metal con acabado cromado pulido (CL).

Cerradura con bloqueo, con llave plegable a prueba de accidentes.

Charnières métalliques connectées aux côtés avec base en métal triple réglable avec système d'enclenchement rapide "clip-on".

Poignées en métal avec finition chromée polie (CL).

Serrures à cylindre avec clé pliante de sécurité.

Регулируемые в трех плоскостях петли с металлической ответной частью на боковине, система крепления "clip-on".

Ручки из металлического сплава в хромированной отделке (CL).

Цилиндрический замок с безопасным складным ключом.



CR



**Anta in laminato**

FENIX NTM®

FENIX NTM® laminate door

Puerta en laminado

FENIX NTM®

Porte en stratifié

FENIX NTM®

A

**Cassa, libreria a giorno**

Structure, open bookcase

Armazón, librería abierta

Corps, armoires ouvertes

Каркас, открытый шкаф

B

**Maniglia**

Handle

Tiradore

Poignée

ручка

C

9X

CR

AA

3

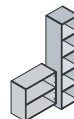

## Caratteristiche tecniche

Technical features

Sección técnica

Caractéristiques techniques

Технический раздел

**Modulo Saturno**  
Saturn Unit  
Modulo Saturno  
Module Saturne  
Модуль Сатурн

**Modulo a giorno di forma alveolare in MDF spessore 12 mm rivestito in PVC, colore Antracite (AN) effetto RAL 7043.**

12 mm thick alveolar PVC coated MDF open unit, Antracite (AN) finish with RAL 7043 shade.

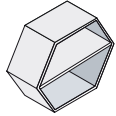

Módulo abierto con forma de colmena en MDF de 12 mm de grosor recubierto en PVC color Antracite (AN) efecto RAL 7043.

Module ouvert en forme alvéolaire en MDF 12 mm d'épaisseur revêtu en PVC, finition Antracite (AN) effet RAL 7043.

Открытый модуль из МДФ толщиной 12 мм в форме ячеек, облицован ПВХ в цвете Antracite (AN) RAL 7043.



AN

**Libreria recycling center**  
Recycling center bookcase  
Armario centro de reciclaje  
Armoire centre de recyclage  
Шкаф сбора материалов для переработки

**Sportello acciaio incernierato per un'apertura e chiusura facilitata, telaio e ghiera reggi - sacco in metallo spessore 3 mm verniciato a polveri epossidiche finitura Alluminio (AL) opaco RAL 9006.**

Hinged steel door for easy opening and closing, frame and ring in 3 mm thick metal epoxy powder coated in Alluminio matt finish (AL) RAL 9006.

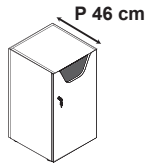

Puerta de acero con bisagras para una fácil apertura y cierre, marco y tuerca anular en metal de 3 mm de espesor, recubierto con pintura de polvo epoxi con acabado de Alluminio (AL) mate RAL 9006.

Porte battante en acier avec charnières pour faciliter l'ouverture et la fermeture, chassis et bague en métal 3 mm d'épaisseur, peint en poudre époxy finition mate Alluminio (AL) RAL 9006.



Стальная створка на петлях, рама и зажимное кольцо для фиксации мешка сделаны из металла толщиной 3 мм в эпоксидно-порошковой окраске матовый Alluminio (AL) RAL 9006.

3

**Etichette adesive**  
Sticky labels  
Etiquetas adhesivas  
Etiquettes adhésives  
Этикетки наклейки

**Sticker in PVC effetto acciaio e Fondo di protezione in alluminio, ambedue opzionali.**

Steel effect PVC sticker and aluminium protection, both optional.



Pegatina en PVC efecto acero y Fondo de protección en aluminio, ambos opcionales.

**Fondo di protezione**  
Bottom protection  
Fondo de protección  
Fond de protection  
Защитное дно

Autocollant PVC effet acier et Fond de protection en aluminium, tous les deux optionnels.

Опционально Стикер ПВХ отделка сталь и Защитное дно из алюминия.



**Fondo di protezione**  
Bottom protection  
Fondo de protección  
Fond de protection  
Защитное дно

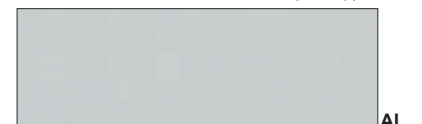

AL

## Caratteristiche tecniche

Technical features

Sección técnica

Caractéristiques techniques

Технический раздел



**Modularità librerie**  
 Bookcases modularity  
 Modularidad librerías  
 Modularité Armoires  
 Модулистика буазери

**Dimensioni strutture**  
 Structures dimensions  
 Dimensiones estructuras  
 Dimensions structures  
 Размеры структуры

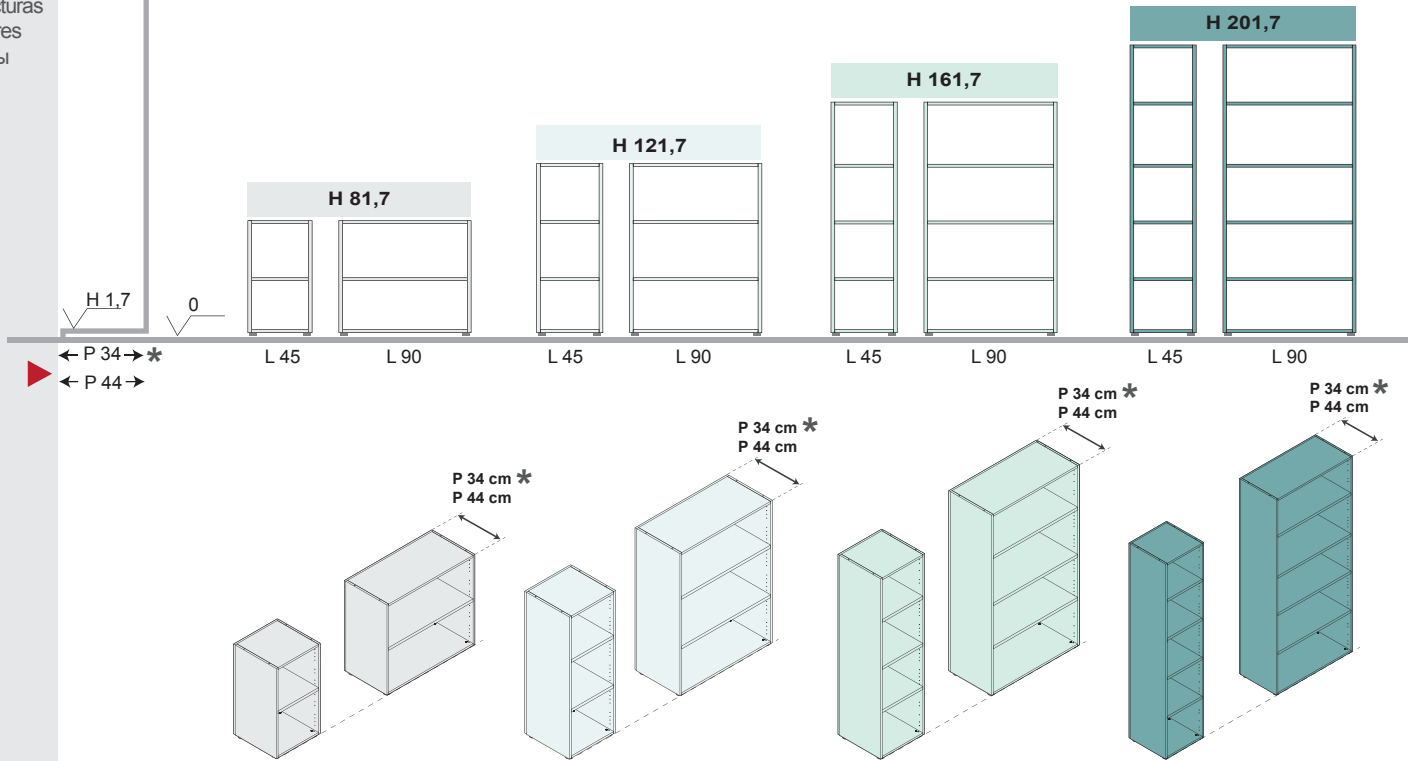

**Ante**  
 Doors  
 Puertas  
 Portes  
 Двери

**Melaminico**  
 Melamine  
 Melamina  
 Mélamine  
 Меламиновый

**Vetro colorato**  
 Varnished glass  
 Vidrio pintado  
 Verre Coloré  
 Цветное стекло

**Vetro fumè**  
 Smoked glass  
 Vidrio fumé  
 Verre fumé  
 Дымчатое стекло

**Vetro acidato**  
 Etched glass  
 Vidrio al ácido  
 Verre dépoli  
 Травленое стекло

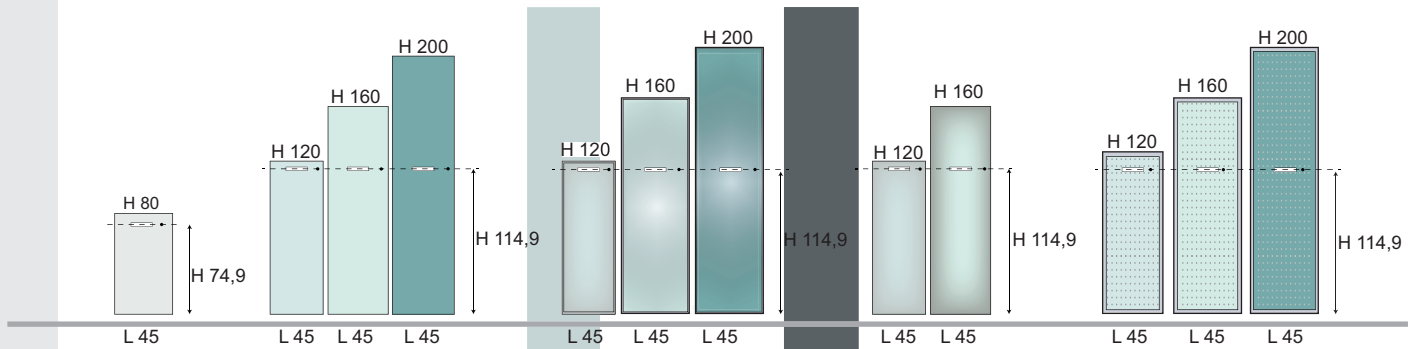

**Ante sopralzo**  
 Upper doors  
 Puertas superiores  
 Portes superposées  
 Дверки возвышения

**Melaminico**  
 Melamine  
 Melamina  
 Mélamine  
 Меламиновый

**Vetro colorato**  
 Varnished glass  
 Vidrio pintado  
 Verre Coloré  
 Цветное стекло

**Vetro fumè**  
 Smoked glass  
 Vidrio fumé  
 Verre fumé  
 Дымчатое стекло

**Vetro acidato**  
 Etched glass  
 Vidrio al ácido  
 Verre dépoli  
 Травленое стекло

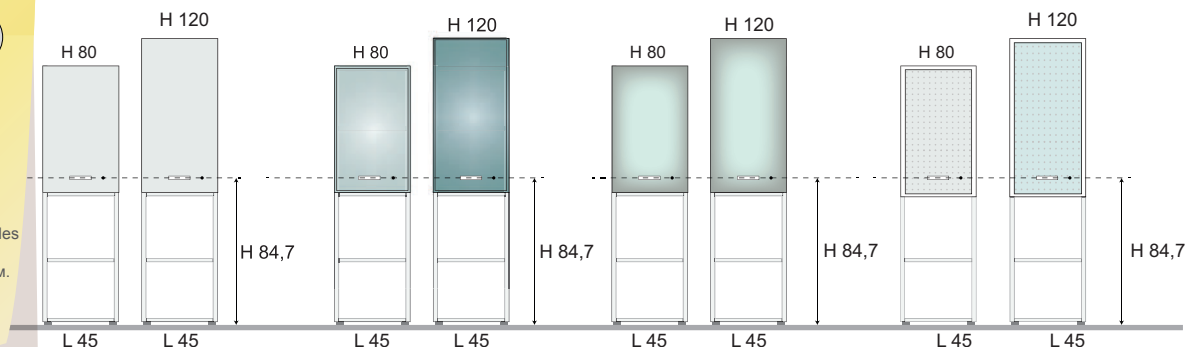

**note**

**\***  
 E' espressamente consigliato fissare al muro tutti i contenitori con profondità 34 cm.  
 It is highly recommend to fix all the units with 34 cm depth.  
 Se recomienda fijar a la pared todos los armarios de fondo 34 cm.  
 Il est expressément recommandé de fixer au mur tous les meubles en profondeur 34 cm.  
 Обязательно крепить к стене модули глубиной 34 см.



**Componibilità**

Composability  
 Modularidad  
 Modularité  
 Модульность

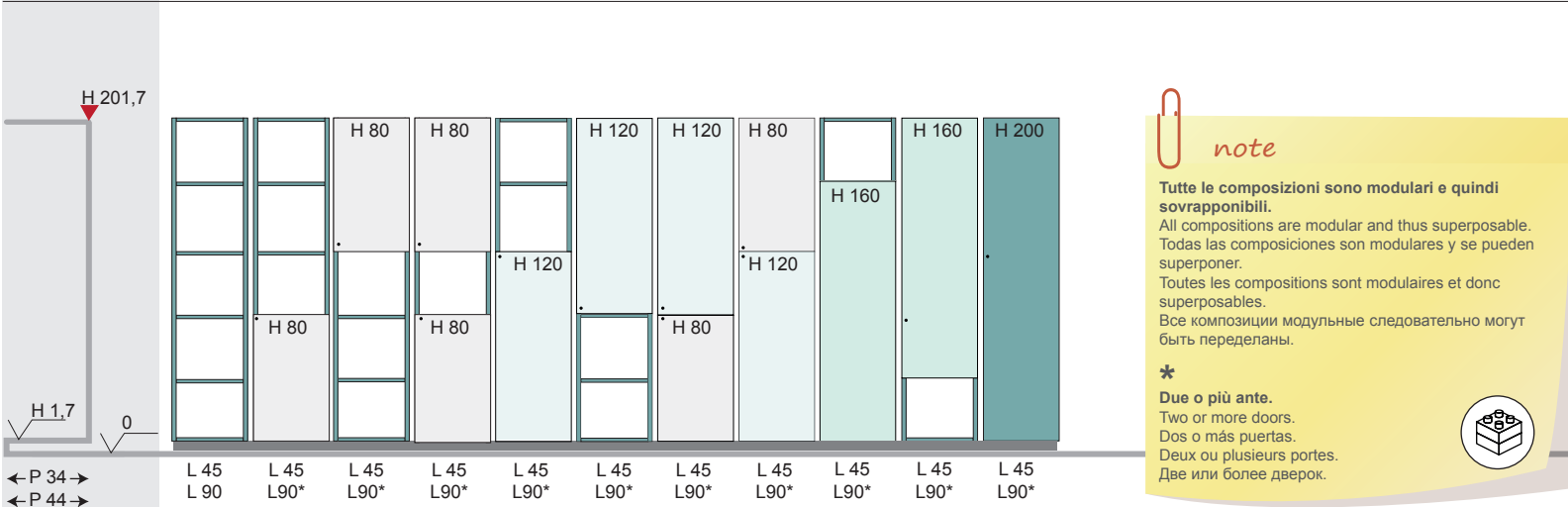
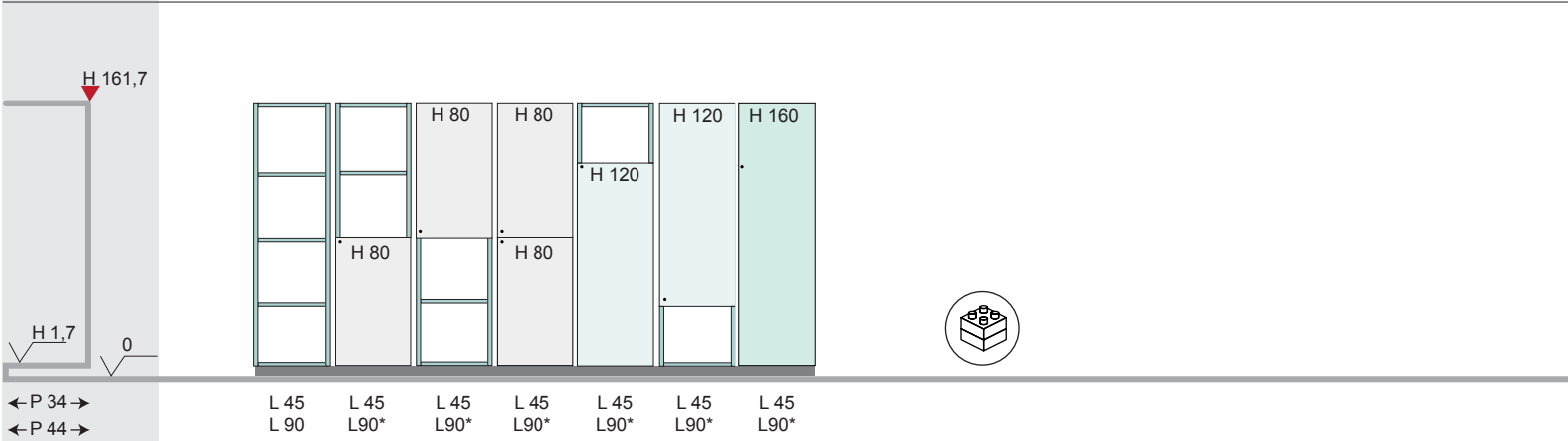
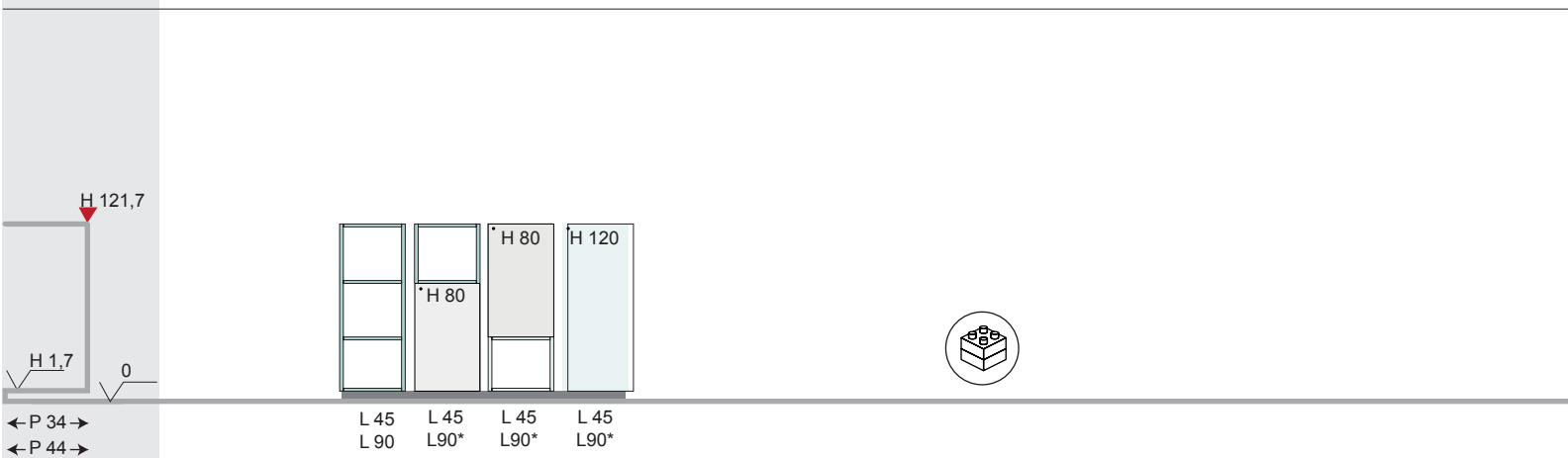
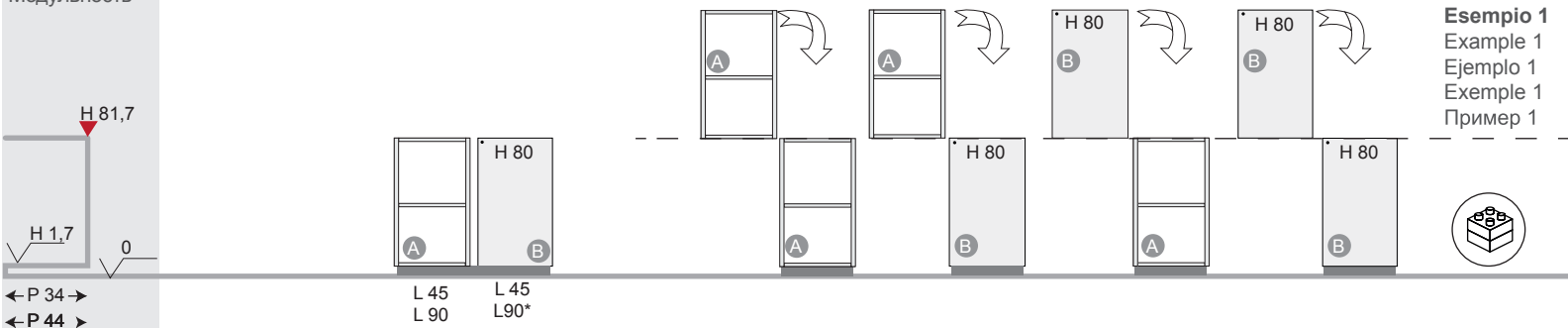

**note**

**Tutte le composizioni sono modulari e quindi sovrapponibili.**  
 All compositions are modular and thus superposable.  
 Todas las composiciones son modulares y se pueden superponer.  
 Toutes les compositions sont modulaires et donc superposables.  
 Все композиции модульные следовательно могут быть переделаны.

**\*  
 Due o più ante.**  
 Two or more doors.  
 Dos o más puertas.  
 Deux ou plusieurs portes.  
 Две или более дверок.



**Come ordinare**  
 How to order  
 Cómo hacer un pedido  
 Comment commander  
 Как сделать заказ

**Esempio 1**  
 Example 1  
 Ejemplo 1  
 Exemple 1  
 Пример 1

**Esempio 2**  
 Example 2  
 Ejemplo 2  
 Exemple 2  
 Пример 2

**Composizione**

Composition  
 Composición  
 Composition  
 Композиции

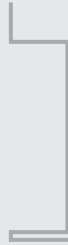

**STEP 1**

**Struttura**

Structure  
 Estructuras  
 Structure  
 Структура

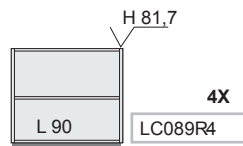
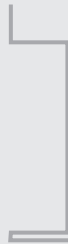

94

BT

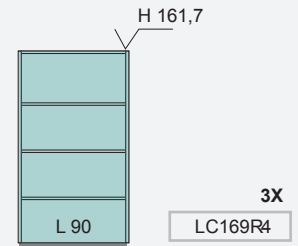

**STEP 2**

**Ante**

Doors  
 Puertas  
 Portes  
 дверки

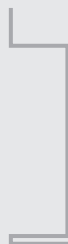

N1

C0

VF

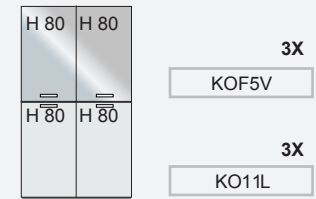

**STEP 3**

**Top modulare \***

Modular top  
 Tapa modular  
 Top modulaire  
 Модульный топ

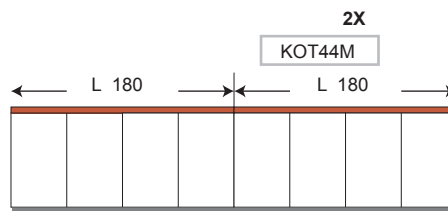
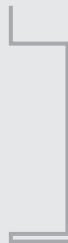

**STEP 4**

**Fianchi di finitura \*\***

Finishing side panels  
 Costados finales  
 Côtés de finition  
 Боковины в отделке

**note**

\*  
 Top obbligatorio per: H 81,7 / H 121,7 / H 161,7.  
 Top mandatory for: H 81,7 / H 121,7 / H 161,7.  
 Top obligatorios para: H 81,7 / H 121,7 / H 161,7.  
 Top obligatoire pour: H 81,7 / H 121,7 / H 161,7.  
 Топ обязательным: В 81,7 / В 121,7 / В 161,7.

\*\*  
 Fianchi di finitura: opzionali  
 Finishing side panels: optional  
 Costados finales: opcional  
 Côtés de finition: optionnels  
 Боковины в отделке: По Желанию

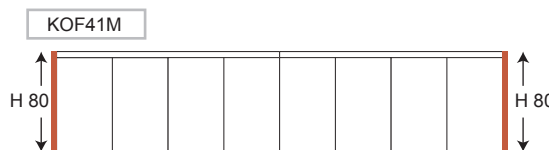
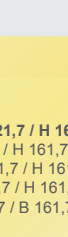

N1

C0

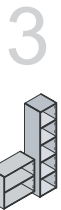
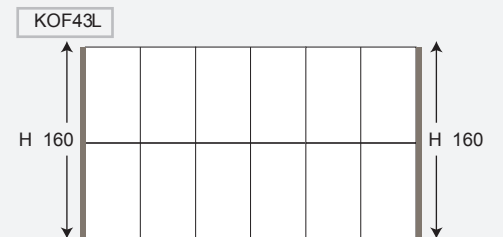

**Condizioni generali di vendita**

**General terms of sale**

**Condiciones generales de venta**

**Contrat de vente conditions**

**Общие условия продаж**

---

# CONDIZIONI GENERALI DI VENDITA

---

## 1) CONDIZIONI GENERALI

Le presenti Condizioni Generali di Vendita regolano il rapporto tra ARAN WORLD s.r.l. (di seguito anche solo "Venditrice") e il Cliente (di seguito anche solo "Acquirente"). Le presenti Condizioni Generali di Vendita annullano e sostituiscono le precedenti nonché qualsiasi accordo, verbale o scritto, precedentemente intercorso. Ogni deroga dovrà essere approvata specificatamente per iscritto.

I termini e le condizioni proposte dall'Acquirente che sono aggiuntive o diverse da quelle indicate qui, e che non siano state approvate per iscritto, sono da considerarsi come contestate e rifiutate. La richiesta di acquisto, di uno qualsiasi dei prodotti commercializzati da ARAN WORLD s.r.l., da parte dell'Acquirente, sarà considerata dalla Venditrice come accettazione delle presenti Condizioni Generali di Vendita.

Le presenti Condizioni Generali di Vendita e, in particolare, le limitazioni di Garanzia, Rimedi, Azioni Giudiziali e Risarcimenti permettono alla Venditrice di limitare i prezzi dei prodotti che, in mancanza, sarebbero molto più elevati. L'Acquirente, pertanto, accetta tali condizioni anche in cambio dei prezzi più bassi.

Le presenti Condizioni Generali di Vendita e i documenti che in base ad esso dovranno essere formalizzati, rappresentano nella loro interezza gli accordi contrattuali intervenuti tra le parti in relazione alle transazioni oggetto del presente contratto e nessuna delle parti è stata indotta a sottoscriverlo in forza di pattuizioni qui non riportate. Di conseguenza, esso rappresenta l'unico valido accordo intervenuto tra le parti, e qualsivoglia documento pre-negoziale è da ora in poi destituito di qualsivoglia effetto.

## 2) ORDINE - PRODUZIONE - TRASFERIMENTO DELLA PROPRIETA'

L'ordine s'intende in ogni caso effettuato in riferimento all'ultima edizione del listino della Venditrice ed in osservanza delle eventuali successive comunicazioni della stessa sarà onere dell'Acquirente accertarsi che il materiale in suo possesso sia costantemente aggiornato. La Venditrice si riserva, a suo insindacabile giudizio, il diritto di accettare e/o ridurre l'ordinativo a mezzo di semplice comunicazione, anche in riferimento agli ordini di completamento.

La Venditrice invierà all'Acquirente una richiesta di conferma d'ordine anche a prescindere dalla volontà della venditrice di darne successivamente corso.

La Venditrice si impegnerà successivamente alla produzione dei soli articoli confermati dall'acquirente secondo le modalità previste dal modulo integrativo alla conferma d'ordine sottoscritto dal cliente. La conferma dell'ordine da parte dell'acquirente comporta l'accettazione delle Condizioni Generali di Vendita.

Le consegne programmate da effettuare durante un numero esteso di spedizioni potrebbero variare rispetto agli ordini dell'Acquirente per quanto riguarda le quantità per non più del dieci per cento (10%), in eccesso o per difetto, di ogni prodotto ordinato (salvo diverso accordo firmato per iscritto) e la fatturazione sarà modificata in conformità.

Nell'ipotesi che sia accertato lo stato di insolvenza dell'Acquirente o che questo sia dichiarato fallito e non abbia ancora pagato la merce, ma questa sia stata già spedita e non ancora consegnata all'Acquirente, la Venditrice potrà esercitare il diritto dello "stoppage in transit". La Venditrice potrà quindi rientrare in possesso delle merci o agendo direttamente o notificando la volontà di esercitare tale diritto al vettore o spedizioniere. Tale diritto potrà essere esercitato anche qualora sia stata emessa una polizza di carico a nome dell'Acquirente.

Limitatamente ai mercati francesi, anche d'oltre mare, e del Principato di Monaco, ovvero per quegli affari nei quali è specificatamente previsto, nel caso di pagamenti dilazionati i prodotti compravenduti resteranno di proprietà della Venditrice sino a integrale pagamento del prezzo da parte dell'Acquirente.

## 3) MODIFICHE AL PRODOTTO - ELEMENTI FUORI MISURA

I dati, anche tecnici, relativi ai prodotti illustrati sono meramente indicativi. La Venditrice si riserva la facoltà di apportare tutte le modifiche che riterrà opportune su tutti gli articoli da essa proposti sui propri listini, anche nei casi in cui potessero risultare nelle forme e nell'aspetto diversi dal campione pubblicizzato, pur nel pieno rispetto sostanziale delle caratteristiche di funzionalità.

La Venditrice si riserva di accettare o meno la realizzazione di elementi fuori misura prescindendo dalle difficoltà tecniche.

## 4) PREZZO

Il prezzo di vendita è quello in vigore al momento della prevista consegna. La Venditrice si riserva il diritto insindacabile di variare anche in data successiva all'ordine il prezzo di vendita con il semplice riscontro dei prezzi riportati sulla conferma d'ordine o in qualsiasi altra forma purché avvenga per iscritto, per adeguarli ai prezzi in vigore al momento della consegna. In caso di variazione di prezzo l'Acquirente non potrà pretendere nulla a titolo di risarcimento danni né potrà chiamare in garanzia la Venditrice per effetto di azioni promosse da terzi. I prezzi di eventuali elementi fuori misura saranno quelli stabiliti dalla venditrice di volta in volta.

I prezzi sono quotati al pubblico IVA esclusa e franco fabbrica se non diversamente specificato.

Nessuno sconto e nessuna compensazione sono ammesse, salvo diverse indicazioni scritte da parte della Venditrice.

Oltre ai prezzi indicati, l'acquirente accetta di pagare qualsiasi imposta, tassa o bollo statale, federale, locale o simili in vigore oggi o in futuro, applicabile alla Venditrice o all'Acquirente in base alla transazione, le spese di trasporto e quelle di pubblicità. In caso di ritardo sui pagamenti saranno applicati gli interessi di mora ai sensi e per gli effetti del D.L.vo 09/10/02 nr. 231.

## 5) GARANZIA - RIMEDI

La Venditrice garantisce i prodotti che essa realizza direttamente nei limiti delle specifiche caratteristiche tecniche ed entro i normali margini di tolleranza. Tutti gli articoli prodotti dalla Venditrice sono garantiti di non aver difetti di fabbrica, purché correttamente installati, utilizzati e mantenuti secondo le modalità previste. Questa garanzia sostituisce ed esclude altre eventuali garanzie, sia che siano indicate espressamente o implicitamente o previste.

La Venditrice non si assume altresì alcuna responsabilità in riferimento ad apparecchiature o accessori prodotti da terzi e inseriti, o a contatto, con gli elementi realizzati dalla venditrice.

Eventuali reclami devono, a pena di decadenza, pervenire per iscritto alla Venditrice entro gg. 8 (otto) dalla consegna. Decorso il predetto termine di gg.8 dal ricevimento della merce senza che siano pervenuti reclami scritti alla Venditrice la merce si intenderà regolarmente accettata e consegnata conformemente al pattuito, così come si intendono accettate le relative fatture.

La garanzia non opera in caso di:

- danneggiamento del prodotto durante la sua movimentazione
- danni causati da una cattiva o erronea installazione
- difetti di installazione
- scorrette procedure di manutenzione.

Nei casi in cui si accerti l'esistenza di un vizio coperto dalla presente garanzia l'unico rimedio concesso all'Acquirente nei confronti della Venditrice sarà limitato, a discrezione della Venditrice stessa, alla riparazione o sostituzione da parte della Venditrice del prodotto non conforme, oppure al riconoscimento di un credito per tale prodotto, pari al prezzo del prodotto stesso a condizione che l'Acquirente ottenga l'autorizzazione scritta di restituire l'articolo da parte della Venditrice e che alla venditrice venga concessa la possibilità di ispezionare la non conformità del prodotto.

E' attribuita alla Venditrice la facoltà di sostituire le parti riconosciute difettose o comunque non conformi con parti simili o di qualità analoga, anche di modelli diversi, qualora non siano disponibili parti uguali.

In ogni caso l'Acquirente non potrà invocare indennizzo di sorta ovvero alcun risarcimento danni neppure per il rimborso delle spese, per eventuali chiamate in garanzia da parte di terzi, per il disagio o il mancato utilizzo del prodotto.

## 6) AMMANCHI

L'Acquirente ha l'obbligo di visionare la merce al momento della consegna e sollevare immediatamente eventuali contestazioni. La Venditrice non risponderà a nessuna reclamo per ammanchi presentato dopo tale termine.

## 7) LIMITAZIONI SU AZIONI GIUDIZIARIE E RESPONSABILITA'

La limitazione temporale applicabile alle richieste che sorgono da questo accordo sarà di un anno dalla data in cui sorge la richiesta di risarcimento, a pena di decadenza.

La Venditrice non sarà responsabile per qualsiasi perdita, danno o infortunio derivante dal ritardo nella consegna di prodotti o da inadempienza dovuta a circostanze fuori dal suo controllo.

In ogni caso la misura massima della responsabilità della Venditrice per i danni tutti, che potranno verificarsi, in riferimento ai prodotti o servizi connessi ai prodotti stessi, è sempre limitata a una somma che non può mai superare il prezzo del prodotto.

In nessun caso la Venditrice sarà responsabile verso l'Acquirente per danni incidentali, consequenziali, o speciali, inclusi, senza limitazioni, ricavi e profitti persi, anche se è stata avvisata della possibilità di tali danni.

## 8) TRASPORTO

Le spedizioni si intendono sempre effettuate franco magazzino se non diversamente pattuito. La Venditrice si riserva la facoltà di scegliere il vettore e l'eventuale vettore indicato da parte dell'Acquirente non è in alcun modo vincolante per la Venditrice.

E' preciso onere del destinatario verificare, al ricevimento della merce, i quantitativi e le condizioni della stessa. Ogni reclamo o contestazione per mancanza o avaria dovrà essere fatta dal destinatario direttamente al vettore.

## 9) TERMINI DI CONSEGNA

I termini di consegna pattuiti nella conferma d'ordine e/o nel contratto sono sempre approssimativi, e gli ordini saranno evasi in relazione alle possibilità della Venditrice.

La ritardata o mancata esecuzione dell'ordine o di una parte di esso non potrà dar luogo a reclami da parte dell'Acquirente che in nessun caso potrà a questo titolo richiedere indennizzi o risarcimenti e non potrà chiamare in garanzia la venditrice per effetto di azioni promosse da terzi.

La venditrice non sarà responsabile per perdita, danni incidentali o dovuti a ritardi nelle consegne.

Per consegne programmate durante un lungo periodo di tempo, il prezzo pagato dall'acquirente sarà quello in vigore al momento della spedizione.

La venditrice non sarà responsabile per ritardi nella consegna o per la mancata consegna totale o parziale causata da un evento non controllabile da parte della venditrice né da parte dei suoi fornitori, inclusi, a titolo meramente esemplificativo e non esaustivo, i seguenti casi: impossibilità o ritardo durante il trasporto, impedimenti dovuti ad atti dello stato, atti giudiziari, controversie sindacali, incendi, incidenti, terremoti, inondazioni, tempeste, maremoti e simili, scioperi, carenza di manodopera, di materie prime, di carburante, o di macchinari.

## CONDIZIONI GENERALI DI VENDITA

---

### 10) VIOLAZIONE DI BREVETTO O MARCHI

Se la merce venduta è da preparare secondo le specifiche fornite dall'acquirente, l'acquirente dovrà difendere da, e risarcire il venditore per, spese sopportate di fronte a richieste di risarcimento danni per violazione di brevetti o marchi.

### 11) ANNULLAMENTO ORDINI

Gli ordini possono essere annullati solo con l'approvazione scritta da parte della Venditrice. In caso di annullamento di un ordine o di parte di un ordine che prevede materiali, parti o componenti speciali, ecc., l'Acquirente pagherà: (a) il prezzo concordato degli articoli completati; (b) la porzione del prezzo concordato equivalente al grado di completamento dei prodotti in produzione, fino al giorno in cui l'avviso di cancellazione è ricevuto; (c) il costo di qualsiasi materiale o fornitura che il venditore abbia acquistato per la produzione e che non può essere facilmente rivenduto o usato per altre produzioni; e (d) spese di cancellazione di ordini strumentali o spese per la rimozione di strumenti.

### 12) INADEMPIENZA

L'Acquirente può recedere, totalmente o in parte, per inadempimento da parte della venditrice, solo se sia stata preliminarmente riconosciuta l'inadempimento grave della venditrice, se tale inadempimento sia dovuta a responsabilità della venditrice stessa in base a quanto previsto dalle presenti Condizioni Generali di Vendita e la Venditrice, ricevuto l'avviso dell'inadempimento, non abbia fatto niente per rimediare entro giorni 60 (sessanta). La consegna di prodotti non conformi da parte della venditrice darà all'acquirente il diritto di azionare i rimedi sopra indicati, ma non potrà considerarsi come inadempimento o motivo di recesso. In caso di recesso per inadempimento, l'Acquirente non dovrà pagare per il lavoro non ancora eseguito dal venditore alla data di recesso.

### 13) CESSIONE

Nessun ordine o richiesta di risarcimento alla venditrice che derivi direttamente o indirettamente da un ordine potrà essere ceduto dall'Acquirente senza il consenso scritto da parte della venditrice.

### 14) BREVETTI, INVENZIONI, DATI TECNICI

L'acquirente non acquisirà la proprietà di o diritti sui brevetti, invenzioni e/o dati tecnici del venditore di qualsiasi ordine, indipendentemente da quando tali invenzioni, brevetti o dati tecnici siano stati sviluppati: sono di sola proprietà del venditore, e non possono essere riprodotti dall'acquirente per nessun motivo senza l'autorizzazione scritta da parte del venditore.

### 15) MATERIALI/PEZZI NON IN CONFORMITÀ FORNITI DALL'ACQUIRENTE

La Venditrice avviserà l'Acquirente se scopre che qualsiasi pezzo e/o materiale fornito dall'Acquirente, per essere assemblato ai prodotti realizzati dalla Venditrice, non è conforme o risulta danneggiato o non è adeguato per la produzione. La responsabilità da parte della Venditrice per ulteriori perdite, danni, distruzione o detrimento di tali pezzi e/o materiali cesserà da quel momento, e qualsiasi rischio di ulteriori perdite, danni, distruzione o detrimento passerà all'Acquirente. La Venditrice avrà diritto di addebitare all'Acquirente le spese per la custodia di tali materiali se essi non vengono rimossi dalla sede della Venditrice stessa entro dieci (10) giorni.

### 16) RIMEDI

I diritti e i rimedi previsti per la Venditrice saranno aggiuntivi rispetto ad altri rimedi previsti dalla legge o dalla giustizia. La Venditrice avrà il diritto di recuperare costi e spese legali per difendere i diritti sotto qualsiasi ordinamento.

### 17) SOSPENSIONE ORDINI - CLAUSOLA RISOLUTIVA ESPRESSA

La venditrice, fatta salva ogni altra ipotesi di legge, si riserva la facoltà di sospendere, in tutto o in parte, l'esecuzione degli ordini, anche di completamento, in caso di mutamento nelle condizioni patrimoniali dell'Acquirente tali da far ritenere, a insindacabile giudizio della Venditrice, che non sarà in grado di eseguire i pagamenti dovuti.

In nessun caso l'Acquirente potrà iniziare alcuna azione o contestazione, né opporre eccezioni né sospendere i pagamenti se prima non fornirà la prova di aver integralmente eseguito le proprie obbligazioni e, in particolare, quella del pagamento del prezzo.

Il Rapporto tra la Venditrice e l'Acquirente si intenderà risolto di diritto ex art.1456 c.c. nel caso in cui: a) l'Acquirente non adempia alle proprie obbligazioni nei termini e secondo le modalità stabilite, b) l'acquirente si dimostri insolvente o venga comunque sottoposto a procedure di concordato fallimentare, di fallimento o altra procedura concorsuale. Eventuali tolleranze anche reiterate da parte della venditrice non potranno in alcun modo limitare la facoltà di avvalersi, in qualsiasi momento, della presente clausola risolutiva. La risoluzione si verificherà di diritto con la relativa comunicazione scritta da parte della Venditrice e avrà effetto dal momento della ricezione da parte dell'Acquirente.

### 18) CONSENSO AL TRATTAMENTO DEI DATI PERSONALI

Ai sensi e per gli effetti del D. L.vo 196/03 l'acquirente autorizza la ARAN WORLD s.r.l. al trattamento dei dati personali mediante l'utilizzo di mezzi manuali, automatizzati ed elettronici per le seguenti finalità : adempimenti contabili, adempimenti derivanti da obblighi contrattuali, fiscali e di controllo, finalità connesse agli obblighi di legge, gestione finanziaria e previsionale, gestione di rapporti con la clientela, acquisizione

di informazioni utili a valutare gli eventuali rischi connessi alla conclusione o esecuzione del contratto. I dati personali potranno essere comunicati dalla ARAN WORLD s.r.l. nel rispetto delle normative in materia di segreto industriale e aziendale in relazione allo svolgimento di attività economiche a società collegate, società di revisione, consulenti esterni, istituti di credito, società pubblicitarie, società di assistenza convenzionata e concessionari sempre per le finalità indicate. Titolare e responsabile del trattamento dei dati è ARAN WORLD s.r.l., con sede in 64030 Casoli di Atri (TE) alla C.da Stracca verso la quale, in ogni momento, potranno essere esercitati i diritti di cui all'art.7 D.L.vo 196/03.

### 19) LEGGE E FORO APPLICABILE

Tutti gli ordini saranno creati, interpretati, ed i diritti derivanti determinati in conformità alle leggi dello stato Italiano e il Foro legale sarà quello dell'ARAN WORLD s.r.l..

Limitatamente ai mercati U.S.A.,Canada e UK, si applicheranno le seguenti condizioni:

### 20) ARBITRATO

Qualsiasi controversia derivante o relazionata con l'ordine attuale, inclusa qualsivoglia questione riguardante la sua esistenza, validità o scadenza, dovrà risolversi in accordo con le Normative sull'Arbitrato della Camera di Commercio Internazionale (CCI) da uno o più arbitri nominati in accordo con suddette Normative. La sede dell'arbitrato sarà Roma, Italia. Il diritto procedurale di tale sede sarà applicato in tutti quei casi non contemplati da suddette Normative. La lingua utilizzata durante il procedimento di arbitrato sarà l'inglese.

### 21) DIRITTO SOSTANTIVO

Tutte le controversie saranno risolte in accordo con le disposizioni del rispettivo ordine e con tutti gli ulteriori accordi relazionati alla sua esecuzione, e perlopiù in accordo con il diritto sostantivo in vigore in Italia, senza riferimenti ad altre legislazioni. Sarà esclusa l'applicazione della Convenzione delle Nazioni Unite sui contratti di compravendita internazionale di merci dell'11 aprile 1980.

# GENERAL TERMS OF SALE

---

## 1) GENERAL CONDITIONS

The present General Terms of Sale govern the relationship between ARAN WORLD s.r.l. (hereinafter referred to as "Seller") and the Client (hereinafter referred to as "Buyer"). The present General Terms of Sale annul and substitute the previous conditions as well as any previously made verbal or written agreement. Any derogation must be specifically approved in writing.

Any terms and conditions proposed by the Buyer which are additional or different from those indicated herein and have not been approved in writing, shall be considered as not acceptable and shall be declined. The Buyer's request to purchase any of the products which are sold by ARAN WORLD s.r.l., shall be considered by the Seller as an acceptance of the present General Terms of Sale.

The present General Terms of Sale and, in particular, the restrictions in terms of Guarantee, Remedies, Legal Actions and Damages allow the Seller to limit the prices of the products which would otherwise be much higher. The Buyer shall therefore accept such conditions in return for lower prices.

The Present General Terms of Sale and the documents which must be formalized on the basis of such terms, represent as a whole the contractual agreements between the parties in relation to the transactions relative to the present contract, which neither party has been obliged to undersign on the basis of agreements which are not referred to herein.. Consequently, it represents the only valid existing agreement between the parties, and any pre-negotiation document shall be voided with immediate effect.

## 2) ORDER - PRODUCTION - TRANSFER OF ASSETS

Orders shall at all times be made with reference to the latest price list of the Seller, and in compliance with any subsequent notifications sent by the latter, it will be the duty of the Buyer to make sure that the material in his possession is constantly updated. The Seller reserves the right, at his sole discretion, to accept and/or reduce the order by means of a simple memorandum, including any completions of orders. The Seller shall send the Buyer a request of order confirmation, regardless whether the seller wants to subsequently fulfill the order.

The Seller shall subsequently undertake to produce only the articles confirmed by the buyer, according to the methods set forth by the additional information sheet which must be attached to the order and undersigned by the client. The buyer's order confirmation automatically implies the acceptance of the General Terms of Sale.

A delivery schedule which involves a large number of shipments may vary from the Buyer's order in terms of quantity with a tolerance of no more than 10% (+/-), or each of the products ordered (unless otherwise stipulated and confirmed in writing) and the invoices will be adjusted in compliance with such variation(s).

In the event of insolvency of the Buyer or in the event that the latter has declared itself bankrupt and has still not paid for goods which have already been shipped and not yet delivered to the Buyer, the Seller may exercise his right of stoppage in transit. The Seller may therefore re-enter in possession of the goods by taking direct action, notifying the transport company or forwarding agent of his wish to exercise such a right. This right may also be exercised if a bill of lading has been issued in the name of the Buyer.

For the French market, also overseas, and that of the Principality of Monaco only, i.e. for any business which involves, in the event of extended payment terms, the products traded will remain the Seller's property until the full price has been paid by the Buyer.

## 3) CHANGES TO THE PRODUCT - NON-CONFORMANT ELEMENTS

All data, including technical data, relative to the products illustrated serve as a mere indication. The Seller reserves the right to make any changes it may deem suitable to all the products proposed by the latter on its price lists, even if such changes might lead to a difference in the shape and appearance from the sample advertised, wholly maintaining however the substantial functional characteristics.

The Seller reserves the right to accept or decline the production of elements which are non conformant, regardless of the technical difficulties involved.

## 4) PRICE

The sales price is the price which is valid at the moment of the scheduled delivery. The Seller reserves the indisputable right to vary the sales price, even following the order, by means of a simple adjustment of the prices written on the order confirmation or using any other method, on condition that such changes are made in writing, in order to adapt them to the prices which are valid at the time of delivery. In the event of a price variation, the Buyer may not make any claims for damages, nor can he be called to sue the Seller due to third party lawsuits. The prices of any non-conformant elements shall be established by the Seller case by case. Unless otherwise specified, prices are quoted to the public net of IVA and ex-works. No discounts or compensation are allowed, unless otherwise indicated in writing by the Seller.

In addition to the prices indicated, the Buyer shall accept to pay any taxes or government, regional or local duty stamps or similar in force today or in the future, which may be applicable to the Seller or the Buyer on the basis of the transaction, transportation costs and advertising fees.

In the event of late payments, arrears interest will be applied pursuant to and for the purposes of Legislative Decree 09/10/02 n. 231

## 5) GUARANTEE - REMEDIES

The Seller shall guarantee those products which it produces directly within the limits of the specific technical characteristics and normal tolerance margins. All the articles produced by the Seller shall be guaranteed against flaws in production, on condition that they are installed, used and maintained according to the prescribed methods. This guarantee shall substitute and void any other guarantees, regardless whether they are explicitly or implicitly indicated or prescribed.

The Seller shall not be held liable in relation to any apparatus or accessories which are produced by third parties and are inserted or placed in contact with the elements produced by the Seller.

Any complaints must be made in writing to the Seller within 8 days of delivery, failing which, entitlement lapses. Upon expiry of the aforesaid period of 8 days from receipt of the goods, if the Seller has not received any written complaints, the goods will be considered regularly approved and delivered in compliance with the agreement; the relative invoices will also be considered approved.

The guarantee shall not be valid in the event of:

- damage to the product during movement
- damages caused by improper or incorrect installation.
- mistakes during installation
- incorrect maintenance procedures.

Should a vice which is covered by the present guarantee be accepted as the sole remedy granted by the Buyer towards the Seller, the latter will, at his own discretion, be responsible for repairing or replacing only the non-conformant part of the product, or for granting a credit for the product involved, equal to the price of the product itself, on condition that the Buyer obtains written authorization from the Seller to return the article and the Seller is granted the possibility to inspect the non-conformity of the product

The Seller shall have the right to substitute parts which are recognized as faulty or in any case non-conformant with similar parts or similar types, including different models, should identical parts be unavailable.

The Buyer may in any case not make any claim for damages, i.e. any claim for reimbursement for damages or costs, for any third-party lawsuits, for inconvenience or the inability to use the product.

## 6) SHORTAGES

The Buyer shall be obliged to inspect the goods at the moment of delivery and to raise any complaints immediately. The Seller shall not be held liable for any complaints of shortages which are made after the above period.

## 7) RESTRICTIONS REGARDING LAWSUITS AND LIABILITIES

A time limit of one year from the date on which the claim for damages is made, shall apply to any requests which may arise from the present agreement, failing which, entitlement lapses.

The Seller shall not be liable for any loss, damage or accident which may derive from the late delivery of products or the non-fulfilment due to circumstances beyond his control.

The maximum extent of liability of the Seller for all damages, which may arise, in relation to products and services connected to the products themselves, shall always be limited to an amount which may never exceed the price of the product.

The Seller shall under no circumstances be liable to the Buyer for any accidental, consequential or special damages, including, without restrictions, lost returns and profit, even if he has been notified of the possibility of such damages.

## 8) TRANSPORTATION

Shipments shall always be made ex-works unless otherwise stipulated. The Seller reserves the right to choose the forwarding agent and any forwarding agent indicated by the Buyer is in no way binding for the Seller.

It is the sole duty of the addressee to check the quantities and condition of the goods upon receipt of the latter. Any claim or complaint due to shortage or breakdown must be made to the forwarding agent directly by the addressee.

## 9) TERMS OF DELIVERY

The terms of delivery which are stipulated in the order confirmation and/or in the contract shall always be considered approximate, and orders shall be carried out in consideration of the Seller's possibility. The late or missing execution of the order or a part of the latter shall not cause the Buyer to make any claims and the latter may not claim any damages or reimbursements for this reason, nor may he sue the seller due to third-party lawsuits.

The seller shall not be liable for any loss or accidental damage, or damages which are due to late deliveries.

For long-term delivery schedules, the price paid by the Buyer will be the price which is valid at the moment of shipment.

The seller shall not be liable for any delays in shipment or for total or partial missing shipments due to an event beyond the seller's control or that of its suppliers, including but not limited to, the following cases: impossibility or delay during transportation, impediments due to government deeds, judicial deeds, trade-union actions, fire, accidents, earthquakes, flooding, storms, sea-quakes and similar, strikes, lack of manpower, raw materials, fuels or machinery.

## GENERAL TERMS OF SALE

---

### 10) BREACH OF PATENT RIGHTS OR TRADEMARKS

If the goods sold has to be prepared according to technical specifications provided by the buyer, the latter must protect the seller from, and reimburse the seller for any costs born by the latter for requests for damages for breach of patent rights or trademarks.

### 11) ORDER CANCELLATIONS

Orders may be cancelled subject to the Seller's written approval. In the event of the cancellation or an order or part of an order which involves the use of special materials, parts or components, the Buyer will be obliged to pay: (a) the agreed price for the completed articles; (b) the part of the agreed price equal to the stage of completion of the products in the process of being manufactured, up to the date on which the order cancellation is received; (c) the cost of any material or supply which the seller has purchased for production and which may not be easily resold or used for other productions; and (d) the costs for the cancellation of orders of instruments or the costs for the removal of such instruments.

### 12) NON-CONFORMITY

The Buyer may withdraw from the present contract, either wholly or partially, due to the non-conformity of the seller, on condition that the grave non-conformity of the seller, if the seller itself is responsible for this non-conformity according to the provisions of the present General Terms of Sale, on the grounds that it has not taken any steps to rectify the non-conformity within 60 (sixty) days of receipt of the notification of non-conformity. Should the seller delivery goods which are not conform to standard, the buyer will have the right to take out the above indicated corrective steps but the delivery may not be considered a non-conformity or reason for withdrawal from the contract. In the event of withdrawal from the contract on grounds of non-conformity, the Buyer will not be obliged to pay for the work which still has to be carried out by the seller on the date of withdrawal.

### 13) ASSIGNMENT

No orders or request for damages made to the seller which derive from an order either directly or indirectly may be assigned by the Buyer without the written consent of the seller.

### 14) PATENTS, INVENTIONS, TECHNICAL DATA

The buyer may not purchase patents or patent rights, inventions and/or technical data of the seller of any order, regardless of when such inventions, patents or technical data have been developed: they are the sole property of the seller and may not be reproduced by the buyer for any reason without the written authorization from the seller.

### 15) NON-CONFORM MATERIALS/PIECES SUPPLIED BY THE BUYER

The Seller will notify the Buyer if it discovers that any piece and/or material supplied by the Buyer, for assembly with the products manufactured by the Seller, is non-conform or appears damaged and unsuitable for the production. The liability of the Seller for further losses, damages, destruction or detriment of such pieces and/or materials will cease to exist the moment in which such non conformities are discovered and any risk of further losses, damages, destruction or detriment will pass to the Buyer. The Seller has the right to charge the Buyer for the storage of such materials if these are not removed from the Seller's location within ten (10) days.

### 16) REMEDIES

The rights and remedies prescribed for the Seller shall be in addition to other remedies prescribed by the law or legislation. The Seller shall have the right to recover any costs and legal fees to protect its rights under any legislation.

### 17) ORDER SUSPENSION - EXPRESS TERMINATION CLAUSE

In addition to any other related law, the Seller reserves the right to suspend, wholly or partially, the execution of orders, even those in the final production stages, in the event that the financial conditions of the Buyer change to an extent which leads the Seller to believe, at his own discretion, that the Buyer will be unable to make the payments due.

The Buyer may not in any case file any lawsuit or complaint, raise objections or suspend payments, unless he first proves that he has wholly fulfilled his obligations and, in particular, his payment obligations.

The Relationship between the Seller and the Buyer shall be legally rescinded pursuant to art. 1456 c.c. (Italian Civil Code) in the event that: a) the Buyer does not fulfil his obligations in the terms and according to the methods stipulated, b) the buyer shows that he is unable to pay or otherwise undergoes procedures of composition in bankruptcy, of bankruptcy or another insolvency procedure. Any tolerance which are also repeated by the seller may not under any circumstances limit the right for the latter to avail itself, at any time, of the present termination clause. The contract will be legally rescinded with the relative written notification of the Seller and will come into effect from the moment of receipt on the part of the Buyer.

### 18) AUTHORIZATION FOR THE USE OF PERSONAL DATA

Pursuant to and for the purposes of Legislative Decree 196/03, the buyer hereby authorizes ARAN WORLD s.r.l. to use its personal data by manual, automated and electronic means for the following purposes: bookkeeping, fulfilments deriving from contractual obligations, tax and auditing obligations, purposes related to legal obligations, financial administration and planning, the management of customer relations, purchase of information which is useful for the evaluation of any risks related to the conclusion or execution of the contract. The personal data may be sent to ARAN WORLD s.r.l. in accordance with the regulations concerning industrial and company secrets with regard to the performance of financial activities with related companies, auditing companies, external consultants, credit companies, advertising companies, and licensees, solely for the purposes indicated. The owner and party liable for the use of the personal data shall be ARAN WORLD s.r.l., with head offices in 64030 Casoli di Atri (TE), Contrada Stracca. The rights referred to in art. 7 of Legislative Decree 196/03 may be applied to the latter at any time.

### 19) COMPETENT JURISDICTION AND VENUE

All orders shall be created, interpreted and the rights deriving therefrom shall comply with the laws of Italy. The competent court shall be that of ARAN WORLD s.r.l.

The following conditions shall be applied solely to the markets of the USA, Canada and UK:

### 20) ARBITRATION

All disputes arising out of or in connection with the present order, including any question regarding its existence, validity or termination, shall be finally settled under the Rules of Arbitration of the International Chamber of Commerce (ICC) by one or more arbitrators appointed in accordance with the said Rules. The seat of arbitration shall be Rome, Italy. The procedural law of this place shall apply where the Rules are silent. The language to be used in the arbitration proceeding shall be English.

### 21) SUBSTANTIVE LAW

All disputes shall be settled in accordance with the provisions of the respective order and all other agreements regarding its performance, otherwise in accordance with the substantive law in force in Italy without reference to other laws. The application of the United Nations Convention on Contracts for the International Sale of Goods of April 11, 1980 shall be excluded.

# CONDICIONES GENERALES DE VENTA

---

## 1) CONDICIONES GENERALES

Las presentes Condiciones Generales de Venta reglamentan la relación entre ARAN WORLD s.r.l. (aquí a continuación llamada también sólo (parte) "Vendedora") y el Cliente (aquí a continuación llamada también sólo (parte) "Compradora"). Las presentes Condiciones Generales de Venta anulan y sustituyen las precedentes, así como también cualquier acuerdo preexistente, verbal o escrito. Toda excepción deberá ser aprobada de manera específica y por escrito.

Los términos y las condiciones propuestas por la Compradora que sean adicionales o diferentes respecto de aquellos que aquí se establecen y que no sean aprobados por escrito, deberán considerarse como cuestionados y rechazados. La solicitud de parte de la Compradora en cuanto a compra de uno cualquiera de los productos comercializados por ARAN WORLD s.r.l., será considerada por la Vendedora como aceptación de las presentes Condiciones Generales de Venta.

Las presentes Condiciones Generales de Venta y, en particular, las limitaciones relativas a Garantía, Remedios, Acciones Judiciales y Resarcimientos permiten a la Vendedora limitar los precios de los productos que, de lo contrario, serían mucho más elevados. Por lo tanto, la Compradora, acepta las citadas condiciones también en consideración de precios más bajos.

Las presentes Condiciones Generales de Venta y los documentos que sobre la base de las mismas deberán ser formalizados, representan en su conjunto los acuerdos contractuales celebrados entre las partes en relación a las transacciones objeto del presente contrato, sin que ninguna de las partes haya sido inducida a firmarlo en consideración de pactos aquí no señalados. En consecuencia, el presente contrato representa el único válido acuerdo entre las partes, por lo que cualquier documento previo queda de ahora en adelante desprovisto de todo y cualquier efecto.

## 2) PEDIDO / PRODUCCIÓN / TRANSFERENCIA DE LA PROPIEDAD

El pedido se entiende en todo caso efectuado con referencia a la última edición de la lista de precios de la Vendedora y con observancia de eventuales sucesivas comunicaciones de la misma, será tarea de la Compradora controlar que el material que obra en su poder sea constantemente actualizado. La Vendedora se reserva, a su inapelable juicio, el derecho de aceptar y/o reducir el pedido mediante comunicación simple, incluso con referencia a los pedidos de integración.

La Vendedora enviará a la Compradora una solicitud de confirmación de pedido, incluso prescindiendo de la voluntad de la Vendedora de dar sucesivamente curso al mismo.

La Vendedora se comprometerá sucesivamente sólo a la producción de los artículos confirmados por la Compradora según las modalidades previstas en el formulario integrativo al efectuarse la confirmación de pedido suscrita por el cliente. La confirmación del pedido de parte de la Compradora comportará la aceptación de las Condiciones Generales de Venta.

Las entregas programadas a efectuar durante un cierto número de envíos podrían variar respecto de los pedidos de la Compradora por lo que se refiere a las cantidades, si bien por no más del diez por ciento (10%), por exceso o por defecto, de cada producto pedido (salvo acuerdo en contrario escrito y firmado) y la facturación será modificada en consecuencia.

En caso de verificarse el estado de insolvencia de la Compradora o que se declare su quiebra sin que haya pagado aún la mercancía y habiendo sido ésta ya enviada pero aún no entregada a la Compradora, la Vendedora podrá ejercer el derecho de "stoppage in transit". De esta forma, la Vendedora podrá recuperar la posesión de las mercancías, actuando directamente o notificando la voluntad de ejercer el citado derecho al agente expedidor o al transportista. El citado derecho podrá ser ejercido incluso en caso de haberse emitido una póliza de carga a nombre de la Compradora.

Con referencia limitada a los mercados franceses, incluso de ultramar, y del Principado de Mónaco, es decir, para aquellos negocios en los cuales está específicamente previsto -en el caso de pagos a plazo-, los productos objeto de compraventa continuarán siendo de propiedad de la Vendedora hasta pago integral del precio de parte de la Compradora.

## 3) INTRODUCCIÓN DE MODIFICACIONES AL PRODUCTO / ELEMENTOS FUERA DE MEDIDA

Los datos incluso técnicos relativos a los productos ilustrados, tienen sólo un valor de carácter general. La Vendedora se reserva la facultad de introducir todas las modificaciones que considere oportunas en todos los artículos por ella propuestos en su propia lista de precios, incluso en los casos en que pudieran resultar -como formas y aspecto- diferentes de las muestras publicitadas, si bien con pleno respeto sustancial de las características de funcionamiento.

La Vendedora se reserva la facultad de aceptar o rechazar la realización de elementos fuera de medida, con prescindencia de las dificultades técnicas.

## 4) PRECIO

El precio de venta es aquel válido en el momento de la entrega prevista. La Vendedora se reserva el derecho inapelable de modificar el precio de venta, incluso con fecha sucesiva a la del pedido, mediante simple verificación de los precios indicados en la confirmación de pedido o de cualquier otra forma -siempre que ello se efectúe por escrito- a fin de adecuarlos a los precios vigentes en el momento de efectuarse la entrega. En caso de variación de precio, la Compradora no podrá pretender nada a título de resarcimiento de daños ni podrá convocar en garantía a la Vendedora como consecuencia de acciones promovidas por terceros. Los precios de eventuales elementos fuera de medida serán aquellos establecidos vez por vez por la Vendedora.

Salvo especificación en contrario, los precios son cotizados al público franco fábrica y con exclusión del IVA.

No será admitido ningún descuento ni ninguna compensación, salvo indicaciones escritas en contrario de parte de la Vendedora.

Además de los precios indicados, la Compradora acepta pagar todo impuesto, tasa o sello fiscal, estatal, federal, local o similar vigente hoy o en el futuro, aplicable a la Vendedora o a la Compradora en consideración de la transacción, los gastos de transporte y aquellos de publicidad.

En caso de retardo en los pagos, se aplicarán los intereses de mora según lo establecido y para los efectos del D. Legislativo nº 231 del 09/10/02.

## 5) GARANTÍA / REMEDIOS

La Vendedora garantiza los productos de su realización directamente dentro de los límites de las específicas características técnicas y dentro de los márgenes normales de tolerancia. Todos los artículos producidos por la Vendedora están garantizados contra defectos de fábrica, siempre que sean correctamente instalados y mantenidos según las modalidades establecidas. Esta garantía sustituye y excluye otras eventuales garantías, indicadas tanto expresa como implícitamente o previstas.

Asimismo, la Vendedora no se asume ninguna responsabilidad con referencia a aparatos o accesorios producidos por terceros e instalados o puestos en contacto, con los elementos realizados por la Vendedora.

Eventuales reclamos deben, bajo pena de invalidación, ser recibidos por escrito por la Vendedora dentro de los 8 (ocho) días sucesivos a la entrega. Una vez cumplido el citado plazo de 8 días a contar de la recepción de la mercancía sin que la Vendedora haya recibido reclamos por escrito, la mercancía se entenderá regularmente aceptada y entregada en conformidad con lo pactado y asimismo se entenderán aceptadas las respectivas facturas.

La garantía no será válida en caso de:

- daños sufridos por el producto durante su desplazamiento;
- daños causados por una mala o errónea instalación;
- defectos de instalación;
- procedimientos incorrectos de ejecución del mantenimiento.

En los casos en que se establezca la existencia de un vicio cubierto por la presente garantía, el único remedio concedido a la Compradora respecto de la Vendedora estará limitado -a discreción de la Vendedora misma- a la reparación o sustitución de parte de la Vendedora del producto no conforme, o bien, al reconocimiento de un crédito relativo al producto, igual al precio del producto mismo, siempre que la Compradora obtenga la autorización escrita de parte de la Vendedora para restituir el artículo y que a la Vendedora se conceda la posibilidad de inspeccionar la falta de conformidad del producto.

Se reconoce a la Vendedora la facultad de sustituir las partes reconocidas como defectuosas o en todo caso no conformes, instalando piezas similares o de calidad análoga, incluso de modelos diferentes, en caso de no existir disponibilidad de piezas iguales.

En todo caso, la Compradora no podrá solicitar indemnización alguna por daños ni siquiera en cuanto al reembolso de los gastos, por eventuales llamadas en garantía de parte de terceros, por la molestia o incomodidad o la imposibilidad de uso del producto.

## 6) ENTREGA INCOMPLETA DE MERCANCÍA

La Compradora tiene la obligación de examinar la mercancía en el momento de su recepción y efectuar de inmediato eventuales cuestionamientos. La Vendedora no responderá a ningún reclamo por falta de integridad de la mercancía que sea presentado después del plazo citado.

## 7) LIMITACIONES EN CUANTO A ACCIONES JUDICIALES Y RESPONSABILIDAD

La limitación temporal aplicable a las solicitudes que pueden derivar de este acuerdo será de un año a contar de la fecha en que se presenta la solicitud de indemnización, bajo pena de caducidad.

La Vendedora no será responsable por ninguna pérdida, daño o accidente que derive del retardo en la entrega de los productos o de incumplimiento derivado de circunstancias ajenas a su posibilidad de control.

En todo caso, la medida máxima de la responsabilidad de la Vendedora por todos los daños que puedan verificarse con referencia a los productos o servicios inherentes a los productos mismos, quedará siempre limitada a una suma que no podrá superar nunca el precio del producto.

En ningún caso la Vendedora será responsable ante la Compradora por daños accidentales, consecuenciales o especiales, incluido -sin limitaciones- el lucro cesante, incluso en caso de haber recibido aviso relativo a la posibilidad de tales daños.

## 8) TRANSPORTE

Los envíos se entienden efectuados siempre franco almacén, salvo acuerdo en contrario. La Vendedora se reserva la facultad de elegir el agente expedidor por lo que el eventual agente expedidor indicado por la Compradora no es absolutamente obligatorio para la Vendedora.

Es precisa obligación del destinatario controlar, en el momento de recibir la mercancía, los cuantitativos y el estado de la misma. Todo reclamo o cuestionamiento por falta o daño deberá ser presentado por el destinatario directamente al agente expedidor.



# CONDICIONES GENERALES DE VENTA

---

## 9) PLAZOS DE ENTREGA

Los plazos de entrega pactados en la confirmación de pedido y/o en el contrato son siempre aproximados y los pedidos serán despachados en función de las posibilidades de la Vendedora. El retardo o la falta de despacho del pedido o de una parte del mismo no podrá dar lugar a reclamos de parte de la Compradora, que en ningún caso podrá al respecto solicitar indemnizaciones o resarcimientos ni podrá invocar la garantía de la Vendedora como consecuencia de acciones realizadas por terceros.

La Vendedora no será responsable por pérdida ni daños accidentales o debidos a retardos en las entregas.

Con relación a entregas programadas durante un largo período de tiempo, el precio pagado por la Compradora será aquel válido en el momento de efectuarse el envío. La Vendedora no será responsable por retardos en la entrega ni por la falta total o parcial de la entrega como consecuencia de un evento no controlable para la Vendedora ni para sus proveedores, incluidos, a título meramente ejemplificativo y no exhaustivo, los siguientes casos: imposibilidad o retardo durante el transporte, impedimentos debidos a actos del estado, actos judiciales, controversias sindicales, incendios, accidentes, terremotos, inundaciones, tempestades, maremotos y análogos, huelgas y carencia de mano de obra, de materias primas, de combustible o de maquinarias.

## 10) VIOLACIÓN DE PATENTE O MARCAS

En caso de que la mercancía vendida deba ser preparada según las especificaciones entregadas por la Compradora, la Compradora misma deberá defender e indemnizar a la Vendedora con relación a gastos derivados de eventuales solicitudes de indemnización por daños relativas a violación de patentes o marcas.

## 11) ANULACIÓN DE PEDIDOS

Los pedidos podrán ser anulados sólo con aprobación escrita de parte de la Vendedora. En caso de anulación de un pedido o de parte de un pedido que comprende materiales, piezas o componentes especiales, etc., la Compradora pagará: (a) el precio acordado para los artículos completos; (b) la porción del precio acordado equivalente al grado de preparación de los productos en producción, hasta el día en que se ha recibido el aviso de cancelación; (c) el coste de cualquier material o suministro que el vendedor haya adquirido específicamente para esa producción y que no pueda ser fácilmente revendido o utilizado para otras producciones; (d) los gastos de cancelación de pedidos instrumentales o los gastos relativos a la remoción de instrumentos.

## 12) INCUMPLIMIENTO

La Compradora puede rescindir, total o parcialmente, por incumplimiento de parte de la Vendedora, sólo si ha sido preliminarmente reconocido el incumplimiento grave de parte de la Vendedora, si dicho incumplimiento sea de responsabilidad de la Vendedora misma en base a todo lo previsto en las presentes Condiciones Generales de Venta y la Vendedora, una vez recibido el aviso de incumplimiento, no haya hecho nada para poner remedio al incumplimiento dentro de los sucesivos 60 (sesenta) días. La entrega de productos no conformes de parte de la Vendedora conferirá a la Compradora el derecho a acción a fin de obtener los remedios arriba indicados, pero no podrá considerarse como incumplimiento ni como causal de rescisión del contrato. En caso de rescisión por incumplimiento, la Compradora no deberá pagar por el trabajo aún no ejecutado por la Vendedora a la fecha de la rescisión.

## 13) CESIÓN

Ningún pedido o solicitud de indemnización que se haga llegar a la Vendedora y que derive directa o indirectamente de un pedido, podrá ser cedido por la Compradora sin el consentimiento escrito de parte de la Vendedora.

## 14) PATENTES, INVENCIONES Y DATOS TÉCNICOS

La Compradora no adquirirá la propiedad de o derechos sobre patentes, invenciones y/o datos técnicos de la Vendedora de cualquier orden. En efecto, independientemente de la época o fecha en que tales invenciones, patentes o datos técnicos hayan sido desarrollados, serán de propiedad exclusiva de la Vendedora y por ningún motivo podrán ser reproducidos por la Compradora sin autorización escrita de parte de la Vendedora.

## 15) PIEZAS/MATERIALES NO CONFORMES SUMINISTRADOS POR LA COMPRADORA

La Vendedora avisará a la Compradora en caso de descubrir que alguna pieza y/o material suministrado por esta última para ser ensamblado en los productos realizados por la Vendedora, no sea conforme o esté dañado o no sea adecuado para el fin previsto. La responsabilidad de la Vendedora por ulteriores pérdidas, daños, destrucción o detrimento de tales piezas y/o materiales cesará a partir de ese momento y cualquier riesgo de ulteriores pérdidas, daños, destrucción o detrimento pasará a ser de cargo de la Compradora. La Vendedora tendrá derecho a adeudar a la Compradora los gastos por la custodia de tales materiales en caso de no ser retirados del establecimiento de la Vendedora misma dentro de los diez (10) días sucesivos al ya citado aviso.

## 16) REMEDIOS

Los derechos y los remedios previstos por la Vendedora serán adicionales respecto de otros remedios previstos por la ley o la justicia. La Vendedora tendrá derecho a recuperar costes y gastos legales relativos a la defensa de sus derechos bajo cualquier ordenamiento.

## 17) SUSPENSIÓN DE PEDIDOS / CLÁUSULA RESOLUTORIA EXPRESA

La Vendedora, sin perjuicio de toda otra posibilidad legal, se reserva la facultad de suspender, total o parcialmente la ejecución de los pedidos, incluso de compleción, en caso de variación de las condiciones patrimoniales de la Compradora tal que haga considerar, a inapelable juicio de la Vendedora, que la primera no estará en condiciones de efectuar los respectivos pagos.

En ningún caso la Compradora podrá entablar ninguna acción o presentar ningún cuestionamiento, ni oponer excepciones ni suspender los pagos sin presentar antes la prueba de haber integralmente cumplido sus propias obligaciones y, en particular, aquella relativa al pago del precio.

La relación entre la Vendedora y la Compradora se entenderá disuelta de derecho ex art. 1456 del C.C. en caso de que: a) la Compradora no cumpla con sus propias obligaciones dentro de los plazos y según las modalidades establecidas; b) la Compradora demuestre insolvencia o sea sometida a procedimiento de acuerdo de quiebra, de quiebra u otro procedimiento de concurso de acreedores. Eventuales tolerancias incluso reiteradas de parte de la Vendedora no podrán de ninguna manera limitar la facultad de valerse, en todo momento, de la presente cláusula resolutoria. La resolución se verificará de derecho con la respectiva comunicación escrita de parte de la Vendedora y producirá efectos desde el momento de su recepción de parte de la Compradora.

## 18) CONSENTIMIENTO PARA EL TRATAMIENTO DE LOS DATOS PERSONALES

En conformidad y para los efectos del Decreto Legislativo 196/03, la Compradora autoriza a ARAN WORLD s.r.l. para tratar los datos personales utilizando medios manuales, automatizados y electrónicos para las siguientes finalidades: obligaciones contables, formalidades derivadas de obligaciones contractuales, fiscales y de control, finalidades relativas a obligaciones legales, gestión financiera y previsional, gestión de relaciones con la clientela y obtención de informaciones útiles para evaluar los posibles riesgos derivados de la conclusión o ejecución del contrato. Los datos personales podrán ser comunicados por ARAN WORLD s.r.l. -respetando las normativas en materia de secreto industrial y empresarial, con relación al desarrollo de actividades económicas-, a sociedades relacionadas, sociedades de revisión, consultores externos, entidades de crédito, sociedades publicitarias, sociedades de asistencia mediante acuerdos y concesionarios, siempre para las finalidades antes indicadas. Titular y responsable del tratamiento de los datos es ARAN WORLD s.r.l., con domicilio en 64030 Casoli di Atri (TE), C. da Stracca, respecto de la cual, en todo momento podrán ejercerse los derechos indicados en el art. 7 del Decreto Legislativo 196/03.

## 19) LEY APLICABLE Y TRIBUNAL COMPETENTE

Todos los pedidos serán creados, interpretados, y los derechos que de ellos deriven determinados en conformidad con lo dispuesto por las leyes del estado Italiano y el Tribunal competente será aquel del domicilio de ARAN WORLD s.r.l.. Con referencia limitada a los mercados de E.E.U.U., Canadá y Reino Unido, se aplicarán las siguientes condiciones:

## 20) ARBITRAJE

Cualquier controversia que derive o esté relacionada con el presente pedido, incluida cualquier cuestión referida a su existencia, validez o terminación, se solucionará definitivamente conforme al Reglamento de arbitraje de la Cámara de Comercio Internacional (CCI) por uno o más árbitros nombrados de acuerdo con dicho Reglamento. La sede del arbitraje será Roma, Italia. El derecho procesal de esta sede se aplicará en todos aquellos casos no contemplados por el susodicho Reglamento. El idioma utilizado durante el procedimiento de arbitraje será el inglés.

## 21) DERECHO SUSTANTIVO

Todas las controversias se solucionarán de acuerdo con las disposiciones del respectivo pedido y todos los demás acuerdos relacionados con su ejecución, y por lo demás de acuerdo con el derecho sustantivo en vigor en Italia, sin referencia a otra legislación. Quedará excluida la aplicación de la Convención de las Naciones Unidas sobre los contratos de compraventa internacional de mercaderías del 11 de abril de 1980.

# CONTRAT DE VENTE CONDITIONS

## 1) CONDITIONS GENERALES

Les présentes Conditions générales de vente régulent le rapport entre la société ARAN WORLD s.r.l. (également indiquée ci-après avec le terme de "Vendeur") et le Client (également indiqué ci-après comme "Acheteur"). Les présentes Conditions générales de vente annulent et remplacent les précédentes, ainsi que tout accord, verbal ou écrit existant au préalable. Toute dérogation devra être approuvée spécifiquement par écrit.

Les termes et les conditions proposés par l'Acheteur en supplément ou autres que ceux indiqués dans ce document, et qui n'ont pas été approuvés par écrit, devront être considérés comme étant contestés ou refusés. La demande d'achat de la part de l'acheteur d'un produit quelconque commercialisé par ARAN WORLD s.r.l., sera considérée par le vendeur comme une acceptation des présentes conditions générales de vente.

Les présentes Conditions générales de vente et, notamment, les limitations en terme de Garantie, Remèdes, Actions en justice et Dommages et intérêts permettent au Vendeur de contenir les prix des produits qui autrement seraient beaucoup plus élevés. Par conséquent, l'Acheteur accepte ces conditions même en échange des prix plus bas.

Les présentes Conditions générales de vente et les documents qui s'en découlent représentent entièrement les accords contractuels intervenus entre les parties relativement aux transactions objet du présent contrat. Il est bien entendu qu'aucune des parties n'aura été obligée à les souscrire s'appuyant sur des stipulations non reportées sur ce document. Par conséquent, ce document représente l'unique accord valable intervenu entre les parties et tout autre document de pré-négociation est d'ores et déjà dénué de tout effet.

## 2) COMMANDE - PRODUCTION - TRANSFERT DE PROPRIETE

La commande s'entend, dans tous les cas, passée en référence à la dernière édition de la liste de prix du vendeur et conformément à ses éventuelles communications successives; l'acheteur devra s'assurer que le matériel en sa possession est constamment actualisé. Le vendeur se réserve le droit incontestable d'accepter et/ou de réduire la commande par simple communication, même en référence aux commandes complémentaires.

Le Vendeur enverra à l'Acheteur une demande de confirmation de la commande même indépendamment de la volonté du vendeur d'en donner cours par la suite.

Le Vendeur s'engagera ensuite à produire uniquement les articles que l'Acheteur aura confirmés selon les modalités prévues par le formulaire complémentaire à la confirmation de commande souscrit par le client. La confirmation de la commande de la part de l'acheteur comporte l'acceptation des Conditions générales de vente.

Les livraisons programmées à effectuer par un certain nombre d'expéditions échelonnées pourrait varier par rapport aux commandes de l'Acheteur pour ce qui est des quantités, mais ne dépassant pas les dix pour cent (10%), par excès ou par défaut, de chaque produit commandé (sauf accord différent écrit, dûment signé) et la facturation sera modifiée en conséquence.

Dans l'hypothèse où l'état d'insolvabilité de l'Acheteur devait être établi ou s'il devait être déclaré en faillite sans avoir encore payé la marchandise déjà expédiée et non encore livrée à l'Acheteur, le Vendeur pourra exercer le droit de "stopper le transit". Le Vendeur pourra donc reprendre possession des marchandises soit en agissant directement soit en notifiant au transporteur ou expéditeur sa volonté d'exercer ce droit. Tel droit pourra être exercé même dans le cas de l'émission d'un bordereau de livraison au nom de l'Acquéreur.

Pour le marché français, d'outre-mer et de la Principauté de Monaco ou pour les pays où cela est spécifiquement prévu, les produits vendus resteront la propriété du Vendeur jusqu'au règlement total des factures par l'Acheteur.

## 3) MODIFICATIONS AU PRODUIT - ELEMENTS HORS DIMENSION

Les données, même techniques, relatives aux produits illustrés sont purement indicatives. Le Vendeur se réserve la faculté d'apporter toutes les modifications qu'il retiendra nécessaires sur tous les articles qu'il propose sur ses listes des prix. Ceci, même dans les cas où ces articles devaient résulter différents dans les formes et dans l'aspect par rapport à l'échantillon dont il a été fait publicité, tout en respectant substantiellement leurs caractéristiques de fonctionnalité.

Le Vendeur se réserve le droit d'accepter ou pas la réalisation d'éléments hors dimensions indépendamment des difficultés techniques.

## 4) PRIX

Le prix de vente est celui en vigueur au moment de la date de livraison prévue. Le Vendeur se réserve le droit incontestable de varier le prix de vente, même à une date successive à la commande, simplement en indiquant les prix sur la confirmation de commande ou sous toute autre forme à la condition que cela advienne par écrit, pour les adapter aux prix en vigueur au moment de la livraison. En cas de variation du prix, l'Acheteur ne pourra rien prétendre à titre de dommages et intérêts, ni ne pourra appeler le Vendeur en garantie pour des actions promues par des tiers. Les prix d'éventuels éléments hors dimensions seront ceux que le vendeur établira cas par cas.

S'ils ne sont pas spécifiés autrement, les prix sont cotés au public sans TVA et franco usine. Aucune remise et aucune compensation seront admises sauf indications écrites différentes de la part du vendeur.

En plus des prix indiqués, l'acheteur acceptera de payer toute taxe ou timbre fiscal d'état ou fédéral, local ou similaires en vigueur à ce jour ou dans le futur, applicable au Vendeur ou à l'Acheteur sur base de la transaction, les frais de transport et ceux relatifs à la publicité.

En cas de retard dans les paiements, des intérêts moratoires seront appliqués aux termes du Décret Législatif n° 231 du 09/10/02.

## 5) GARANTIES - REMEDES

Le Vendeur garantit les produits qu'il réalise directement, dans les limites des caractéristiques techniques spécifiques et avec les marges normales de tolérance. Tous les articles produits par le Vendeur sont garantis sans défaut de fabrication pourvu qu'ils soient correctement emballés, utilisés et entretenus selon les modalités prévues. Cette garantie remplace et exclut d'autres garanties éventuelles, qu'elles soient indiquées expressément ou implicitement ou prévues.

En outre, le Vendeur n'assume aucune responsabilité en référence aux appareillages ou accessoires produits par des tiers et insérés ou ayant contact avec les éléments réalisés par le vendeur.

Sous peine de déchéance, les éventuelles réclamations devront parvenir au Vendeur par écrit dans les huit (8) jours à dater de la livraison. Après le délai précité de 8 jours à partir de la réception de la marchandise si aucune réclamation écrite n'est parvenue au Vendeur, la marchandise s'entendra régulièrement acceptée et livrée conformément aux accords et les factures relatives s'entendront donc acceptées. La garantie ne pourra intervenir en cas de:

- endommagement du produit pendant son déplacement
- dommages causés par une mauvaise ou erronée installation
- défauts d'installation
- mauvaises procédures d'entretien.

Dans les cas où on devait être sûr de l'existence d'un vice couvert par la présente garantie, le seul remède permis à l'Acheteur vis-à-vis du Vendeur se limitera, à discrétion du Vendeur, à la réparation ou au remplacement par le Vendeur du produit non conforme. Ou bien, un crédit pourra être accordé pour le produit en question, équivalent au prix du produit à condition que l'Acheteur obtienne du Vendeur l'autorisation écrite de restituer l'article et que le vendeur puisse inspecter la non-conformité du produit.

Si les parties identiques ne sont pas disponibles, le Vendeur aura droit de remplacer les parties reconnues défectueuses ou non conformes avec des parties similaires ou de qualité analogue, même appartenant à des modèles différents.

Dans tous les cas, l'Acheteur ne pourra prétendre aucune indemnisation, c'est-à-dire aucun dédommagement même pas pour le remboursement des frais, les éventuels appels en garantie de la part de tiers, pour le dérangement ou le manque d'utilisation du produit.

## 6) ARTICLES MANQUANTS

L'Acheteur devra obligatoirement contrôler toute la marchandise au moment de la livraison et notifier immédiatement ses éventuelles contestations. Le Vendeur ne répondra d'aucune réclamation pour manques de marchandises présentés après ce terme.

## 7) LIMITATIONS SUR ACTIONS JUDICIAIRES ET RESPONSABILITE

Sous peine de déchéance, la limitation en terme de temps applicable aux requêtes dérivant de cet accord sera d'un an à partir de la date où la requête de dédommagement aura eu lieu.

Le Vendeur ne sera responsable pour aucune perte, dommage ou accident dérivant du retard survenu dans la livraison des produits ou à cause de la non-exécution due à des circonstances qu'il n'est pas en mesure de contrôler.

En tous les cas, la mesure maximum de responsabilité du Vendeur pour tous les types de dommages pouvant survenir relativement aux produits ou services liés aux produits, est toujours limitée à une somme qui ne pourra jamais dépasser le prix du produit.

Le Vendeur ne sera en aucun cas responsable envers l'Acheteur pour les dommages accidentels, conséquents ou spéciaux, y compris, sans limitation, les produits et profits perdus même s'il a été averti que de tels dommages pourraient se présenter.

## 8) TRANSPORT

Sauf accords contraires, les expéditions s'entendent toujours effectuées franco dépôt. Le Vendeur se réserve le droit de choisir le transporteur et l'éventuel transporteur indiqué par l'Acheteur ne sera aucunement contraignant pour le Vendeur.

À la réception de la marchandise, le destinataire devra se charger de vérifier les quantités et les conditions de la marchandise. Toute réclamation ou contestation pour manque ou avarie devra être présentée directement au transporteur par les soins du destinataire.

## 9) DELAIS DE LIVRAISON

Les délais de livraison fixés dans la confirmation de commande et/ou dans le contrat sont toujours approximatifs et les commandes seront livrées en fonction des possibilités du Vendeur. Le retard ou le manque d'exécution de la commande ou d'une partie de celle-ci ne pourra donner lieu à des réclamations de la part de l'Acheteur. En outre, l'Acheteur ne pourra en aucun cas réclamer à ce titre des indemnisations ou des dommages et intérêts et il ne pourra appeler le Vendeur en garantie suite à des actions promues par des tiers.

Le vendeur ne sera pas responsable pour les pertes, les dommages accidentels ou dus à des retards dans les livraisons.

Pour les livraisons programmées sur une longue période de temps, le prix payé par l'acheteur sera celui en vigueur au moment de l'expédition.

Le vendeur ne sera pas responsable pour les retards dans la livraison ou pour le manque de livraison totale ou partielle, provoqué par un événement non contrôlable de la part du vendeur ni par ses fournisseurs, y compris les cas suivants, simplement à titre d'exemple non-exhaustif : impossibilités ou retard pendant le transport, empêchements dus à des actions de l'état, actes judiciaires, litiges syndicaux, incendies, tremblements de terre, inondations, tempêtes, raz de marée et similaires, grèves, carence de main-d'œuvre, de matières premières, de carburant ou de machines.

# CONTRAT DE VENTE CONDITIONS

---

## 10) VIOLATION DU BREVET OU DES MARQUES

Si la marchandise vendue doit être préparée selon les spécifications fournies par l'acheteur, l'acheteur devra défendre et dédommager le vendeur pour les frais supportés face aux requêtes de dédommagement pour des violations de brevets ou de marques.

## 11) ANNULATION DES COMMANDES

Les commandes peuvent être annulées uniquement suite à approbation écrite du Vendeur. En cas d'annulation d'une commande ou d'une partie de commande prévoyant des matériaux, des parties ou des composants spéciaux etc., l'Acheteur paiera: (a) le prix établi des articles complétés; (b) la partie du prix établi équivalent au degré d'achèvement des produits en production jusqu'au jour de la réception de l'avis d'annulation; (c) le coût relatif à n'importe quel matériel ou fourniture que le vendeur a dû acheter pour la production et qui ne peut être facilement revendu ou utilisé pour d'autres productions; et (d) les frais soutenus pour l'annulation des commandes d'instruments ou les frais pour enlever les instruments.

## 12) INEXECUTION

L'Acheteur peut renoncer, totalement ou en partie, à cause de l'inexécution du vendeur, seulement si l'inexécution grave du vendeur aura été préalablement reconnue, si cette inexécution est due à la responsabilité du vendeur sur base de ce qui est prévu dans les présentes Conditions générales de vente et le vendeur, après avoir reçu l'avis d'inexécution n'ait rien fait pour remédier dans les 60 (soixante) jours. La livraison des produits non conformes de la part du vendeur donnera droit à l'acheteur de mettre en œuvre les remèdes susmentionnés mais ceci ne pourra être considéré comme inexécution ou motif de résiliation. En cas de résiliation à cause d'inexécution, l'Acheteur ne devra pas payer pour le travail que le vendeur n'aura pas encore fait à la date de la résiliation.

## 13) CESSION

Aucune commande ou requête de dédommagement au vendeur dérivant directement ou indirectement d'une commande, ne pourra être cédée par l'Acheteur sans le consentement écrit du vendeur.

## 14) BREVETS, INVENTIONS, DONNEES TECHNIQUES

L'acheteur ne pourra acquérir la propriété ou les droits sur les brevets, inventions et/ou données techniques du vendeur pour n'importe quelle commande, indépendamment de la date à laquelle ces inventions, brevets ou données techniques ont été développés: ils appartiennent exclusivement au vendeur et ils ne pourront être reproduits par l'acheteur sous aucun motif sans l'autorisation écrite du vendeur.

## 15) MATERIAUX/PIECES NON CONFORMES FOURNIS PAR L'ACHETEUR

Le Vendeur informera l'Acheteur s'il devait découvrir qu'une pièce et/ou du matériel fourni par l'Acheteur pour être assemblé aux produits réalisés par le Vendeur n'est pas conforme ou est endommagé ou non approprié pour la production. La responsabilité du Vendeur pour les ultérieures pertes, dommages, destruction ou préjudice de ces pièces et/ou matériel cessera à partir de ce moment et tout risque d'ultérieures pertes, dommages, destruction ou préjudice sera à imputer à l'Acheteur. Le Vendeur aura le droit de porter en compte à l'Acheteur tous les frais relatifs à la garde du matériel en question si celui-ci ne devait pas être enlevé des établissements du Vendeur dans les dix (10) jours qui suivent la signalisation.

## 16) REMEDES

Les droits et les remèdes prévus pour le Vendeur s'ajouteront aux autres remèdes prévus par la Loi ou par la justice. Le Vendeur aura le droit de récupérer les coûts et les frais légaux pour défendre ses droits sous n'importe quelle législation.

## 17) SUSPENSION DES COMMANDES - CLAUSE RESOLUTOIRE EXPRESSE

Sous réserve de toute hypothèse de loi, le vendeur se réserve la faculté de suspendre l'exécution des commandes, en tout ou en partie, même celles de complément en cas de changements intervenus dans les conditions patrimoniales de l'Acheteur telles à lui faire retenir, à son seul jugement incontestable, que le Vendeur ne sera pas en mesure d'effectuer les paiements dus.

L'Acheteur ne pourra en aucun cas tenter une quelconque action ou contestation ni opposer des exceptions, ni suspendre les paiements s'il ne fournit pas au préalable la preuve d'avoir intégralement exécuté ses obligations et, notamment, celles relatives au règlement du prix fixé.

Le rapport entre le Vendeur et l'Acheteur s'entendra résilié de droit ex art.1456 c.c. dans les cas suivants: a) l'Acheteur ne s'acquitte pas de ses obligations dans les termes et selon les modalités établies, b) l'acheteur devient insolvable ou est soumis à des procédures de concordat en faillite, de faillite ou autres procédures de créanciers. Les éventuelles tolérances même réitérées de la part du vendeur ne pourront en aucun cas limiter la faculté de se valoir en tout moment de la présente clause résolutoire. La résolution aura lieu de droit par la relative communication écrite de la part du Vendeur et prendra effet à partir de la date de réception par l'Acheteur.

## 18) CONSENTEMENT AU TRAITEMENT DES DONNEES PERSONNELLES

Conformément au Décret législatif 196/03, l'acheteur autorise la société ARAN WORLD s.r.l. au traitement de ses données personnelles par le biais d'instruments manuels, automatisés et électroniques pour les finalités suivantes: obligations comptables, obligations dérivant d'obligations contractuelles, fiscales et de contrôle, les finalités liées aux obligations de la Loi, la gestion financière et prévisionnelle, la gestion des rapports avec la clientèle, l'acquisition d'informations utiles à l'évaluation des éventuels risques liés à la conclusion ou exécution du contrat. Dans le respect des réglementations en matière de secret industriel et d'entreprise relativement aux activités économiques, la société ARAN WORLD s.r.l. pourra communiquer les données personnelles à des sociétés associées, des sociétés de révision, des consultants externes, des instituts de crédit, des sociétés publicitaires, des sociétés d'assistance conventionnées et des concessionnaires, toujours pour les finalités indiquées ci-dessus. Le titulaire et le responsable du traitement des données est la société ARAN WORLD s.r.l., siégeant à 64030 Casoli di Atri (TE), C.da Stracca vis-à-vis de laquelle les droits selon l'art.7 du Décret législatif 196/03 pourront être exercés en tout moment.

## 19) LOI APPLICABLE ET TRIBUNAL COMPETENT

Toutes les commandes seront créées, interprétées et les droits dérivants seront déterminés conformément aux lois de l'état italien. Le tribunal compétent sera celui où siège la société ARAN WORLD s.r.l..

Pour les seuls marchés U.S.A., Canada et UK, seront appliquées les conditions suivantes:

## 20) ARBITRAGE

Tous les litiges résultant du présent contrat, y compris les questions concernant son essence, sa validité ou sa résiliation seront tranchés par le Comité d'arbitrage de la Chambre Internationale de Commerce représenté par un ou plusieurs arbitres élus conformément aux dites lois. L'arbitrage se tiendra à Rome (Italie). Si les Règlements n'envisagent pas la question, le droit procédural sera d'application. La langue officielle de l'arbitrage sera l'anglais.

## 21) RÈGLES DE FOND

Tous les litiges seront tranchés conformément aux dispositions des législations correspondantes et tous les accords concernant son application et, à défaut, en fonction de la règle de fond en application en Italie et sans référence aux autres droits. La Convention des Nations Unies sur les Contrats de vente internationale de marchandises du 11 avril 1980 ne sera pas d'application.

# ОБЩИЕ УСЛОВИЯ ПРОДАЖ

## 1) ОБЩИЕ УСЛОВИЯ

Настоящие «Общие условия продажи» регулируют отношения между «Аран Уорлд с.р.л.» (далее «Продавец») и Клиентом (далее «Покупатель»). Настоящие «Общие условия продажи» аннулируют и заменяют предыдущие, а также какие бы то ни было соглашения, устные или письменные, осуществленные ранее. Любые отступления от Общих Условий продажи должны быть согласованы и зафиксированы письменно. Сроки и условия, предлагаемые Покупателем, которые являются дополнительными или отличными от указанных здесь условий и, которые не согласованы письменно, будут оспорены и отвергнуты. Запрос о покупке какой-либо продукции, коммерциализируемой Аран Уорлд с.р.л., со стороны Покупателя, будет считаться Продавцом согласием с настоящими «Общими условиями продажи». Настоящие «Общие Условия продажи» и, в особенности, часть, которая касается определенных ограничений относительно Гарантий, Мер исправления, Юридических действий и Компенсаций позволяют Продавцу предложить такую цену продукции, которая иначе была бы значительно выше. Покупатель, в свою очередь, принимая такие условия, получает взамен низкие цены. Настоящие «Общие Условия продажи» и документы, которые формулируются на их основе, представляют собой договор, заключенный между сторонами в отношении транзакций по предмету договора, к признанию и подписанию которого ни одна из сторон не была принуждена. Вследствие чего, этот документ является единственным действительным договором между сторонами и какой либо иной документ с этого момента теряет какую либо силу.

## 2) ЗАКАЗ – ПРОИЗВОДСТВО – ПЕРЕХОД СОБСТВЕННОСТИ

Заказ считается осуществленным каждый раз на основе последнего действующего издания прайс-листа «Продавца» с учетом возможных последующих сообщений и разъяснений. При этом заботой «Покупателя» должно быть постоянное обновление материалов, которые находятся в его собственности. Продавец оставляет за собой как неотъемлемое право принять и/или отклонить заказ посредством простого сообщения, то же относится к заказам укомплектования. Продавец высылает Покупателю запрос на подтверждение заказа, безотносительно к тому будет ли дан ход заказу именно в этом виде. Продавец обязуется в последующем запустить в производство только те артикулы, которые были подтверждены Покупателем в соответствии с дополнительным модулем к «подтверждению заказа», подписанном Покупателем. Подтверждение заказа Покупателем является также принятием «Общих Условий Продаж». Отгрузки, запланированные среди широкого числа отгрузок, могут варьироваться в количестве с недостатком/избытком, не превышающим десяти процентов (10%) от заказа Покупателя, (за исключением иного подписанного письменного соглашения) и выставляемый счет/фактура будет приведен в соответствие. В случае, если установлено, что Покупатель неплатежеспособен или будет объявлено его банкротство, и товар еще не оплачен, но уже отгружен, но еще не доставлен Покупателю, Продавец может использовать свое право задержать товар в дороге. Продавец может вступить в права собственности напрямую или объявляя такое право перевозчику или экспедитору. Такое право можно требовать и в том случае, если транспортная накладная выставлена на имя Покупателя. Исключительно для рынка Франции (включая заморские территории), Княжества Монако, или же относительно тех сделок, для которых это специально предусмотрено, в случаях отсрочки платежа, товар остается в собственности Продавца до момента полной оплаты его стоимости со стороны покупателя.

## 3) ИЗМЕНЕНИЯ ПРОДУКЦИИ – НЕСТАНДАРТНЫЕ ЭЛЕМЕНТЫ

Данные, также и технические, касающиеся иллюстрированной продукции являются ориентировочными. Продавец оставляет за собой право привносить любые изменения, какие посчитает нужным, во все артикулы, обозначенные в прайс-листе, также это относится к тем случаям, когда изменения касаются форм и внешних аспектов выставленных образцов, оставаясь в полном соответствии с функциональными характеристиками. Продавец оставляет за собой право принять или отвергнуть реализацию нестандартных элементов вне зависимости от технической сложности.

## 4) ЦЕНА

Цена продажи является ценой, действующей на момент предполагаемой поставки. Продавец оставляет за собой неотъемлемое право изменять цену продажи также после получения заказа, посредством простого объявления цены в подтверждении заказа или иным письменным образом, для приведения цен в соответствие действующим на момент поставки. В случае изменения цены покупатель не имеет право претендовать на возмещение убытков и переносить собственные обязательства как ответчика перед третьими лицами на продавца. Цена вероятного нестандартного элемента устанавливается фабрикой каждый раз специально. Цены продажи не включают НДС и подразумевают условия франко-фабрика, если иное не оговорено специально. Никакая скидка и никакая компенсация не допускаема, за исключением тех случаев, о которых Продавец объявил специально и в письменной форме. Кроме указанных цен Покупатель принимает на себя оплату любых сборов, налогов и акцизов, будь то государственных, местных или подобных, действующих сегодня или в будущем, применяемых к Продавцу или к Покупателю на основе транзакций, транспортных и рекламных расходов. В случае задержек оплаты будут начислена пеня в соответствии с Указом Итальянского Правительства № 231 от 09/10/2002 года.

## 5) ГАРАНТИИ – СРЕДСТВА ИСПРАВЛЕНИЯ НЕИСПРАВНОСТЕЙ

Продавец гарантирует, что непосредственно им производимая продукция исполняется в рамках специфических технических характеристик и в пределах принятых допусков. Все артикулы, произведенные продавцом, гарантировано исключают фабричный брак, в случае их корректной установки, пользования и ухода в соответствии с предусмотренными правилами. Эта гарантия аннулирует и заменяет все другие возможные гарантии, будь то четко выраженные или подразумеваемые, или предполагаемые. Продавец не берет на себя никакой ответственности в связи с оборудованием или аксессуарами, произведенными третьими лицами и встроенными или контактирующими с элементом с продукцией продавца. Возможные рекламации должны быть заявлены в течение 8 дней от момента получения товара. По истечению данного срока в 8 дней и при отсутствии рекламаций в письменной форме, направленных продавцу, товар считается должным образом принят, и поставлен в соответствии с договоренностью, что подразумевает принятие соответствующих счетов-фактур. Гарантия не действует в следующих случаях:

- повреждение продукции во время транспортировки
- повреждения из-за неправильной или ошибочной установки
- дефекты при установке
- неправильный уход за продукцией.

В тех случаях, когда выявлен некий дефект, который подпадает под данную гарантию, единственный способ исправления неисправности, предоставляемый Покупателю Продавцом, будет ограничен ремонтом либо заменой несоответствующего продукта, либо признанием кредита на данный продукт, равный цене этого продукта при условии, что Покупатель получает письменное разрешение Продавца на возврат Продавцу артикула. Продавцу предоставляется так же возможность инспекции несоответствующего продукта. Продавец имеет право на замену частей, признанных дефектными, либо несоответствующими, похожими, либо аналогичного качества частями, также частями от других моделей, если в наличии нет одинаковых деталей. В любом случае, Покупатель не может требовать возмещение морального ущерба или же материального, включая возмещение расходов, связанных с гарантийными обязательствами перед третьими лицами в связи с причиненным неудобством, или же в связи с невозможностью пользоваться продуктом.

## 6) НЕДОСТАЧА/НЕДОСТАВКА

Покупатель обязан осмотреть товар в момент получения и немедленно сообщить о возможных рекламациях. Продавец не ответит ни на одну рекламацию по недостатке, выставленную после установленного срока.

## 7) ОГРАНИЧЕНИЯ ПО СУДЕБНЫМ ИСКАМ И ОТВЕТСТВЕННОСТИ

Срок действия исков по сути данного договора, равен 1 году, с момента иска о возмещения убытков, после чего теряют юридическую силу. Продавец не может нести ответственность за какую-либо потерю, ущерб или аварию, возникающие из-за задержки поставки продукции или из-за недопоставки по не зависящим от фабрики обстоятельствам. В любом случае максимальный размер ответственности Продавца по всем типам ущерба, который может быть проверен, по продукции или сопряженным с продукцией услугам, не может превышать цену продукции. Ни в коем случае Продавец не будет ответственным перед Покупателем за ущерб, причиненный аварией, косвенный, или специальный, включенный, без ограничений, упущенную выгоду и доходы, даже если был предупрежден о возможности данного ущерба.

## 8) ТРАНСПОРТ

Отгрузки всегда осуществляются франко-фабрика, если иное не было оговорено специально. Продавец оставляет за собой право выбрать перевозчика и ни один вероятный/возможный перевозчик не является обязательным для Продавца. Обязанностью покупателя является при получении товара проверка количества и состояния товара. Рекламации по поводу этого должна быть направлена Покупателем непосредственно к перевозчику.

## 9) СРОКИ ПОСТАВКИ

Сроки поставки, оговоренные в подтверждении заказа или/и в контракте всегда являются ориентировочными, заказы производятся в соответствии с возможностями Продавца. Задержка или неисполнение заказа, либо какой-либо его части, не является причиной выставления рекламации со стороны покупателя, и он не может требовать компенсации, либо возмещения и не может перекладывать на продавца ответственность по обязательствам перед третьими лицами. Продавец не несет ответственности за потери, побочный ущерб, или же причиненный задержкой поставок. Для поставок, запланированных в течение долгого периода времени, цена, оплачиваемая Покупателем, равна действующей на момент поставки цене. Продавец не несет ответственности за задержку поставки, либо за полную либо частичную недопоставку, причиненные событием, неконтролируемым не со стороны Продавца, не со стороны его поставщиков, включая (как приведенные примеры и не исчерпывающе) следующие случаи: невозможность либо задержка, связанные с транспортом, препятствия обусловленные государственными актами, судебными решениями, профсоюзными спорами, пожарами, авариями, землетрясениями, наводнениями, ураганами, цунами и тому подобное, забастовками, нехваткой рабочей силы, сырья, топлива, оборудования.

## ОБЩИЕ УСЛОВИЯ ПРОДАЖ

---

### 10) НАРУШЕНИЕ ПАТЕНТОВ ИЛИ ТОРГОВЫХ ЗНАКОВ

Если проданный товар подготовлен в соответствии с требованиями предоставленными Покупателем, то Покупатель должен защитить от и возместить ущерб Продавца за расходы, понесенные по возмещению ущерба, связанными с исками по нарушению патентов или торговых знаков.

### 11) АНУЛИРОВАНИЕ ЗАКАЗОВ

Заказы могут быть аннулированы только с письменного согласия Продавца. В случае аннулирования заказа, либо его части, который предвидит использование специальных материалов, частей или компонентов, Покупатель оплачивает: (а) согласованную цену произведенных изделий; (б) часть согласованной цены, равной степени укомплектования производимой продукции, до момента получения извещения об аннулировании; (в) стоимость любого материала или поставки, купленной Продавцом для производства, и который не может быть легко перепродан, или же использован для другой продукции; и (г) расходы на аннулирование заказа оборудования или расходы по удалению оборудования.

### 12) НЕИСПОЛНЕНИЕ

Покупатель может произвести отказ, полный или частичный, в связи с неисполнением со стороны Продавца, только в случае если предварительно была признана значительное неисполнение Продавца, если причиной данного неисполнения является ответственность самого Продавца в соответствии с указанным в настоящих Общих Условиях Продажи, который получил извещение о неисполнении, и не сделал ничего для исправления в течении 60 (шестидесяти) дней. Поставка Продавцом несоответствующей продукции дает Покупателю право на принятие указанных выше мер, но не может считаться как неисполнение, либо быть поводом к отказу. В случае отказа по неисполнению, Покупатель не должен будет платить за еще не произведенную работу Продавцом на момент даты отказа.

### 13) ПЕРЕУСТУПКА

Никакой заказ или запрос на компенсацию к Продавцу, имеющий прямое или косвенное отношение к заказу, не может быть переуступлен Покупателем без письменного согласия Продавца.

### 14) ПАТЕНТЫ, ИЗОБРЕТЕНИЯ, ТЕХНИЧЕСКИЕ ДАННЫЕ

Покупатель не получает не в собственность, не права на патенты, изобретения или технические разработки: они являются исключительной собственностью Продавца, и не могут быть ни в коем случае воспроизведены Покупателем, без письменного разрешения со стороны Продавца.

### 15) НЕСООТВЕТСТВУЮЩИЕ МАТЕРИАЛЫ/ДЕТАЛИ, ПОСТАВЛЯЕМЫЕ ПОКУПАТЕЛЕМ

Продавец сообщит Покупателю, если обнаружит, что какая-либо деталь и/или материал, поставленный Покупателем для монтажа в продукцию, производимую Продавцом, окажется бракованной или же неподходящей для производства. Ответственность Продавца, связанная с дополнительными потерями, ущербами, уничтожениями, нанесенным вредом данными деталями и/или материалами переходят на Покупателя. Покупатель имеет право дебетовать Покупателю расходы по хранению данных материалов, если они не будут удалены от месторасположения Продавца в течение 10 (десяти) дней.

### 16) СРЕДСТВА ПРАВОВОЙ ЗАЩИТЫ

Права и средства правовой защиты, предусмотренные для Продавца, являются дополнительными по отношению к другим средствам правовой защиты, предполагаемыми законом и справедливостью. Продавец имеет право на возмещение судебных и иных расходов, направленных на защиту своих прав в любых структурах.

### 17) ПРИОСТАНОВКА ЗАКАЗОВ – ЯСНО ВЫРАЖЕННАЯ РЕЗОЛЮТИВНАЯ ОГОВОРКА

Продавец, за исключением иного, предусмотренного законом, оставляет за собой право приостановить, полностью или частично, исполнение заказов (в том числе доукомплектования) в случае изменения финансового положения Покупателя, которое позволит предположить, по неоспоримому мнению Продавца, что Покупатель не сможет осуществить надлежащие оплаты. Покупатель ни коим образом не сможет дать ход иску либо тяжбе, ни противопоставлять возражения, ни приостанавливать оплаты, если до этого не предоставит доказательства о полном исполнении своих обязательств и, в частности, касающихся оплаты. Отношения между Продавцом и Покупателем будут считаться легально расторгнутыми в соответствии со статьей 1456 Гражданского Кодекса Италии в случае, если: а) Покупатель не исполняет свои обязательства в пределах и в соответствии установленными условиями, б) Покупатель оказывается несостоятельным, либо объявлена процедура конкурсного производства, процедура банкротства, либо другая конкурсная процедура. Возможные толерантности, также повторные, со стороны Продавца, не могут ни в коей мере ограничить его в праве воспользоваться в любой момент данной резолютивной оговоркой. Отношения будут считаться легально расторгнуты посредством соответствующего письменного извещения Продавца, на момент его получения со стороны Покупателя.

### 18) РАЗРЕШЕНИЕ НА ИСПОЛЬЗОВАНИЕ ПЕРСОНАЛЬНЫХ ДАННЫХ

В соответствии со смыслом и целями, установленными Указом Итальянского Правительства 196/03, Покупатель разрешает АРАН Уорлд с.р.л. использование своих персональных данных, посредством ручных, автоматизированных и электронных средств для следующих назначений: бухгалтерские действия, действия, связанные с исполнением контрактных обязательств, обязательств перед налоговыми и контролирующими органами, с целью исполнения законных обязанностей, финансовым управлением и планированием, управлением отношениями с клиентурой, получение полезной информации для оценки возможных рисков, связанных с заключением или исполнением контракта. Персональные данные могут быть сообщены АРАН Уорлд с.р.л., при соблюдении норм, связанных с производственными и коммерческими секретами, и в соответствии со своей экономической деятельностью, родственными компаниям, аудиторским конторам, внешним консультантам, банковским учреждениям, рекламным агентствам, авторизированным сервисным центрам, - исключительно для указанных назначений. Держателем и ответственным за содержание данных является АРАН Уорлд с.р.л., с юридическим адресом: Контрада Стракка, 64030 Казолли ди Атри (ТЕ), Италия, в отношении которого, в любой момент, могут быть применены права, указанные в Статье 7 Указа Итальянского Правительства 196/03.

### 19) ЗАКОНОДАТЕЛЬСТВО И КОМПЕТЕНТНЫЙ СУД

Все заказы будут созданы, истолкованы, и истекающие из них права определены, в соответствии с законодательством Итальянского государства, компетентный суд определяем АРАН Уорлд с.р.л. Только для рынков США, Канады и Великобритании будут применены следующие условия:

### 20) АРБИТРАЖ

Любой спор, возникающий либо связанный с актуальным заказом, включая любой вопрос, касающийся его существования, действительности или срока действия, должен быть разрешен в соответствии с нормативными требованиями в Арбитражном суде Международной Торговой Палаты (ССI) одним или несколькими третейскими судьями, назначенными в соответствии с данными нормативными требованиями. Язык, используемый во время арбитражного процесса – английский.

### 21) МАТЕРИАЛЬНОЕ ПРАВО

Все споры будут разрешены в согласии с предписаниями соответствующего распоряжения и со всеми дополнительными соглашениями, связанными со своим исполнением, а также в согласии с действующим в Италии материальным правом, без ссылки на другие законодательства. Исключено применение Конвенции ООН в отношении международных договоров купли-продажи товаров от 11 апреля 1980.

notes

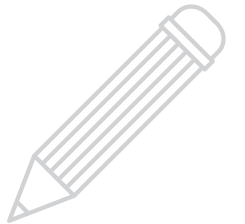

notes

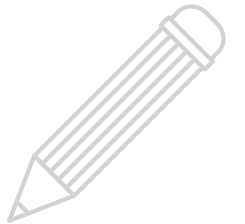

notes

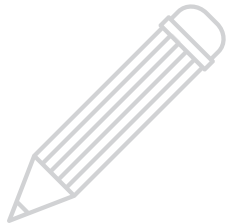



notes

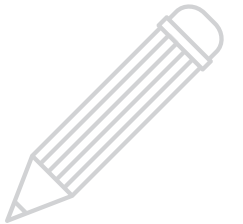

notes

