

Finiture / Finishes / Acabados / Finitions / Отделка

Finitura lucida e opaca and matt finishing / Acabado brilo u mate / Finition brillante et mate / Glossy and matt / Глянцевая и матовая отделка
 Laminato / Laminado / Stratifié / ламината

	GC
	G3
	RE
	R6
	WO
	W0
	AA
	A1
	BA
	B4
	BL
	04
	GE
	G5
	VE
	V5
	GM
	G9
	WG
	W7
	WD
	W4
	CE
	HK
	FJ
	HO
	DR
	DT
	DS
	WT
	WS
	F1
	F2
	F3
	63
	56
	QF

Cromo / Chrome / Cromo / Chromé / Хромированный



Metallo / Metal / Meta / Métal / MetallMetallo

	BI
	AL
	G3

Vetro / Glass / Cristal / verre / Стекла

	BI
	GQ
	GS
	NE

Melaminico / Melamine / Melamina / Mélamine / Меламин

	94
	AA
	BT
	GA
	GQ
	GS
	N1
	N2
	N3

Legenda / Legend / Leyenda / Légende / Легенда

Vetro temprato
 Tempered glass
 Vidrio templado
 Verre trempé
 Закаленное стекло



Vetro non disponibile
 Glass not available
 No disponible en cristal
 Verre pas disponible
 Стекла нет, не предусмотрено



Sinistra
 Left
 Izquierda
 Gauche
 Левая



Destra
 Right
 Derecha
 Droit
 Правая



Serratura inclusa
 Included lock
 Cerradura incluido
 Serrure inclus
 За замком включается



RECEPTION MIRÓ

Caratteristiche tecniche

Technical features

Sección técnica

Caractéristiques techniques

Технический раздел

Frontale strutturale

Structural front

Frente estructural

Façade structurelle

Структурная фронтальная панель

Pannello frontale strutturale in agglomerato di legno rivestito in melaminico spessore 18 mm colore Bianco Seta (BT), Grigio Quarzo (GQ) e Grigio Silicio (GS). Bordi perimetrali a colore. Predisposto sul lato frontale di fori passanti per il fissaggio delle fasce frontali singole e superiormente per il fissaggio dei top. Dotato di piedini livellatori in ABS e perno di regolazione in acciaio filettato.

18 mm thick structural front chipboard panel covered in melamine. Available in Bianco Seta (BT), Grigio Quarzo (GQ) and Grigio Silicio (GS) colours. Perimeter edges matching the colour. Preset with 2 pre-drilled holes on the front side for fixing single front bands and on the upper side for fixing the tops. Equipped with ABS levelling feet and threaded steel adjustment pin.

Panel frontal estructural de madera aglomerada revestida de melamina espesor 18 mm color Bianco Seta (BT), Grigio Quarzo (GQ) y Grigio Silicio (GS). Cantos perimetrales del mismo color. Predispuerto en el lado frontal de agujeros pasantes para la fijación de las bandas delanteras individuales y en la parte superior para la fijación de las tapas. Equipado con patas niveladoras de ABS y perno de regulación de acero roscado.

Façade structurelle en mélamine 18mm d'épaisseur, finition Bianco Seta (BT), Grigio Quarzo (GQ) et Grigio Silicio (GS). Chants assortis. Avec perçage pour fixation bandes frontales et tablette supérieure. Avec vérens niveleurs en ABS et tige en acier fileté.

Структурная фронтальная панель из древесного агglomerата в меламиновой облицовке, толщина 18 мм, цвета: Bianco Seta (BT), Grigio Quarzo (GQ) и Grigio Silicio (GS). По периметру кромка того же цвета. Спереди предусмотрены отверстия для крепежа фасадных одинарных панелей и сверху отверстия для крепежа столешницы. Оснащается регулируемыми ножками из АБС пластика с резьбовым стальным сердечником.

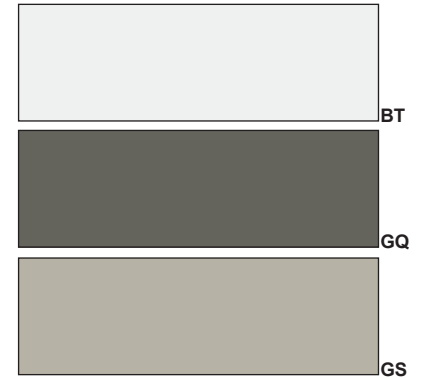
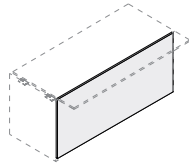
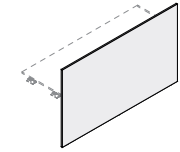

Fascia frontale e top melaminico

Front band and melamine top

Banda frontal y tapa de melamina

Bande frontale unique mélaminé

Фасадная панель и меламиновая столешница

Fascia in agglomerato di legno rivestito in melaminico spessore 18 mm colore Alcene (94), Bianco Seta (BT), Grigio Avorio (GA), Grigio Quarzo (GQ), Grigio Silicio (GS), Noce Etereo (N1), Noce Corteccia (N2) e Noce Solenne (N3). Bordi perimetrali a colore in ABS da 2 mm stondato. Predisposta con bussole filettate, è da fissare al pannello frontale strutturale o al pannello frontale del modulo colloquio. Il top è fissato superiormente al frontale strutturale mediante staffe in acciaio.

18 mm thick Chipboard band covered in melamine. Available in Alcene (94), Bianco Seta (BT), Grigio Avorio (GA), Grigio Quarzo (GQ), Grigio Silicio (GS), Noce Etereo (N1), Noce Corteccia (N2) and Noce Solenne (N3) colours. Perimeter edges in 2 mm rounded ABS matching the colour. It comes with threaded inserts, to be mounted to the structural front panel or to the frontal panel of the low top. The top is fixed to the structural front with steel brackets.

Banda en madera aglomerada revestida de melamina espesor 18 mm, disponible en los colores Alcene (94), Bianco Seta (BT), Grigio Avorio (GA), Grigio Quarzo (GQ), Grigio Silicio (GS), Noce Etereo (N1), Noce Corteccia (N2) y Noce Solenne (N3). Los cantos perimetrales son de ABS de 2 mm redondeado, del mismo color que la superficie.

Bande en mélamine 18mm d'épaisseur, finition Alcene (94), Bianco Seta (BT), Grigio Avorio (GA), Grigio Quarzo (GQ), Grigio Silicio (GS), Noce Etereo (N1), Noce Corteccia (N2) et Noce Solenne (N3). Chants en ABS arrondis de 2mm assortis. Avec inserts, pour fixations à la façade structurelle. La tablette supérieure est fixée à la façade par étriers en acier.

Панель из древесного агglomerата толщиной 18 мм в меламиновой облицовке, цвета Alcene (94), Bianco Seta (BT), Grigio Avorio (GA), Grigio Quarzo (GQ), Grigio Silicio (GS), Noce Etereo (N1), Noce Corteccia (N2) и Noce Solenne (N3). По периметру 2-х мм закругленная кромка из ABS того же цвета. Предусмотрены резьбовые металлические втулки с резьбой для крепления к структурной фронтальной панели или к фронт панели брифинг стола. Столешница крепится к верху структурной фронтальной панели посредством стальных кронштейнов.

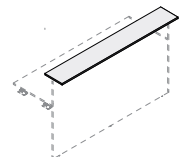
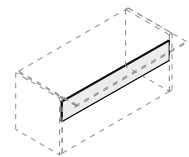
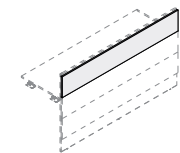

Caratteristiche tecniche

Technical features

Sección técnica

Caractéristiques techniques

Технический раздел

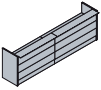

Fascia frontale e top laminato
Front band and laminate top
Banda frontal y tapa en laminado
Bande frontale unique et tablette stratifié
Фасадная панель и столешница из ламината

Pannello in agglomerato di legno, spessore 20 mm, rivestito in laminato plastico da 10/10 in finitura lucida ed opaca, colore Grigio Antracite (GC-G3), Rosso Oriente (RE-R6), Bianco Luna (WO-W0), Argilla (AA-A1), Blu Notte (BA-B4), Nero (BL-04), Grigio Ferro (GE-G5), Verde Barbados (VE-V5), Visone (GM-G9), Porcellana (WG-W7), Sabbia (WD-W4) e finitura opaca Grigio (CE), Grigio Monsone (HK), Mattone (FJ), Sabbia Creola (HO). Finitura Legno colore Rovere Asburgo (DR), Olmo Grigio (DT), Noce Cendré (DS), Natural Ash (WT), Morgan Ash (WS), Fenice Chiaro (F1), Fenice Marrone (F2), Fenice Scuro (F3), Noce Barocco (63), Larice Montano (56), Corten Touch (QF). Bordi perimetrali in ABS stondato a colore. La fascia frontale è da fissare singolarmente al pannello strutturale o al pannello frontale del modulo colloquio. Il top reception è da collegare alle staffe in acciaio fissate sul lato superiore del pannello verticale strutturale.

Finitura lucida e opaca
Glossy and matt finishing
Acabado brillo y mate
Finition brillante et mate
Глянцевая и матовая отделки

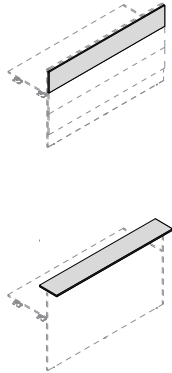

20mm thick 10/10 Plastic Laminate coated chipboard panel, both glossy and matt option, finish Grigio Antracite (GC-G3), Rosso Oriente (RE-R6), Bianco Luna (WO-W0), Argilla (AA-A1), Blu Notte (BA-B4), Nero (BL-04), Grigio Ferro (GE-G5), Verde Barbados (VE-V5), Visone (GM-G9), Porcellana (WG-W7), Sabbia (WD-W4) and matte finish Grigio (CE), Grigio Monsone (HK), Mattone (FJ), Sabbia Creola (HO). Wood finish Rovere Asburgo (DR), Olmo Grigio (DT), Noce Cendré (DS), Natural Ash (WT), Morgan Ash (WS), Fenice Chiaro (F1), Fenice Marrone (F2), Fenice Scuro (F3), Noce Barocco (63), Larice Montano (56), Corten Touch (QF). ABS rounded edges with same top finish options. The frontal band is to be fixed individually to the structural panel or to the frontal panel of the low top. The reception desk is to be connected to the steel brackets fixed on the upper side of the vertical structural panel.

Tapa en laminado plástico de 10/10, de 20 mm de grueso, acabados brillo o mate, colores Grigio Antracite (GC-G3), Rosso Oriente (RE-R6), Bianco Luna (WO-W0), Argilla (AA-A1), Blu Notte (BA-B4), Nero (BL-04), Grigio Ferro (GE-G5), Verde Barbados (VE-V5), Visone (GM-G9), Porcellana (WG-W7), Sabbia (WD-W4) Acabado opaco color Grigio (CE), Grigio Monsone (HK), Mattone (FJ), Sabbia Creola (HO). Acabados laminado madera color Rovere Asburgo (DR), Olmo Grigio (DT), Noce Cendré (DS), Natural Ash (WT), Morgan Ash (WS), Fenice Chiaro (F1), Fenice Marrone (F2), Fenice Scuro (F3), Noce Barocco (63), Larice Montano (56), Corten Touch (QF). Cantos perimetrales en ABS redondeados, a juego con los acabados de las tapas. La banda frontal se fijará individualmente al panel estructural o al panel frontal del módulo coloquio. El mostrador de recepción se conectará a los soportes de acero fijados en la parte superior del panel estructural vertical.

Panneau en aggloméré revêtu stratifié 10/10 ép. 20 mm, finition brillant et mat, coloris Grigio Antracite (GC-G3), Rosso Oriente (RE-R6), Bianco Luna (WO-W0), Argilla (AA-A1), Blu Notte (BA-B4), Nero (BL-04), Grigio Ferro (GE-G5), Verde Barbados (VE-V5), Visone (GM-G9), Porcellana (WG-W7), Sabbia (WD-W4). Finition mat colore Grigio (CE), Grigio Monsone (HK), Mattone (FJ), Sabbia Creola (HO). Finition décors bois coloris Rovere Asburgo (DR), Olmo Grigio (DT), Noce Cendré (DS), Natural Ash (WT), Morgan Ash (WS), Fenice Chiaro (F1), Fenice Marrone (F2), Fenice Scuro (F3), Noce Barocco (63), Larice Montano (56), Corten Touch (QF). Chants en ABS arrondis assortis au coloris du plateau. La bande est à fixer à la façade structurelle ou à la façade module entrevue. La tablette réception est à visser aux étriers fixés sur la partie supérieure du panneau de façade.

Панель из древесного агломерата, толщиной 20 мм, облицована ламинатом 10/10 в матовой или глянцевой отделке, цвет Grigio Antracite (GC-G3), Rosso Oriente (RE-R6), Bianco Luna (WO-W0), Argilla (AA-A1), Blu Notte (BA-B4), Nero (BL-04), Grigio Ferro (GE-G5), Verde Barbados (VE-V5), Visone (GM-G9), Porcellana (WG-W7), Sabbia (WD-W4) матовая отделка Grigio (CE), Grigio Monsone (HK), Mattone (FJ), Sabbia Creola (HO). Отделка под дерево цвет Rovere Asburgo (DR), Olmo Grigio (DT), Noce Cendré (DS), Natural Ash (WT), Morgan Ash (WS), Fenice Chiaro (F1), Fenice Marrone (F2), Fenice Scuro (F3), Noce Barocco (63), Larice Montano (56), Corten Touch (QF). Кромка по периметру из ABS скругленный в столешницы. Фасадная панель крепится отдельно к структурной панели или к фронтальной панели брифинг стола. Столешница ресепшна крепится к стальным кронштейнам сверху структурной вертикальной панели.

GC G3	RE R6
WO W0	AA A1
BA B4	BL 04
GE G5	VE V5
GM G9	WG W7
WD W4	CE
HK	FJ
HO	
DR	
DT	DS
WT	WS
F1	F2
F3	63
56	QF

Finiture legno
Wood finishings
Acabados laminado madera
Décors bois
Отделки под дерево

Caratteristiche tecniche

Technical features

Sección técnica

Caractéristiques techniques

Технический раздел

Fascia frontale e top vetro

Front band and glass top
Banda frontal y tapa de cristal

Bande frontale unique et tablette en verre

Фасадная панель и стеклянная столешница

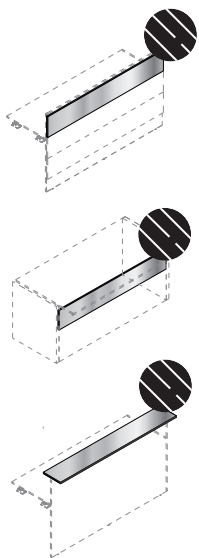

Fascia in vetro temprato spessore 10mm e retroverniciato di colore Bianco (BI), Grigio Quarzo (GQ), Grigio Silicio (GS), Nero (NE) con bordi perimetrali e spigoli smussati a filo lucido. Sul lato inferiore sono incollati dei cilindri in alluminio. La fascia frontale è da fissare singolarmente al pannello strutturale o al pannello frontale del modulo colloquio. Il top reception è da collegare alle staffe in acciaio fissate sul lato superiore del pannello verticale strutturale.

10 mm thick tempered glass band, back-painted in Bianco (BI), Grigio Quarzo (GQ), Grigio Silicio (GS), Nero (NE) colour with perimeter edging and rounded flush polished corners. Aluminium cylinders are attached to the bottom. The front band is to be mounted individually to the structural panel or to the frontal panel of the low top. The reception desk is to be connected to the steel brackets fixed on the upper side of the vertical structural panel.

Banda en cristal templado espesor 10 mm y lacada en la parte posterior de color Bianco (BI), Grigio Quarzo (GQ), Grigio Silicio (GS), Nero (NE) con cantos perimetrales y bordes biselados al ras. En la parte inferior se pegarán los cilindros de aluminio. La banda frontal se fijará individualmente al panel estructural o al panel frontal del módulo de recepción bajo. El mostrador de recepción se conectará a los soportes de acero fijados en la parte superior del panel estructural vertical.

Bande en verre trempé 10mm d'épaisseur retro-laqué, coloris Bianco (BI), Grigio Quarzo (GQ), Grigio Silicio (GS), Nero (NE), Chants avec bord poli. Discs en aluminium thermocollés en sous-face. Bande à fixer à la façade structurelle ou à la façade module entrevue. La tablette supérieure est fixée à la façade par étriers en acier.

10 мм столешница из закаленного стекла, окрашенная сзади в цвет Bianco (BI), Grigio Quarzo (GQ), Grigio Silicio (GS), Nero (NE), полированная кромка с фаской по периметру. Снизу приклеены алюминиевые цилиндры. Фасадная панель крепится отдельно к структурной панели или к фронтальной панели брифинг стола. Столешница ресепшна крепится к стальным кронштейнам сверху структурной вертикальной панели.

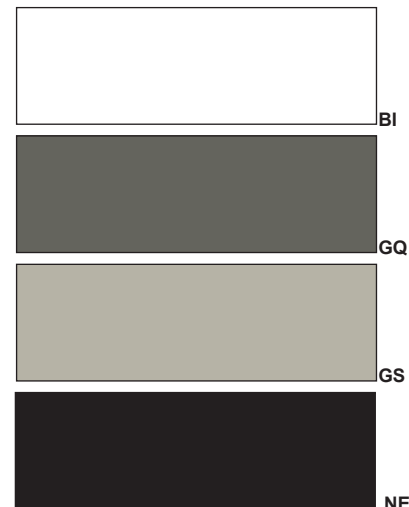

Elemento di raccordo

Connecting element

Elemento de conexión

Élément de jonction

Элемент соединения

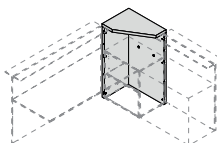

Pannello in agglomerato di legno rivestito in melaminico spessore 38 mm colore Bianco Seta (BT), Grigio Quarzo (GQ) e Grigio Silicio (GS). Bordi perimetrali a colore in ABS da 2 mm stondato. Predisposto lateralmente con fori per il collegamento al pannello verticale strutturale o al pannello frontale del modulo colloquio, mentre sul lato interno è predisposto per il fissaggio alla struttura in metallo o al contenitori portante. Dotato di piedini livellatori in ABS e perno di regolazione in acciaio filettato.

38 mm thick chipboard panel covered in melamine. Available in Bianco Seta (BT), Grigio Quarzo (GQ) and Grigio Silicio (GS) colour. Perimeter edging in 2 mm rounded ABS matching the colour. It comes with holes along the side for connection to the vertical structural panel or to the frontal panel of the low top, while on the inside it is prearranged for fixing to the metal structure or to the supporting unit. Equipped with ABS levelling feet and threaded steel adjustment pin.

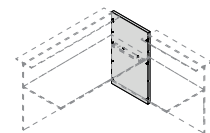

Panel de madera aglomerada revestida de melamina espesor 38 mm color Bianco Seta (BT), Grigio Quarzo (GQ) y Grigio Silicio (GS). Los cantos perimetrales son de ABS de 2 mm redondeado, del mismo color que la superficie. Predispuesto en la parte lateral de agujeros para la fijación al panel vertical estructural o al panel frontal del módulo de recepción bajo, mientras que en el interior está predispuesto para la fijación a la estructura de metal o al contenedor de apoyo. Equipado con patas niveladoras de ABS y perno de regulación de acero roscado.

Elemento terminale

Side element

Elemento terminal

Élément terminal

Элемент терминал

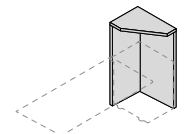

Panneau en mélamine 38mm d'épaisseur, finition Bianco Seta (BT), Grigio Quarzo (GQ) y Grigio Silicio (GS). Chants en ABS arrondis de 2mm assortis. Avec perçage pour jonction façade structurelle ou façade entrevue, en partie intérieure, perçage pour fixation structure métal et meuble portant. Avec vérins niveleurs en ABS et tige en acier fileté.

Панель из древесного агglomerата толщиной 38 мм в меламиновой облицовке цвета Bianco Seta (BT), Grigio Quarzo (GQ) e Grigio Silicio (GS). По периметру 2-х мм закругленная кромка из ABS того же цвета. Сбоку предусмотрены отверстия для крепления к структурной вертикальной панели или фронтальной панели брифинг стола, а с внутренней стороны предусмотрены крепления металлической структуры или несущих модулей. Оснащена регулируемыми ножками из ABS с резьбовым стальным сердечником.

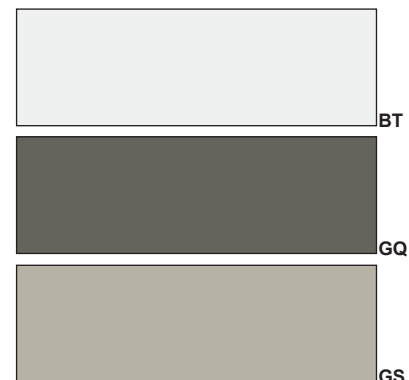

Caratteristiche tecniche

Technical features

Sección técnica

Caractéristiques techniques

Технический раздел



Piani in melaminico
Melamine desktops
Tapas en melamina
Plateaux en mélamine
Столешницы из
меламиновой панели

Piani scrivania, appendice e piani colloquio in nobilitato melaminico spessore 18 mm, colore Alcene (94), Bianco Seta (BT), Grigio Avorio (GA), Grigio Quarzo (GQ), Grigio Silicio (GS), Noce Etereo (N1), Noce Corteccia (N2) e Noce Solenne (N3). Bordi perimetrali a colore in ABS da 2 mm stondato.

18 mm thick melamine-faced desk tops, extensions and low desks, Alcene (94), Bianco Seta (BT), Grigio Avorio (GA), Grigio Quarzo (GQ), Grigio Silicio (GS), Noce Etereo (N1), Noce Corteccia (N2) and Noce Solenne (N3) colour. Perimeter edging in 2 mm rounded ABS matching the colour.

Tapas de mesa, extensiones y tapas de recepción bajas en melamina espesor 18 mm, color Alcene (94), Bianco Seta (BT), Grigio Avorio (GA), Grigio Quarzo (GQ), Grigio Silicio (GS), Noce Etereo (N1), Noce Corteccia (N2) y Noce Solenne (N3). Los cantos perimetrales son de ABS de 2 mm redondeado, del mismo color que la superficie.

Plateaux bureau, retours et entrevue en mélamine 18mm d'épaisseur, finition Alcene (94), Bianco Seta (BT), Grigio Avorio (GA), Grigio Quarzo (GQ), Grigio Silicio (GS), Noce Etereo (N1) Noce Corteccia (N2) et Noce Solenne (N3). Chants en ABS arrondis de 2mm assortis.

Столешницы столов, приставных столов и брифинг столов из 18 мм панелей в меламиновой облицовке цвета Alcene (94), Bianco Seta (BT), Grigio Avorio (GA), Grigio Quarzo (GQ), Grigio Silicio (GS), Noce Etereo (N1), Noce Corteccia (N2) и Noce Solenne (N3). По периметру 2-х мм закругленная кромка из ABS того же цвета.

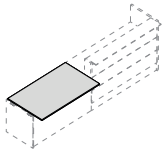
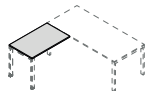
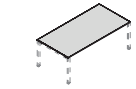

A
Piani in melaminico
Melamine desktops
Tapas en melamina
Plateaux en mélamine
Столешницы из
меламиновой панели

B
Fascia frontale vetro
Glass frontal band
Banda frontal en vidrio
Bande frontale verre
Стеклянная панель

C
Top laminato con supporti
Laminate table top with supports
Tapa en laminado con soportes
Top en stratifié avec supports
Ламинатная столешница с креплением



Caratteristiche tecniche

Technical features

Sección técnica

Caractéristiques techniques

Технический раздел

Contenitori aggregabili

Units to be combined
Contenedores apilables
Meubles agrégation
Комбинируемые
контейнеры

Contenitore aggregabile con cassa in nobilitato melaminico spessore 18 mm, colore Alcene (94) Alcene Antracite (AA) Bianco Seta (BT), top e frontali in nobilitato melaminico spessore 18 mm, colore Alcene (94) Bianco Seta (BT) Grigio Avorio (GA) Grigio Quarzo (GQ) Grigio Silicio (GS) Noce Etereo (N1) Noce Corteccia (N2) Noce Solenne (N3). Bordi perimetrali a colore in ABS stondato, interni cassetti in agglomerato di legno, scorrevoli su guide metalliche con rullini in nylon, cerniere in metallo collegate ai fianchi con basette metalliche a triplice regolazione con sistema ad applicazione rapida "clip-on", serratura con chiave pieghevole antinfortunistica, maniglie in lega metallica finitura cromo lucido, piedini di livellamento, regolabili dall'interno del mobile, in PVC rigido con perno di regolazione in acciaio.

Unit with 18 mm thick melamine structure, Alcene (94) Alcene Antracite (AA) Bianco Seta (BT) finish, 18 mm thick melamine top and frontals, Alcene (94) Bianco Seta (BT) Grigio Avorio (GA) Grigio Quarzo (GQ) Grigio Silicio (GS) Noce Etereo (N1) Noce Corteccia (N2) Noce Solenne (N3) finish. Perimeter edges in rounded ABS, melamine internal drawers, sliding on metal guides with nylon rollers, metal hinges connected to side panels with triple adjustable metal base with quick clip-on system, lock with folding safety key, metal handles with polished chrome finish, leveling feet adjustable from the inside, in rigid PVC with adjustment steel pin.

Cajonera prolongación con estructura en melamina de 18 mm de grueso, color Alcene (94) Alcene Antracite (AA) Bianco Seta (BT), tapa y frontales en melamina de 18 mm de grueso, color Alcene (94) Bianco Seta (BT) Grigio Avorio (GA) Grigio Quarzo (GQ) Grigio Silicio (GS) Noce Etereo (N1) Noce Corteccia (N2) Noce Solenne (N3). Bordes perimetrales en ABS redondeado, cajones internos en aglomerado de madera, deslizamiento en rieles de metal con rodillos de nylon, bisagras metálicas conectadas a paneles laterales con base metálica triple ajustable con sistema de sujeción rápida, cerradura con llave plegable a prueba de accidentes, tiraeros metálicos en acabado cromado pulido, patas de nivelación, ajustables desde el interior de la cajonera, en PVC rígido con pasador de ajuste en acero.

Cajonera prolongación con estructura en melamina de 18 mm de grueso, color Alcene (94) Alcene Antracite (AA) Bianco Seta (BT), tapa y frontales en melamina de 18 mm de grueso, color Alcene (94) Bianco Seta (BT) Grigio Avorio (GA) Grigio Quarzo (GQ) Grigio Silicio (GS) Noce Etereo (N1) Noce Corteccia (N2) Noce Solenne (N3). Bordes perimetrales en ABS redondeado, cajones internos en aglomerado de madera, deslizamiento en rieles de metal con rodillos de nylon, bisagras metálicas conectadas a paneles laterales con base metálica triple ajustable con sistema de sujeción rápida, cerradura con llave plegable a prueba de accidentes, tiraeros metálicos en acabado cromado pulido, patas de nivelación, ajustables desde el interior de la cajonera, en PVC rígido con pasador de ajuste en acero.

Комбинируемые с рабочими местами контейнеры с каркасом из облагороженной меламиновой панели толщиной 18 мм, цвет Alcene (94) Alcene Antracite (AA) Bianco Seta (BT), верх и фасадные панели из облагороженной меламиновой панели толщиной 18 мм, Alcene (94) Bianco Seta (BT) Grigio Avorio (GA) Grigio Quarzo (GQ) Grigio Silicio (GS) Noce Etereo (N1) Noce Corteccia (N2) Noce Solenne (N3), скругленная АБС кромка по периметру, ящики внутри из древесного агломерата, выдвижение по металлическим направляющим на нейлоновых колёсиках, регулируемые в трёх плоскостях петли системы крепления "clip-on" с металлическими ответами на боковинах, замок с безопасным складным ключом, ручки из металлического сплава в хромированной отделке, регулируемые по высоте изнутри модуля ножки из твёрдого ПВХ со стальным стержнем.

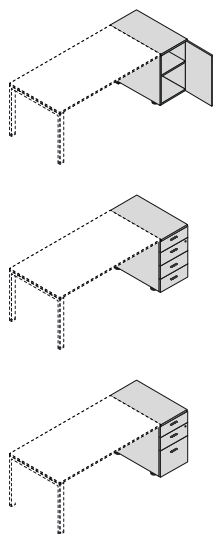

Cassa contenitore
Unit structure
Estructura cajonera
Corps meuble agrégation
Каркас контейнера

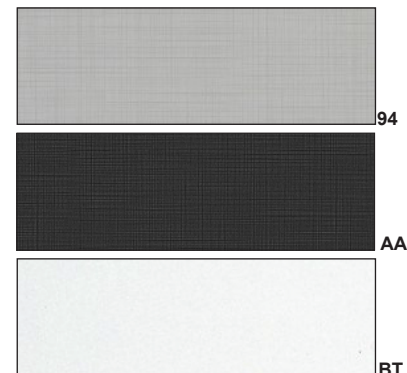

Top e frontali
Top and frontals
Tapa y frontales
Top et façades
Верх и фронтальные панели



Librerie aggregabili

Bookcase to be combined
Librerías apilables
Armoires agrégation
Комбинируемые шкафы

Libreria aggregabile con cassa in nobilitato melaminico spessore 18 mm, colore Alcene (94) Alcene Antracite (AA) Bianco Seta (BT). Top in nobilitato melaminico spessore 18 mm, colore Alcene (94) Bianco Seta (BT) Grigio Avorio (GA) Grigio Quarzo (GQ) Grigio Silicio (GS) Noce Etereo (N1) Noce Corteccia (N2) Noce Solenne (N3), bordi perimetrali a colore in ABS stondato. Piedini di livellamento, regolabili dall'interno del mobile, in PVC rigido con perno di regolazione in acciaio.

Bookcase with 18 mm thick melamine structure, Alcene (94) Alcene Antracite (AA) Bianco Seta (BT) finish. 18 mm thick melamine top, Alcene (94) Bianco Seta (BT) Grigio Avorio (GA) Grigio Quarzo (GQ) Grigio Silicio (GS) Noce Etereo (N1) Noce Corteccia (N2) Noce Solenne (N3) finish. Matching ABS rounded edges. Leveling feet, adjustable from inside the cabinet, in rigid PVC with steel adjustment pin.

Librería apilable con estructura de melamina de 18 mm de grueso, color Alcene (94) Alcene Antracite (AA) Bianco Seta (BT). Tapa en melamina melamina 18 mm de grueso, color Alcene (94) Bianco Seta (BT) Grigio Avorio (GA) Grigio Quarzo (GQ) Grigio Silicio (GS) Noce Etereo (N1) Noce Corteccia (N2) Noce Solenne (N3). Bordes redondeados en ABS en el mismo color. Patas de nivelación, ajustable desde el interior del armario, en PVC rígido con tirador de ajuste de acero.

Armoire agrégation avec coffre en mélamine 18 mm d'épaisseur, finition Alcene (94) Alcene Antracite (AA) Bianco Seta (BT). Top en mélamine 18 mm d'épaisseur, finition Alcene (94) Bianco Seta (BT) Grigio Avorio (GA) Grigio Quarzo (GQ) Grigio Silicio (GS) Noce Etereo (N1) Noce Corteccia (N2) Noce Solenne (N3). Chant en ABS arrondi assorti. Pieds réglables de l'intérieur de l'armoire, en PVC rigide avec pivot de réglage en acier.

Комбинируемый с рабочим местом шкаф для документов, каркас из облагороженной меламиновой панели толщиной 18 мм, цвет Alcene (94) Alcene Antracite (AA) Bianco Seta (BT). Верх из облагороженной меламиновой панели толщиной 18 мм, цвет Alcene (94) Bianco Seta (BT) Grigio Avorio (GA) Grigio Quarzo (GQ) Grigio Silicio (GS) Noce Etereo (N1) Noce Corteccia (N2) Noce Solenne (N3), скругленная АБС кромка в цвет по периметру. Регулируемые по высоте изнутри модуля ножки из твёрдого ПВХ со стальным стержнем.

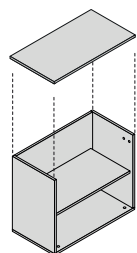

Caratteristiche tecniche

Technical features

Sección técnica

Caractéristiques techniques

Технический раздел



Gambe a ponte

Bridge-shaped legs

Patas puente

Pieds arche

П-образная нога

Gamba laterale per piani di lavoro singoli o doppi contrapposti, in tubolari di acciaio, sezione 60x30 mm, spessore 2 mm, verniciati a polveri epossidiche finitura opaca, colore Bianco RAL 9010 (BI) Alluminio RAL 9006 (AL) Grigio Antracite RAL 7016 (G3) saldati con taglio a 45° a ponte, completi di piedini di livellamento a tappo, con basetta circolare in ABS e perno di regolazione in acciaio filettato.

Side leg for single or opposite desktops in tubular steel, section 60x30 mm, 2 mm thick, painted with epoxy powder coating matt finish, Bianco RAL 9010 (BI) Alluminio RAL 9006 (AL) Grigio Antracite RAL 7016 (G3) welded with 45° bridge-shaped, complete with leveling feet, with ABS circular base and threaded steel adjustment pin.

Pata terminal para tapas individuales o dobles enfrentadas, de acero tubular, sección 60x30 mm, espesor 2 mm, barnizado con polvos epoxi acabado mate, color Bianco RAL 9010 (BI) Alluminio RAL 9006 (AL) Grigio Antracite RAL 7016 (G3) soldado con un corte de puente de 45°, completado con patas niveladoras, con base circular ABS y pasador de ajuste de acero roscado.

Pied latéral pour plateaux travail simples ou doubles, en tube d'acier, section 60x30 mm, épaisseur 2 mm, vernis avec poudres époxydes finition mate Bianco RAL 9010 (BI) Alluminio RAL 9006 (AL) Grigio Antracite RAL 7016 (G3) soudé avec une coupe à 45° à arche, équipé avec verins de nivellement, avec base en ABS circulaire et tige de réglage en acier fileté.

Боковая нога для одинарных или двояных столешниц, из полого стального профиля 60x30 мм в разрезе толщиной 2 мм, порошковая эпоксидная матовая окраска, цвет Bianco RAL 9010 (BI) Alluminio RAL 9006 (AL) Grigio Antracite RAL 7016 (G3) сварка частей под 45° П-образно, комплектуется регулируемыми ножками с круглой ответной частью из ABS пластика и стальным резьбовым стержнем.

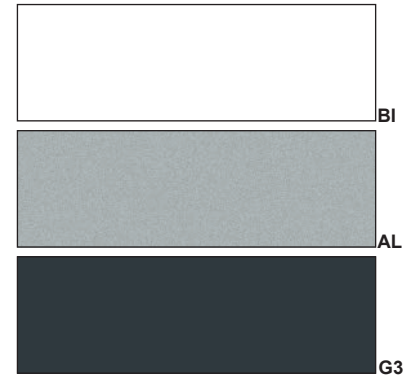
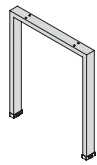

Gamba intermedia a ponte

Bridge-shaped leg

Pata puente intermedia

Pied intermédiaire arche

Промежуточная

П-образная нога

Gamba intermedia in tubolari di acciaio, sezione 60x30 mm, spessore 2 mm, saldati con taglio a 45° a ponte, completi di piedini di livellamento a tappo, con basetta circolare in ABS e perno di regolazione in acciaio filettato.

Coppia adattatori, per gambe a ponte, anello e cavalletto, in lamiera di acciaio piegata, spessore 2 mm, verniciata a polveri epossidiche, finitura opaca, colore Bianco RAL 9010 (BI) Alluminio RAL 9006 (AL) Grigio Antracite RAL 7016 (G3) predisposti per fissaggio travi per piani affiancati singoli o doppi contrapposti.

Intermediate leg in tubular steel, 60x30 mm section, 2 mm thick, welded with 45° bridge-shaped, complete with leveling feet, with ABS circular base and threaded steel adjustment pin.

Set of adapters for bridge-shaped, ring-shaped and A-shaped legs in bent steel sheet, 2 mm thick, epoxy powder coated, matt finish, Bianco RAL 9010 (BI) Alluminio RAL 9006 (AL) Grigio Antracite RAL 7016 (G3) designed for fixing beams for single or opposite desktops.

Pata intermedia en acero tubular, sección 60x30 mm, espesor 2 mm, soldado con corte de puente a 45°, completado con patas niveladoras, con base circular ABS y pasador de ajuste de acero roscado.

Juego de adaptadores para patas de puente, anillo y caballete, de chapa de acero doblada, 2 mm de espesor, recubiertos de polvo epoxi, acabado mate, color Bianco RAL 9010 (BI) Alluminio RAL 9006 (AL) Grigio Antracite RAL 7016 (G3) preparado para fijar vigas de tapas individuales o dobles enfrentadas.

Pied intermédiaire en tube d'acier, section 60x30 mm, épaisseur 2 mm, soudés avec coupe à 45° à arche, équipé avec verins de nivellement, avec base en ABS circulaire et tige de réglage en acier fileté.

Paire d'adaptateurs, pour pieds arche, anneau et chevalet, en tôle d'acier pliée, épaisseur 2 mm, revêtement époxy, finition mate Bianco RAL 9010 (BI) Alluminio RAL 9006 (AL) Grigio Antracite RAL 7016 (G3) prévus pour fixation poutres pour plateaux juxtaposés ou doubles opposés.

Промежуточные ноги из полого стального профиля 60x30 мм в разрезе, толщина металла 2 мм, части сварены между собой под углом 45° П-образно, в комплекте регулируемые ножки с круглой ответной частью из ABS пластика и стальным резьбовым стержнем.

Пара адаптеров для крепления опорных ног всех типов - П-образных, в виде рамы или трапеции, сделаны из гнутой листовой стали толщиной 2 мм, с эпоксидным порошковым покрытием, матовая отделка, Цвета Bianco RAL 9010 (BI) Alluminio RAL 9006 (AL) Grigio Antracite RAL 7016 (G3), приспособлены для крепления перекладин для одинарных или двойных столешниц.

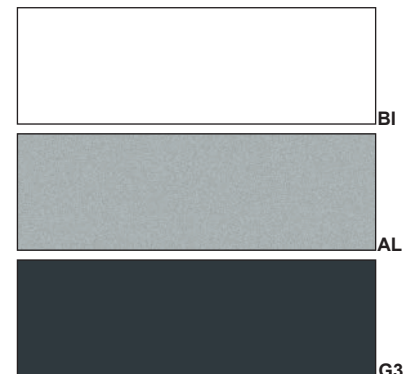
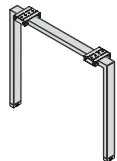

Caratteristiche tecniche

Technical features

Sección técnica

Caractéristiques techniques

Технический раздел

Gambe intermedie

Intermediate legs
Patas intermedias
Pieds intermédiaires
Промежуточные ноги

Gamba intermedia in tubolari di acciaio, sezione 60x30 mm, spessore 2 mm, saldati con taglio a 45° a ponte, completi di piedini di livellamento a tappo, con basetta circolare in ABS e perno di regolazione in acciaio filettato. Barra superiore in lamiera di acciaio piegata, spessore 2 mm, predisposta per fissaggio travi per piani affiancati singoli. Verniciatura a polveri epossidiche finitura opaca, colore Bianco RAL 9010 (BI) Alluminio RAL 9006 (AL) Grigio Antracite RAL 7016 (G3).

Intermediate leg in tubular steel, 60x30 mm section, 2 mm thick, welded with 45° bridge-shaped, complete with leveling feet, with ABS circular base and threaded steel adjustment pin. Bent steel sheet upper bar, 2 mm thick, designed for fixing beams for single desktops. Epoxy powder painting opaque finish, Bianco RAL 9010 (BI) Alluminio RAL 9006 (AL) Grigio Antracite RAL 7016 (G3).

Pata intermedia en acero tubular, sección 60x30 mm, espesor 2 mm, soldado con corte de puente a 45°, completado con patas niveladoras, con base circular ABS y pasador de ajuste de acero roscado. Barra superior de chapa de acero doblada, espesor 2 mm, preparada para la fijación de vigas para mesas laterales opuestas individuales. Recubrimiento de epoxi en polvo con acabado mate, color Bianco RAL 9010 (BI) Alluminio RAL 9006 (AL) Grigio Antracite RAL 7016 (G3).

Pied intermédiaire en tube d'acier, section 60x30 mm, épaisseur 2 mm, soudés avec coupe à 45° à arche, équipé avec verins de nivellement, avec base en ABS circulaire et tige de réglage en acier fileté. Barre supérieure en tôle d'acier pliée, épaisseur 2 mm, prévue pour fixation poutres pour plateaux juxtaposés opposés. Revêtement époxy en poudre avec finition mate Bianco RAL 9010 (BI) Alluminio RAL 9006 (AL) Grigio Antracite RAL 7016 (G3).

Промежуточные ноги из полого стального профиля 60x30 мм в разрезе, толщина металла 2 мм, части сварены между собой под углом 45° П-образно, в комплекте регулируемые ножки с круглой ответной частью из ABS пластика и стальным резьбовым стержнем. Верхний брус из гнутой листовой стали толщиной 2 мм, подготовленный для крепления балок для одинарных столешниц. Эпоксидное порошковое покрытие с матовой отделкой цвет Bianco RAL 9010 (BI) Alluminio RAL 9006 (AL) Grigio Antracite RAL 7016 (G3).

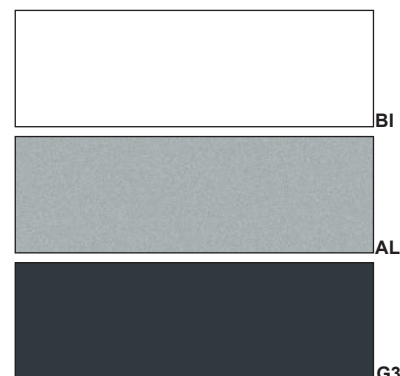
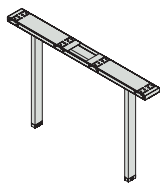

Coppia travi

Set of beams
Juego de travesaños
Paire de poutres
Пара перекладин

Coppia di travi in lamiera di acciaio piegata, spessore 2 mm, verniciata a polveri epossidiche, finitura opaca, colore Bianco RAL 9010 (BI) Alluminio RAL 9006 (AL) Grigio Antracite RAL 7016 (G3) estremità scantonate provviste di piastre per il bloccaggio con la gamba, fori per il fissaggio direttamente con il piano e tappi terminali in ABS a colore.

Set of beams in bent steel sheet 2 mm thick epoxy powder coated, matt finish, Bianco RAL 9010 (BI) Alluminio RAL 9006 (AL) Grigio Antracite RAL 7016 (G3) notched ends provided with plates for leg locking, holes for fixing directly to the desktop and end caps in matching ABS.

Juego de travesaños de chapa doblada, 2 mm de espesor, recubiertos de polvo epoxi, acabado mate, color Bianco RAL 9010 (BI) Alluminio RAL 9006 (AL) Grigio Antracite RAL 7016 (G3) con placas para el bloqueo con la pata, agujeros para sujetar directamente a la parte superior y tapas en ABS de color.

Paire de poutres en tôle d'acier pliée épaisseur 2 mm, revêtement époxy, finition mate Bianco RAL 9010 (BI) Alluminio RAL 9006 (AL) Grigio Antracite RAL 7016 (G3). Extrémités crantées munies de plaques de verrouillage avec le pied, perçage pour la fixation directe sur plateau et bouchons terminaux assortis en ABS.

Пара перекладин из гнутой стали толщиной 2 мм, с эпоксидным порошковым покрытием, матовая отделка, цвета Bianco RAL 9010 (BI) Alluminio RAL 9006 (AL) Grigio Antracite RAL 7016 (G3), на торцах прорези с пластинами для фиксации с помощью ног, перфорация для непосредственного крепления столешницы и торцевые заглушки из ABS в соответствующий цвет.

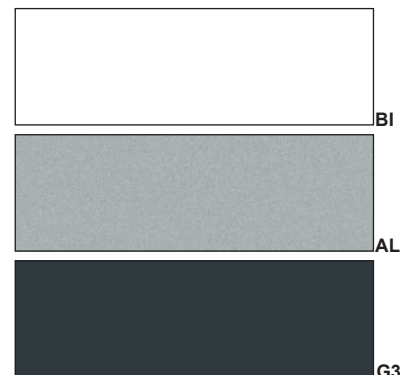

Barra sostegno piani per contenitori aggregabili

Desktop support bar for units to be combined
Barra soporte de la tapa para contenedores apilables
Barre de support plateaux pour meubles agrégation
Опорная штанга для комбинируемых контейнеров

Barra sostegno piani per contenitori aggregabili in tubolare di acciaio, sezione 60x30 mm, spessore 2 mm, verniciata a polveri epossidiche finitura opaca, colore Bianco RAL 9010 (BI) Alluminio RAL 9006 (AL) Grigio Antracite RAL 7016 (G3) predisposta per fissaggio travi piani singoli, fissata al fianco con squadrette metalliche in acciaio spessore 2 mm, verniciate a polveri epossidiche a colore.

Desktop support bar for units and wheeled containers in tubular steel, 60x30 mm section, 2 mm thickness, epoxy powder coated matt finish, color Bianco RAL 9010 (BI) Alluminio RAL 9006 (AL) Grigio Antracite RAL 7016 (G3) designed for fixing beams for single desktops, fixed on the side with 2 mm thick steel squares, painted with colored epoxy powders.

Barra soporte de la tapa para contenedores apilables y de ruedas en acero tubular, sección 60x30 mm, espesor 2 mm, acabado polvo epoxi acabado mate, color Bianco RAL 9010 (BI) Alluminio RAL 9006 (AL) Grigio Antracite RAL 7016 (G3) preparada para la fijación de vigas para mesas laterales opuestas individuales, fijadas a los costados con escuadras cuadradas de acero de 2 mm de espesor, pintadas en polvos epoxi coloreado.

Barre de support pour meubles agrégation en tube d'acier, section 60x30 mm, épaisseur 2 mm, finition époxy mate Bianco RAL 9010 (BI) Alluminio RAL 9006 (AL) Grigio Antracite RAL 7016 (G3) prévue pour fixation poutres pour plateaux juxtaposés opposés, fixée au côté avec des équerres métalliques 2 mm d'épaisseur peintes époxy assorties.

Промежуточные ноги из полого стального профиля 60x30 мм в разрезе, толщина металла 2 мм, части Опорная штанга для крепления столешниц на комбинируемых модулях сделана из полого стального профиля в сечении 60x30 мм, толщиной 2 мм, эпоксидно-порошковое матовое покрытие, цвет Bianco RAL 9010 (BI) Alluminio RAL 9006 (AL) Grigio Antracite RAL 7016 (G3), подготовленный для крепления балок для одинарных столешниц, крепится металлическими уголками толщиной 2 мм к боковине модуля, окраска эпоксидно-порошковым покрытием в соответствующий цвет.

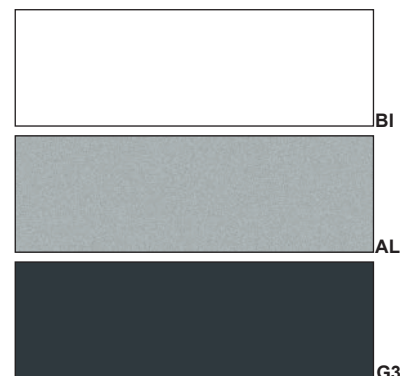
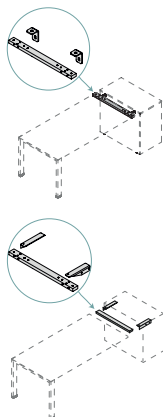

Caratteristiche tecniche

Technical features

Sección técnica

Caractéristiques techniques

Технический раздел



Canalizzazione in lamiera

Steel cable tray
Canalización metálicas
Goulottes en tôle d'acier
Подводка из листового стали

Canalizzazione sottopiano in lamiera di acciaio piegata, spessore 1 mm, verniciata a polveri epossidiche, finitura opaca, colore Bianco RAL 9010 (BI) Alluminio RAL 9006 (AL) Grigio Antracite RAL 7016 (G3) a marsupio fissato alla trave per piani singoli.

Underdesk cable trays in bent steel sheet, thickness 1 mm, epoxy powder coated, matt finish, color Bianco RAL 9010 (BI) Alluminio RAL 9006 (AL) Grigio Antracite RAL 7016 (G3), fixed to the beam for single desktops.

Bandejas metálicas bajo tapa de chapa de acero doblada, espesor 1 mm, recubiertas con polvo epoxi, acabado mate, color Bianco RAL 9010 (BI) Alluminio RAL 9006 (AL) Grigio Antracite RAL 7016 (G3) con bolsa adherida a la viga para tapas individuales.

Goulottes sousplateau en tôle d'acier pliée, épaisseur 1 mm, revêtement époxy, finition mate Bianco RAL 9010 (BI) Alluminio RAL 9006 (AL) Grigio Antracite RAL 7016 (G3) à sachet fixé à la poutre sousplateau pour plateau simples.

Подводка под столешницей из гнутого листа стали толщиной 1 мм, с эпоксидным порошковым покрытием, матовая отделка, цвет Bianco RAL 9010 (BI) Alluminio RAL 9006 (AL) Grigio Antracite RAL 7016 (G3), крепится к перекладине в случае одинарной столешницы.

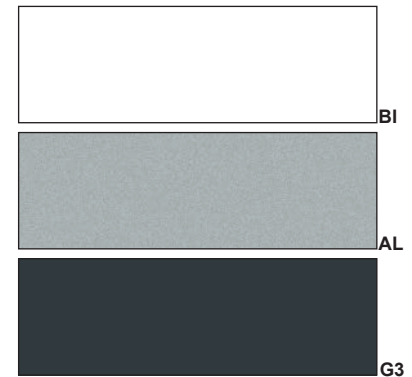
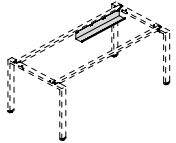

Porta tower fisso

Fixed CPU holder
Porta CPU
Meuble UC fixe
Полка для компьютера

Portatower fisso con fianchi in lamiera di acciaio forata con pieghe verticali di rinforzo, verniciata a polveri epossidiche, finitura opaca, colore Bianco RAL 9010 (BI) Alluminio RAL 9006 (AL) Grigio Antracite RAL 7016 (G3) base e cappello in nobilitato melaminico spessore 18 mm, colore Bianco Seta (BT) Alcene (94) Alcene Antracite (AA) appeso, con staffe metalliche, direttamente alla coppia di travi sottopiano.

Fixed CPU holder with perforated steel plate sides with vertical reinforce bendings, epoxy powder coated, matt finish, color Bianco RAL 9010 (BI) Alluminio RAL 9006 (AL) Grigio Antracite RAL 7016 (G3) melamine base and top 18 mm thick, Bianco Seta (BT) Alcene (94) Alcene Antracite (AA) finish, hanging with metal brackets, directly to underdesk beams.

Porta CPU fijo con costadoss en placa de acero perforada con capas de refuerzo verticales, recubrimiento en polvo de epoxi, acabado mate, color Bianco RAL 9010 (BI) Alluminio RAL 9006 (AL) Grigio Antracite RAL 7016 (G3) base y tapa de melamina de 18 mm de grueso, color Bianco Seta (BT) Alcene (94) Alcene Antracite (AA) colgado con soportes de metal, directamente al juego de vigas inferior.

Meuble UC fixe avec côtés en tôle d'acier perforée avec plis verticaux de renfort, revêtement époxy, finition mate Bianco RAL 9010 (BI) Alluminio RAL 9006 (AL) Grigio Antracite RAL 7016 (G3), base et top mélamine épaisseur 18 mm, finition Bianco Seta (BT) Alcene (94) Alcene Antracite (AA) suspendu, avec supports métalliques, directement au paire de poutres sousplateau.

Стационарная полка для системного блока компьютера сделана из перфорированного листа стали с вертикальными ребрами жёсткости, эпоксидно-порошковое матовое покрытие, цвета Bianco RAL 9010 (BI) Alluminio RAL 9006 (AL) Grigio Antracite RAL 7016 (G3), верх и низ из облагороженной меламиновой панели толщиной 18 мм, цвет Bianco Seta (BT) Alcene (94) Alcene Antracite (AA), крепится непосредственно к перекладинам металлическими кронштейнами под столешницей.

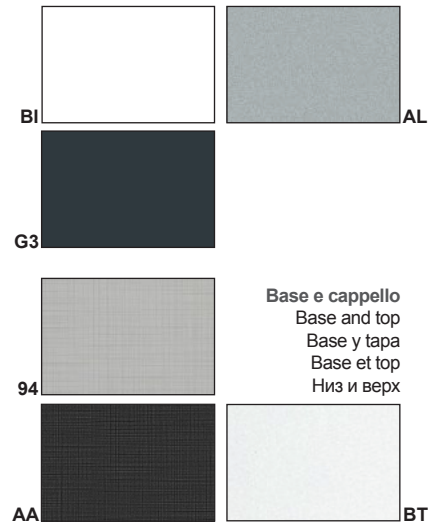
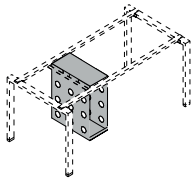

Illuminazione LED

LED lighting
iluminación de LED
éclairage LED
подсветка LED

Striscia a led monocolor bianco freddo 6500°K/380Lumen, 12V con 156 led/ml, grado di protezione IP65, con cavo bipolare R/N L200 cm e microconnettore maschio. Sul lato sottostante della striscia è presente un adesivo per una rapida applicazione. Alimentatore 12V - 20W per stripled IP64 con cablaggio L180 cm e spina 220Volt.

Cool white monochrome LED strip lights 6500°K/380Lumen, 12V with 156 led/ml, IP65 protection class, Concave bipolar led R/N L200 cm and male mini connector. Come with the self-adhesive backing tape for easy application. Power supplier 12V - 20W for IP64 stripled with L180 cm cable and 220Volt plug.

Tira de led monocolor blanco frío 6500°K/380Lumen, 12V con 156 led/ml, clase de protección IP65 cóncavo bipolar R/N anchura 200 cm y miniconector masculino. En la parte inferior de la tira hay un adhesivo para una fácil aplicación. Alimentador 12V-20W para stripled IP64 completo de cable de anchura 180 cm y enchufe 220 Volt.

Strip led monochrome blanc froid 6500°K/380Lumne, 12V avec 156/led, protection IP65, bipole R/N L200cm e micro-connecteur male. En dessous double face pour application rapide. Alimentateur 12v - 20w, IP64 avec câble L.180cm et prise 220Volts.

Одноцветная светодиодная лента холодного белого цвета 6500 ° K / 380 люмен, 12V, 156 светодиодов/м, степень защиты IP65, биполярный кабель R/N L200 см и штырьковый разъем. Обратная сторона ленты клеевая для быстрой фиксации. Трансформатор 12V - 20W для светодиодной ленты IP64 с проводом 180 см и вилкой 220 В.



Caratteristiche tecniche

Technical features

Sección técnica

Caractéristiques techniques

Технический раздел

Angolo terminale a 90° SX
90 Degree left terminal angle
Ángulo terminal 90° izquierdo
Angle terminal 90° gauche
Левый уголок 90° терминал

A

Contenitori aggregabili
Units to be combined
Contenedores apilables
Meubles agrégation
Комбинируемые
контейнеры

B

Stutture per scrivanie
Bridge-shaped legs
Patas puente
Pieds arche
П-образная нога

C



GS

94

AL

Fascia frontale e top melaminico
Front band and melamine top
Banda frontal y tapa de melamina
Bande frontale unique mélaminé
Фасадная панель и
меламиновая столешница

A

Piano colloquio
Low tops
Tapas de recepción bajas
Plateau entrevue
Столешницы брифинг
столов

B



GS

BT

Caratteristiche tecniche
 Technical features
 Sección técnica
 Caractéristiques techniques
 Технический раздел

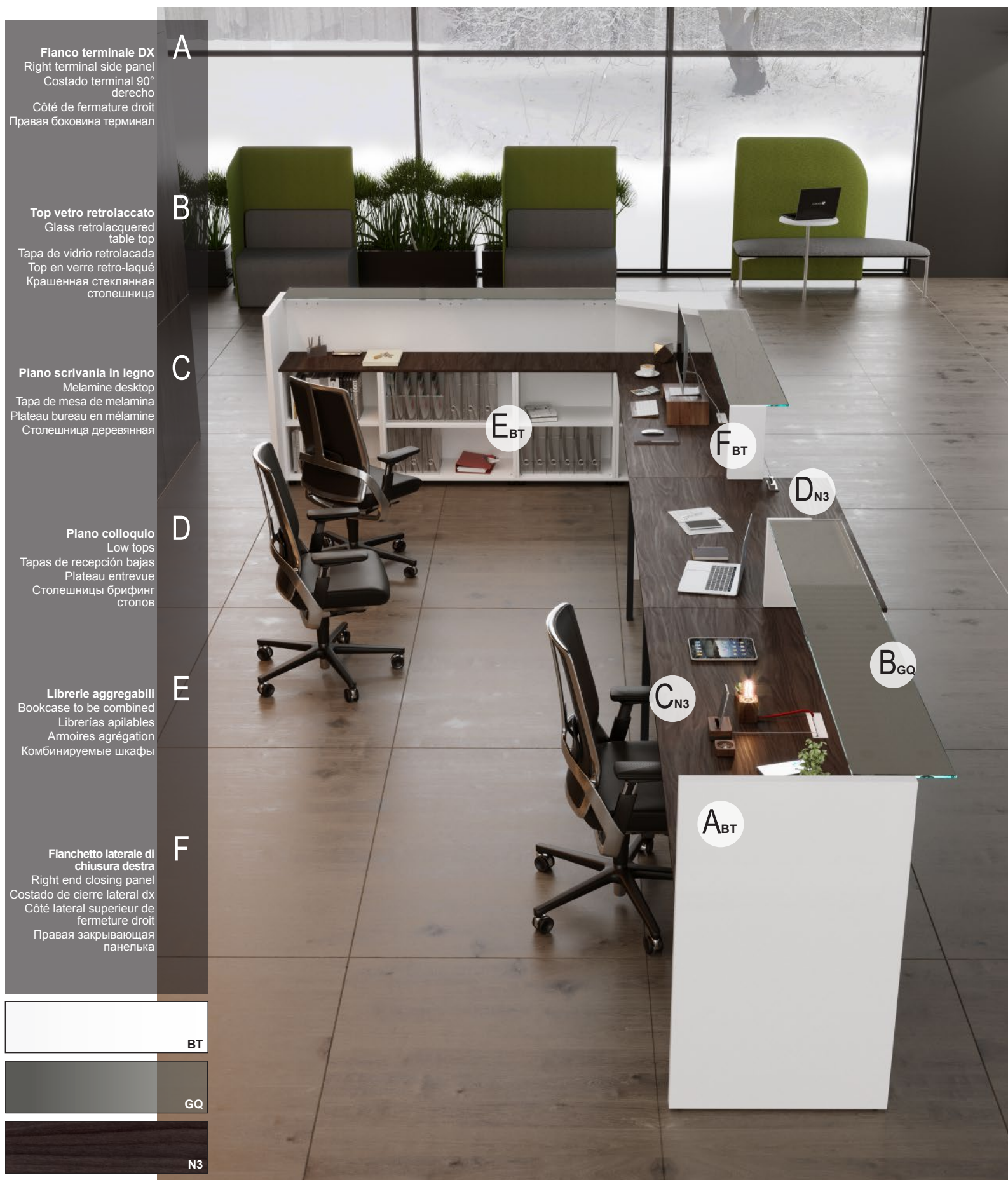
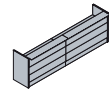

A
Fianco terminale DX
 Right terminal side panel
 Costado terminal 90°
 derecho
 Côté de fermeture droit
 Правая боковина терминал

B
Top vetro retrolaccato
 Glass retrolacquered
 table top
 Tapa de vidrio retrolacada
 Top en verre retro-laqué
 Крашенная стеклянная
 столешница

C
Piano scrivania in legno
 Melamine desktop
 Tapa de mesa de melamina
 Plateau bureau en mélamine
 Столешница деревянная

D
Piano colloquio
 Low tops
 Tapas de recepción bajas
 Plateau entrevue
 Столешницы брифинг
 столов

E
Librerie aggregabili
 Bookcase to be combined
 Librerías apilables
 Armoires agrégation
 Комбинируемые шкафы

F
**Fianchetto laterale di
 chiusura destra**
 Right end closing panel
 Costado de cierre lateral dx
 Côté lateral supérieur de
 fermeture droit
 Правая закрывающая
 панелька



BT



GQ



N3

Modularità Reception

Reception modularity
 Modularidad recepción
 Modularité Réception
 Виды столов

Vetro non disponibile

Glass not available

No disponible en cristal

Verre pas disponible

Стекла нет, не предусмотрено

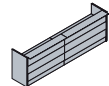









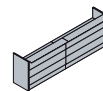





























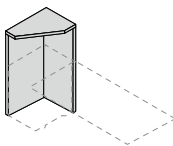

	L 80	L 100	L 120
P 60 	▶ VEPS0806L 	▶ VEPS1006L 	▶ VEPS1206L
P 80 	▶ VEPS0808L 	▶ VEPS1008L 	▶ VEPS1208L
H 105,7 	▶ RM800ME 	▶ RM1000ME 	▶ RM1200ME
H 28 	▶ RM80ME ▶ RM80LA ▶ RM80VT 	▶ RM100ME ▶ RM100LA ▶ RM100VT 	▶ RM120ME ▶ RM120LA ▶ RM120VT
P 28 	▶ RM080TME ▶ RM080TLA ▶ RM080TVT 	▶ RM100TME ▶ RM100TLA ▶ RM100TVT 	▶ RM120TME ▶ RM120TLA ▶ RM120TVT
H 109,5 Elementi di raccordo Linking elements Elementos de conexión Elements de jonction Элементы соединения	 P64,3 ▶ RMARSXME P84,3 ▶ RMARSXME2	 P64,3 ▶ RMARDXME P84,3 ▶ RMARDXME2	 P63,8 ▶ RMFRSXME P83,8 ▶ RMFRSXME2

Modularità Reception

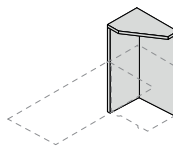
Reception modularity
 Modularidad recepción
 Modularité Réception
 Виды столов

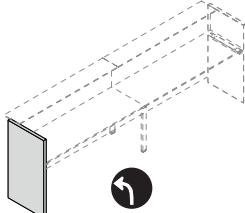
Vetro non disponibile
 Glass not available
 No disponible en cristal
 Verre pas disponible
 Стекла нет, не предусмотрено

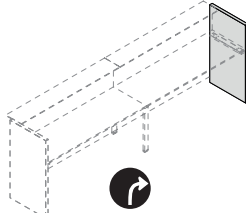

L 140	L 160	L 180	L 200	
<p>▶ VEPS1406L</p>  	<p>▶ VEPS1606L</p>  	<p>▶ VEPS1806L</p>  	<p>▶ VEPS2006L</p>  	
<p>▶ VEPS1406L</p>  	<p>▶ VEPS1606L</p>  	<p>▶ VEPS1806L</p>  	<p>▶ VEPS2006L</p>  	
<p>▶ RM1400ME</p>  	<p>▶ RM1600ME</p>  	<p>▶ RM1800ME</p>  	<p>▶ RM2000ME</p>  	
<p>▶ RM140ME ▶ RM140LA ▶ RM140VT</p> 	<p>▶ RM160ME ▶ RM160LA ▶ RM160VT</p> 	<p>▶ RM180ME ▶ RM180LA ▶ RM180VT</p> 	<p>▶ RM200ME ▶ RM200LA ▶ RM200VT</p> 	
<p>▶ RM140TME ▶ RM140TLA ▶ RM140TVT</p> 	<p>▶ RM160TME ▶ RM160TLA ▶ RM160TVT</p> 	<p>▶ RM180TME ▶ RM180TLA ▶ RM180TVT</p> 	<p>▶ RM200TME ▶ RM200TLA ▶ RM200TVT</p> 	
<p>Elementi di chiusura laterale Side closing element Elementos para el cierre lateral Elements de fermeture laterale Боковые закрывающие элементы</p>	  <p>P64,3 ▶ RMASXME P84,3 ▶ RMASXME2</p>	  <p>P64,3 ▶ RMADXME P84,3 ▶ RMADXME2</p>	  <p>P63,8 ▶ RMFSXME P83,8 ▶ RMFSXME2</p>	  <p>P63,8 ▶ RMFDXME P83,8 ▶ RMFDXME2</p>

Modularità Reception

Reception modularity

Modularidad recepción

Modularité Réception

Виды столов

Vetro non disponibile

Glass not available

No disponible en cristal

Verre pas disponible

Стекла нет, не предусмотрено



		L 80	L 120	L 160
P 95		<p>▶ RMPC080ME</p>	<p>▶ RMPC120ME</p>	<p>▶ RMPC160ME</p>
P 115		<p>▶ RMPC080ME2</p>	<p>▶ RMPC120ME2</p>	<p>▶ RMPC160ME2</p>
H 72		<p>▶ RMPF080ME</p>	<p>▶ RMPF120ME</p>	<p>▶ RMPF160ME</p>
H 24,4		<p>▶ RMFC080ME ▶ RMFC080LA ▶ RMFC080VT</p>	<p>▶ RMFC080ME ▶ RMFC080LA ▶ RMFC080VT</p>	<p>▶ RMFC160ME ▶ RMFC160LA ▶ RMFC160VT</p>
H 35,8	<p>Fianchi e pannelli colloquio Desk and colloquy tops Tapas mesa y colloquio Plateau bureau et entrevue Боковины и панели брифинг столов</p>	<p>▶ RMFLSME </p>	<p>▶ RMFLDME </p>	
		<p>P63,8 ▶ RMFCSXME P83,8 ▶ RMFCSXME2 </p>	<p>P63,8 ▶ RMFCDXME P83,8 ▶ RMFCDXME2 </p>	

Modularità Reception

Reception modularity

Modularidad recepción

Modularité Réception

Виды столов

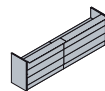

Contenitori aggregabili
Units to be combined
Contenedores apilables
Meubles agrégation
Комбинируемые контейнеры

P 60	▶ VEMG06C	▶ VEMG06D	▶ VEMG06B	▶ VEMH06E
P 80	▶ VEMG08C	▶ VEMG08D	▶ VEMG08B	▶ VEMH08E

<p>Gamba terminale Bridge-shaped leg Pata puente terminal Pied final arche Терминальная П-образная нога</p>	<p>Gamba intermedia Intermediate leg Pata intermedia Pied intermédiaire Промежуточная опорная нога</p>	<p>Barra di sostegno piano singolo Support bar for single desktop Barra de soporte de mesa con tapa individual Barre de support plateau bureau simple Опорная рейка одинарной столешницы</p>
--	---	---

P 60	▶ VEUA06P055	▶ VEUA06Q055	▶ RMSTAF	▶ VEUA060039	▶ VEUA060035
P 80	▶ VEUA08P055	▶ VEUA08Q055	▶ VEUA08R055	▶ VEUA080039	▶ VEUA080035

<p>Coppia travi scrivanie Set of beams for desks Juego de travesaños de mesa Jeu de poutres bureaux Пара перекладин стола</p>	<p>Coppia travi appendice Set of beams for extensions Juego de travesaños de ala Jeu de poutres retours Пара перекладин приставного стола</p>
--	--

L	<p>L 80 ▶ VEUA080057 L100 ▶ VEUA100057 L120 ▶ VEUA120057 L140 ▶ VEUA140057 L160 ▶ VEUA160057 L180 ▶ VEUA180057 L200 ▶ VEUA200057</p>		<p>L 80 ▶ VEUA080093 L100 ▶ VEUA100093 L120 ▶ VEUA120093</p>	
---	--	--	--	--

Esempi di composizioni
 Compositions exemples
 Ejemplos de composiciones
 Exemples de compositions
 Примеры композиции

Composizione
 Composition
 Composición
 Composition
 Композиции

Esempio di codice
 Code example
 Ejemplo de código
 Exemple de référence
 Пример кода

- 1 - RMFSXME
- 2 - VEUA060039
- 3 - RMFRDXME
- 4 - VEUA200057
- 5 - VEUA06Q055
- 6 - RMSTAF
- 7 - RM2000ME
- 8 - VEPS2008L
- 9 - RM200ME
- 10 - RM200TME
- 11 - VEUA10093
- 12 - RMFDXME
- 13 - RM1000ME
- 14 - RM100ME
- 15 - RM100TME
- 16 - VEPS1006L

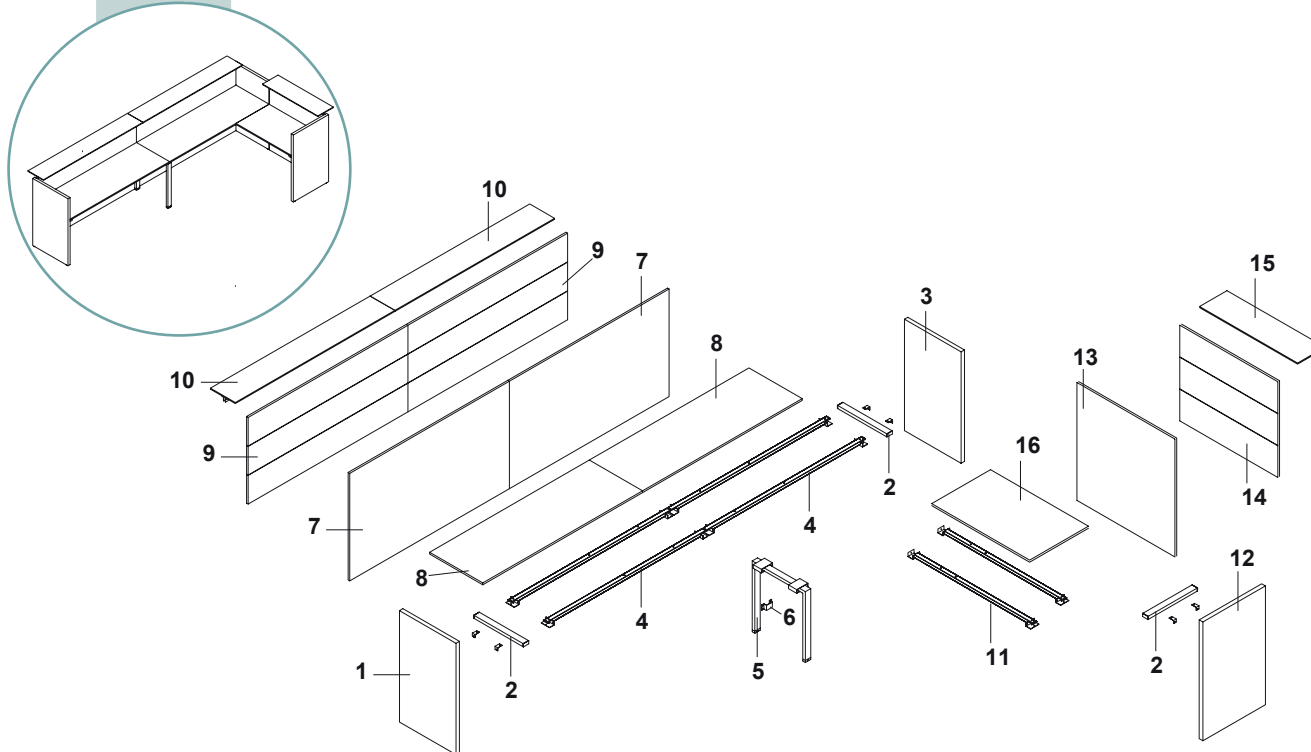

Composizione
 Composition
 Composición
 Composition
 Композиции

Esempio di codice
 Code example
 Ejemplo de código
 Exemple de référence
 Пример кода

- 1 - RMFCSXME
- 2 - VEUA060039
- 3 - RMFRDXME
- 4 - VEUA160057
- 5 - VEUA06Q055
- 6 - RMSTAF
- 7 - RM1600ME
- 8 - RMPF160ME
- 9 - RMFLSME
- 10 - RM160ME
- 11 - RM160TME
- 12 - RMPF160ME
- 13 - VEPS2008L
- 14 - VEUA10093
- 15 - RMFDXME
- 16 - RM1000ME
- 17 - RM100ME
- 18 - VEUA10093
- 19 - RM100TME
- 20 - RMFC160ME

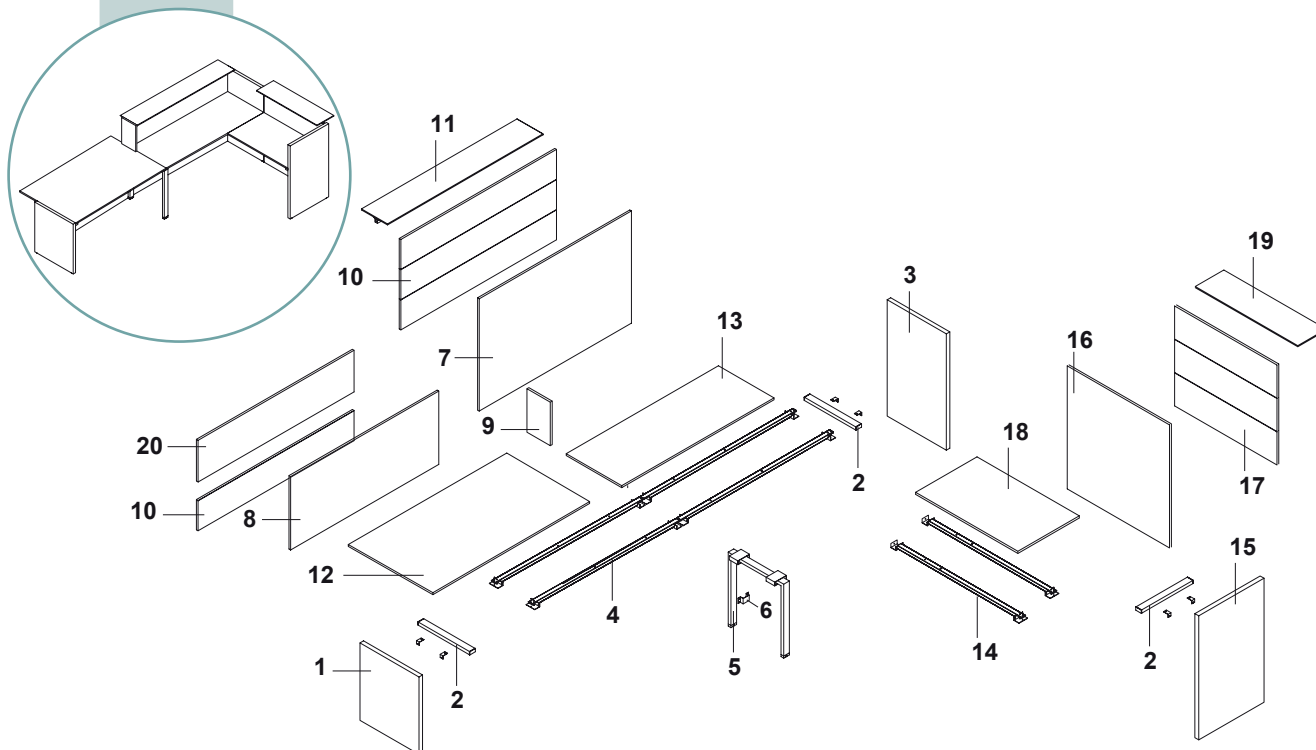

Esempi di composizioni
 Compositions examples
 Ejemplos de composiciones
 Exemples de compositions
 Примеры композиции

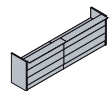

Composizione
 Composition
 Composición
 Composition
 Композиции

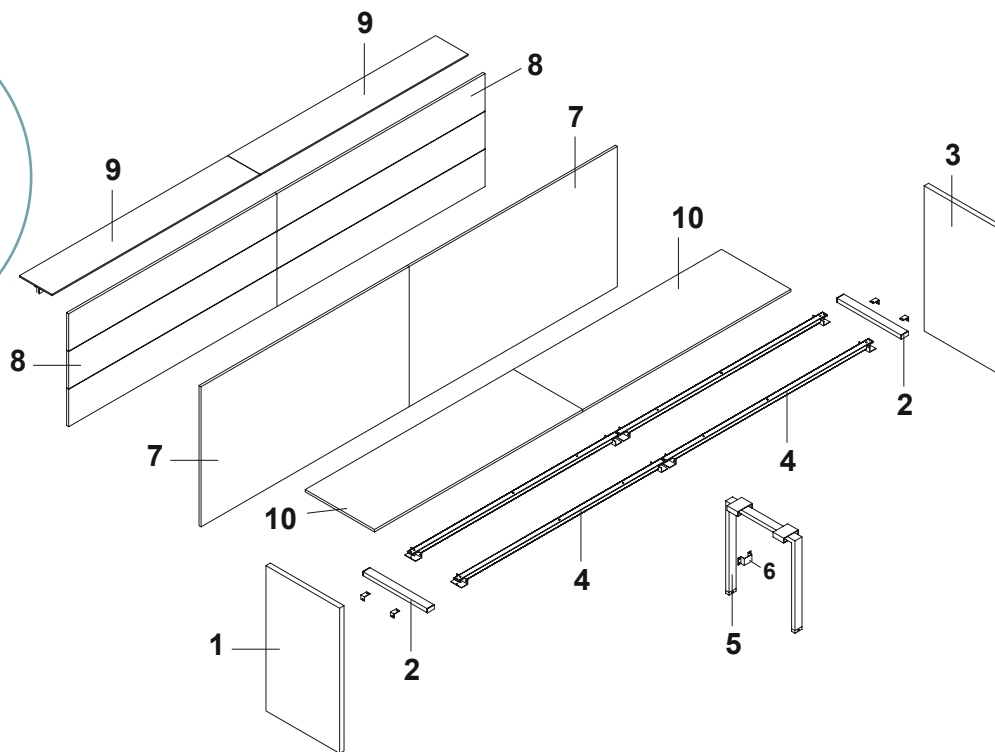
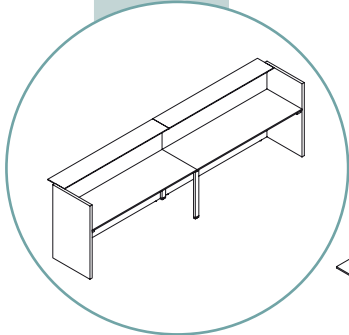

Esempio di codice
 Code example
 Ejemplo de código
 Exemple de référence
 Пример кода

- 1 - RMFSXME
- 2 - VEUA060039
- 3 - RMFDXME
- 4 - VEUA180057
- 5 - VEUA06Q055
- 6 - RMSTAF
- 7 - RM1800ME
- 8 - RM180ME
- 9 - RM180TME
- 10 - VEPS1806L

Composizione
 Composition
 Composición
 Composition
 Композиции

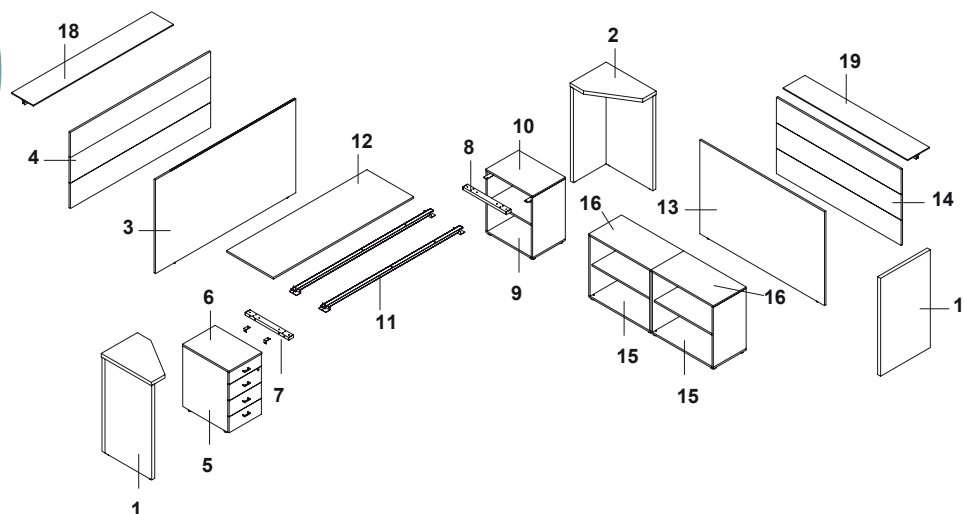
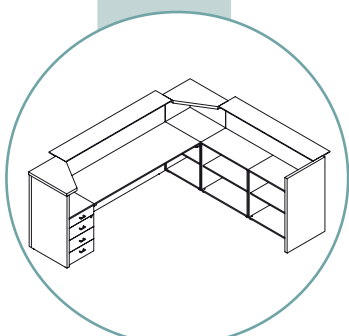

Esempio di codice
 Code example
 Ejemplo de código
 Exemple de référence
 Пример кода

- 1 - RMASXME
- 2 - RMARDXME
- 3 - RM1800ME
- 4 - RM180ME
- 5 - VEMG06C
- 6 - VEMK06X
- 7 - VEUA060039
- 8 - VEUA060039
- 9 - VEMH06E
- 10 - VEUA060035
- 11 - VEUA180057
- 12 - VEUA18093
- 13 - RM1600ME
- 14 - RM160ME
- 15 - VEMH08E
- 16 - VEUA080035
- 17 - RMFDXME
- 18 - RM180TME
- 19 - RM160TME